



American Honda Motor Co., Inc.
1919 Torrance Boulevard
Torrance, CA 90501-2746
Phone (310) 783-2000

December 2019

NHTSA Recall 19E-071

IMPORTANT SAFETY RECALL

This notice applies to your vehicle: XXXXXXXXXXXXXXXXXXXX

Dear Honda Powersports Customer:

This notice is sent to you in accordance with the National Traffic and Motor Vehicle Safety Act.

WHAT IS THE REASON FOR THIS NOTICE?

Honda has determined that a defect which relates to motor vehicle safety exists in the Honda Genuine Accessory rear carrier that may have been installed on certain 2019 and 2020 Monkey motorcycles. The carrying capacity for the rear carrier is lower than specification, therefore, the rear carrier can break when carrying less than its stated maximum capacity. If the rear carrier breaks while the motorcycle is in motion, the rear carrier can interfere with the motorcycle or fall into traffic, increasing the risk of a crash.



*Affected by Recall:
Honda Genuine Accessory Rear
Carrier*

Please refer to the illustration to the right to determine if your motorcycle is equipped with the affected rear carrier.

WHAT WILL HONDA DO?

If equipped, the dealer will uninstall the rear carrier and replace any related mounting hardware for free. Since no replacement rear carrier will be available, a refund will be issued in exchange for the rear carrier.

WHAT SHOULD YOU DO?

Please call any authorized Honda Powersports dealer and make an appointment to have the rear carrier uninstalled and any related mounting hardware replaced for free. Once you schedule an appointment for your motorcycle, be advised that the process may take approximately 30 minutes. However, your dealer can provide you with a better estimate of the overall time for this service visit, as it may be necessary to make your motorcycle available for a longer period of time.

We recommend an authorized Honda Powersports dealer perform this procedure. However, if you installed this rear carrier, have basic mechanical skills, and the proper tools, feel free to follow the enclosed instructions to remove the rear carrier and return the motorcycle to its original condition. After you uninstall the rear carrier, bring the carrier along with this letter, which contains the VIN, to a dealer who will issue reimbursement. If you are not the only rider of this motorcycle, please advise all other riders of this important safety information.

For assistance locating a Honda Powersports dealer, you may call Honda Powersports Customer Service at: (866) 784-1870 or use the "find a dealer" option on www.powersports.honda.com.

CHECK YOUR MOTORCYCLE FOR OPEN RECALLS

You can check your motorcycle's eligibility for repair under this or any other recall. Please access the Honda recall lookup tool at www.powersports.honda.com/recalls.aspx and enter your VIN.

OWNER INFORMATION

You received this recall notice because government regulations require that notification be sent to the last known owner of record. Our records are based primarily on state registration and title data, which indicate that

you are the current owner of this motorcycle. If this is not the case, or if any of the information is incorrect, please complete, sign and return the Information Change Card and we will update our records. If you are a lessor of this motorcycle, Federal Regulations require you to forward this notice to your lessee within ten days.

DO YOU STILL HAVE MORE QUESTIONS?

Should you have any questions about this recall, please contact your authorized Honda Powersports dealer. Should you need additional assistance, you may contact Honda Powersports Customer Service toll free at (866) 784-1870.

If you believe that American Honda or the dealer has failed or is unable to remedy the defect in your motorcycle free of charge, within a reasonable period of time (within 60 days from the date you first contacted the dealer for a repair appointment), you may submit a complaint to the Administrator, National Highway Traffic Safety Administration, 1200 New Jersey Ave., SE, Washington, DC 20590. Alternatively, you may call the NHTSA's toll-free Safety Hotline at 888-327-4236 (TTY 800-424-9153), or go to: www.nhtsa.gov.

We apologize for any inconvenience this recall may cause you.

Sincerely,

American Honda Motor Co., Inc.

Monkey 125/A #1

Powersports Products

Campaign #KK5 / Service Bulletin:

MTB 17345 (1910)

We recommend an authorized Honda Powersports dealer perform this procedure. However, if you installed this rear carrier, have basic mechanical skills, and the proper tools, feel free to follow the enclosed instructions to remove the rear carrier and return the motorcycle to its original condition.

PARTS INFORMATION

There were two small washers removed during the installation of the Rear Carrier. These small washers **MUST BE** reinstalled onto the motorcycle after removing the Rear Carrier.

The two large washers in the assembly may have been deformed during installation of the Rear Carrier. Replace these large washers **ONLY** if deformed, otherwise reuse.

DESCRIPTION	P/N	QTY
Washer, small	90465-MM9-000	2
Washer, large*	90501-KWW-640	2

*Only replace if deformed, otherwise reuse.

REPAIR PROCEDURE

Rear Carrier Removal

1. Remove two socket head bolts. Remove the seat (as shown).

NOTICE: Be careful not to scratch the fuel tank when removing the seat.

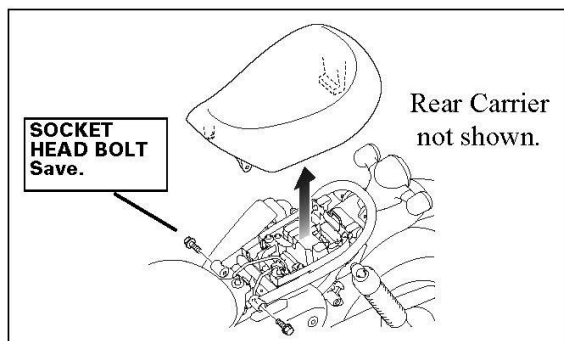

2. Remove two cap nuts, two large washers, and two 8 mm flange bolts (as shown).

NOTE: If the two large washers are deformed, replace them with new washers (see Parts Information). If not deformed, reuse.

NOTE: Discard the two 8 mm flange bolts. Do not reinstall on the motorcycle.

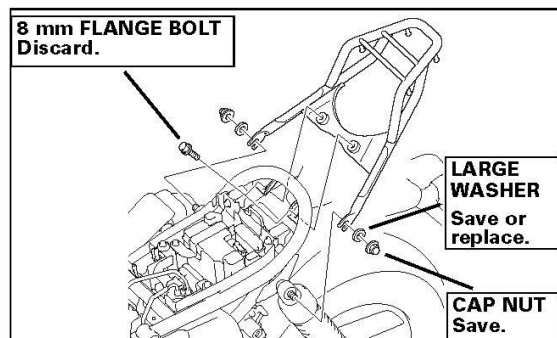

Motorcycle Reassembly

1. Install two large washers, two small washers, and two cap nuts in the order shown. Tighten the cap nuts to the specification shown below.

Torque: 21 lbf·ft (3.0 kgf·m, 29 N·m)

NOTE: The two small washers were removed during installation of the Rear Carrier. These **MUST BE** reinstalled (see Parts Information).

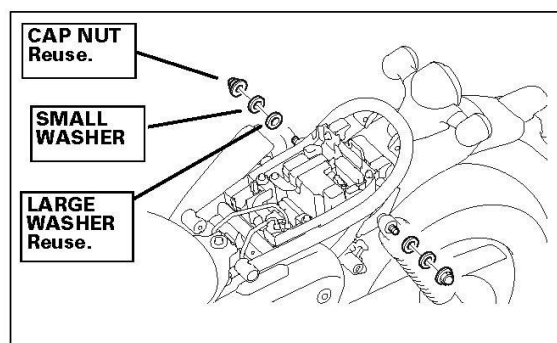

2. Reinstall the seat in the reverse order of removal.

NOTICE: Be careful not to scratch the fuel tank when reinstalling the seat.

Diciembre de 2019

Campaña NHTSA 19E-071

CAMPAÑA DE SEGURIDAD IMPORTANTE

Este aviso corresponde a su vehículo: XXXXXXXXXXXXXXXXXXXX

Estimado cliente de Honda Powersports:

Le enviamos este aviso de acuerdo con la *National Traffic and Motor Vehicle Safety Act* (Ley Nacional de Tránsito y Seguridad de Vehículos Motorizados).

¿CUÁL ES EL MOTIVO DE ESTE AVISO?

Honda ha determinado que existe un defecto relacionado con la seguridad de los vehículos motorizados en el portador trasero (accesorio genuino de Honda) que podría haberse instalado en ciertas motocicletas Monkey 2019 y 2020. La capacidad de carga del portador trasero es menor que lo especificado, por lo tanto, el portador puede romperse al cargar menos peso que la capacidad máxima indicada. Si el portador se rompe mientras la motocicleta está en movimiento, esto puede interferir con la motocicleta o caer en el camino, lo que aumenta el riesgo de choques.



*Pieza afectada por la campaña:
Portador trasero - Accesorio
genuino de Honda*

Consulte la ilustración a la derecha para determinar si su motocicleta está equipada con el portador trasero afectado.

¿QUÉ HARÁ HONDA?

Si su motocicleta tiene el portador trasero afectado, el concesionario lo desinstalará y reemplazará las piezas de montaje relacionadas de forma gratuita. Como no habrá disponible un portador trasero de repuesto, se le hará un reembolso a cambio del portador.

¿QUÉ DEBE HACER?

Llame a cualquier concesionario autorizado de Honda Powersports y arregle una cita para que le desinstalen el portador trasero y reemplacen toda pieza de montaje relacionada sin cargo. Una vez que coordine la cita para su motocicleta, tenga en cuenta que el proceso puede llevar aproximadamente 30 minutos. Sin embargo, su concesionario puede brindarle un mejor cálculo de la cantidad de tiempo total para esta visita de servicio, ya que podría ser necesario que deje su motocicleta por un período más prolongado.

Le recomendamos que un concesionario autorizado de Honda Powersports haga este procedimiento. Sin embargo, si usted instaló este portador trasero, y tiene habilidades de mecánica básicas y las herramientas adecuadas, puede seguir las instrucciones adjuntas para extraer el portador trasero y devolver la motocicleta a su estado original. Después de desinstalar el portador, llévelo junto con esta carta, que contiene el VIN, a un concesionario, para que le den el reembolso. Si usted no es la única persona que usa la motocicleta, notifique a los otros usuarios sobre esta información de seguridad importante.

Para obtener asistencia para encontrar un concesionario de Honda Powersports, puede llamar a Atención al Cliente de Honda Powersports al:

(866) 784-1870 o usar la opción "find a dealer" ("buscar concesionario") en www.powersports.honda.com.

VERIFIQUE SU MOTOCICLETA EN RELACIÓN CON CAMPAÑAS EN CURSO

Puede comprobar la elegibilidad de su motocicleta para recibir reparaciones bajo esta o cualquier otra campaña. Ingrese en la herramienta *Honda Recall Lookup* (Búsqueda de campañas de Honda) en www.powersports.honda.com/recalls.aspx e ingrese su VIN.

INFORMACIÓN DEL PROPIETARIO

Usted recibió este aviso de campaña porque las regulaciones gubernamentales requieren que se envíe una notificación al último propietario conocido que figure en los registros. Nuestros registros se basan principalmente en registros estatales y datos de títulos de propiedad, los cuales indican que usted es el propietario actual de esta motocicleta. Si este no es el caso, o si alguno de los datos es incorrecto, complete, firme y devuelva la Information Change Card (Tarjeta de cambios en la información) y nosotros actualizaremos nuestros registros. Si usted es arrendador de esta motocicleta, las regulaciones federales requieren que envíe este aviso a su arrendatario dentro de un lapso de diez días.

¿TIENE MÁS PREGUNTAS?

Si tiene alguna pregunta sobre esta campaña, comuníquese con su concesionario autorizado de Honda Powersports. Si necesita asistencia adicional, puede llamar a Atención al Cliente de Honda Powersports sin cargo al (866) 784-1870.

Si cree que American Honda o el concesionario no han reparado o no son capaces de reparar el defecto de su motocicleta sin costo y dentro de un período razonable (60 días a partir de la fecha del primer contacto con el concesionario para solicitar una cita de reparación), puede presentar una queja a: Administrator, National Highway Traffic Safety Administration, 1200 New Jersey Ave., SE, Washington, DC 20590. También puede llamar a la línea gratuita de seguridad vehicular de la NHTSA al 888-327-4236 (teletipo o TTY: 800-424-9153), o visite: www.nhtsa.gov.

Solicitamos disculpas por cualquier molestia que esta campaña pueda ocasionarle.

Atentamente,

American Honda Motor Co., Inc.
informativo sobre servicio: Monkey 125/A N.º 1
Productos para deportes motorizados

Campaña N.º KK5 / Boletín

MTB 17345 (1910)

Le recomendamos que un concesionario autorizado de Honda Powersports haga este procedimiento. Sin embargo, si usted instaló este portador trasero, y tiene habilidades de mecánica básicas y las herramientas adecuadas, puede seguir las instrucciones adjuntas para extraer el portador trasero y devolver la motocicleta a su estado original.

INFORMACIÓN DE LAS PIEZAS

Se extrajeron dos arandelas pequeñas durante la instalación del portador trasero. Estas arandelas pequeñas **DEBEN** volver a colocarse en la motocicleta después de extraer el portador trasero.

Las dos arandelas grandes en el conjunto pueden haberse deformado durante la instalación del portador. Reemplace estas arandelas grandes **ÚNICAMENTE** si están deformadas, de lo contrario, vuelva a utilizarlas.

DESCRIPCIÓN	N/P	CANT.
Arandela pequeña	90465-MM9-000	2
Arandela grande*	90501-KWW-640	2

*Solamente reemplace si están deformadas, de lo contrario, vuelva a utilizarlas.

PROCEDIMIENTO DE REPARACIÓN

Extracción del portador trasero

1. Quite los dos tornillos de cabeza cilíndrica. Quite el asiento (como se muestra).

AVISO: Tenga cuidado de no rayar el tanque de combustible al quitar el asiento.

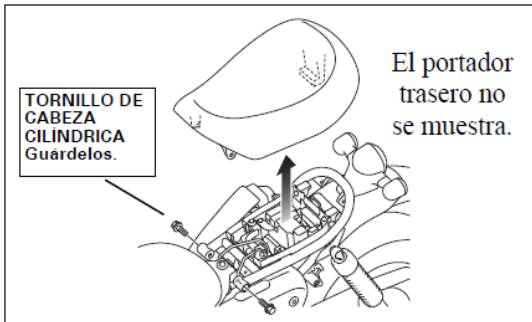

2. Quite las dos tuercas de tapa, las dos arandelas grandes y los dos pernos de brida de 8 mm (como se muestra).

NOTA: Si las dos arandelas grandes están deformadas, reemplácelas con nuevas arandelas (ver Información de las piezas). Si no están deformadas, reutilícelas.

NOTA: Deseche los dos pernos de brida de 8 mm. No vuelva a colocarlos en la motocicleta.

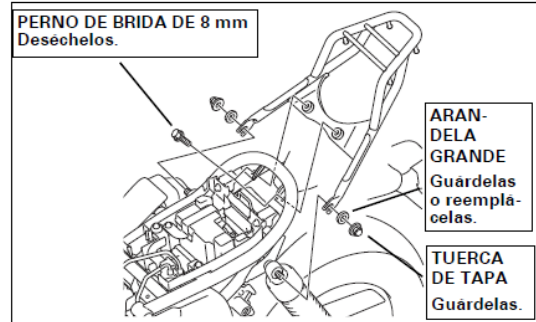

Reensamblado de la motocicleta

1. Coloque las dos arandelas grandes, las dos arandelas pequeñas y las dos tuercas de tapa en el orden que se muestra. Ajuste las tuercas de tapa según la especificación de abajo.

Par de apriete: 21 lbf-ft (3.0 kgf-m, 29 N-m)

NOTA: Las dos arandelas pequeñas se extrajeron durante la instalación del portador trasero. Estas **DEBEN** volver a colocarse (ver Información de las piezas).

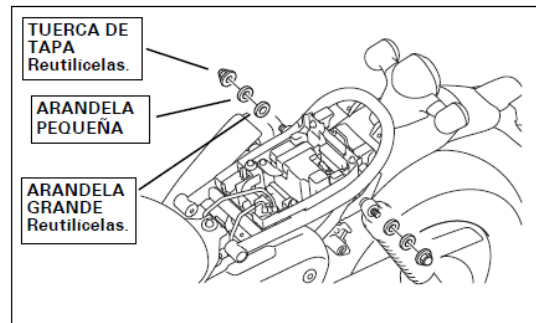

2. Vuelva a colocar el asiento en el orden inverso a la extracción.

AVISO: Tenga cuidado de no rayar el tanque de combustible al volver a colocar el asiento.