

Marzo de 2019
FL782A-R
NHTSA #18V-503
Transport Canada #18-395
NOTIFICACIÓN REVISADA

Tema: Barras de acoplamiento del eje de dirección Detroit

Modelos afectados: Vehículos Freightliner 114SD específicos, vehículos Business Class M2, Cascadia y Coronado, y vehículos Western Star 4900 fabricados del viernes, 1 de julio de 2011 al jueves, 30 de enero de 2014.

Información general

Daimler Trucks North America LLC (DTNA), en representación de la división de camiones Freightliner, y la subsidiaria de su propiedad Western Star Truck Sales, Inc., ha decidido que existe un defecto relacionado con la seguridad de los vehículos automotores mencionados anteriormente.

Existen aproximadamente 1.293 vehículos involucrados en esta campaña.

Ciertos vehículos fabricados con ejes delanteros Detroit y frenos Meritor pueden generar vibraciones transitorias en los frenos que podrían provocar una falla por fatiga de la barra de acoplamiento. La falla de la barra de acoplamiento podría tener como resultado la pérdida del control del vehículo, lo que podría aumentar el riesgo de un choque.

Para la reparación final, los conjuntos del freno y de la barra de acoplamiento serán reemplazados. **Los vehículos a los que se les reemplazó la barra de acoplamiento para la reparación provisional DEBEN reemplazar su barra de acoplamiento de nuevo para la reparación final.**

REVISIONES: 149 vehículos fueron colocados en la campaña de grupo de letras equivocada. Estos vehículos han sido corregidos y el reclamo FLWA009999999 se mostrará ahora en el grupo de letras original en OWL.

Reparaciones adicionales

Los concesionarios deben completar todas las Solicitudes de restitución y servicios en campo pendientes antes de la venta o entrega de un vehículo. El concesionario será responsable de todo daño posterior que resulte por no completar las campañas antes de la venta o entrega de un vehículo.

Los propietarios pueden ser responsables de daños posteriores que resulten por no completar las campañas dentro de un plazo razonable luego de recibir la notificación.

Instrucciones de trabajo

Consulte las instrucciones de trabajo adjuntas. Antes de realizar la campaña, verifique que el vehículo lleve una etiqueta adhesiva de terminación (Formulario WAR260).

Piezas de repuesto

Los repuestos están disponibles en este momento y pueden obtenerse solicitando el kit y los números de pieza que figuran a continuación en el Centro de distribución de piezas.

Si nuestros registros indican que su concesionaria ordenó algún vehículo involucrado en la campaña número FL782, se pondrá a disposición una lista de clientes y números de identificación de vehículos en OWL. Consulte la lista al pedir repuestos para esta campaña de restitución.

**Marzo de 2019
FL782A-R
NHTSA #18V-503
Transport Canada #18-395
NOTIFICACIÓN REVISADA**

Tabla 1 - Repuestos para la FL782

NOTA: Ordene las partes que se indican en la primera sección de la Tabla 1 para todos los VIN en FL782A-R, más las partes adicionales apropiadas que se indican para cada grupo de letras.

Número de campaña	Información de pedido	Descripción de la pieza	Número de pieza	Cant.
FL782A-R	Ordene estas partes más las que se indican a continuación para cada grupo específico.	FL782 - KIT DEL CONJUNTO DE FRENOS	TDA KIT8342	1 pieza
		SCR-CAP,HEX,LOW PF,.75-16X1.75	23-13994-175	12 pieza
		SCR-CAP,HEX,LOW PF,.75-16X2.25	23-13994-225	2 pieza
		WASHER-HRDN,0.81X1.13X.177,ZN	23-09114-014	16 pieza
		NUT-HEX,LKG,3/4-16,GR8,ZN AL	23-13833-212	2 pieza
		SEAL-OIL SXL FF .904 1 4.85OD	CHR 35058	2 pieza
		PIN-COTTER,1 3/4 X 1/8	23-00800-407	2 pieza
		BLANK COMPLETION STICKER	WAR260	1 pieza
FL782A VIN 324	Sin protección contra el polvo	CONJUNTO DE BARRA DE ACOPLAMIENTO	MBA 6803304403	1 pieza
		DRUM 1H O65TT 878 937 110 .50	CM 10014756	2 pieza
FL782B VIN 130	Sin protección contra el polvo	CONJUNTO DE BARRA DE ACOPLAMIENTO	MBA 6803304403	1 pieza
		DRUM 1H O65CL 878 937 128 .50	CM 10041543	2 pieza
FL782C VIN 2	Sin protección contra el polvo	CONJUNTO DE BARRA DE ACOPLAMIENTO	MBA 6803304403	1 pieza
		BRAKE DRUM/X30	TDA 53 123815 002	2 pieza
FL782D VIN 736	Sin protección contra el polvo	CONJUNTO DE BARRA DE ACOPLAMIENTO	MBA 6803304303	1 pieza
		DRUM 1H O65TT 878 937 110 .50	CM 10014756	2 pieza
FL782E VIN 35	Sin protección contra el polvo	CONJUNTO DE BARRA DE ACOPLAMIENTO	MBA 6803304303	1 pieza
		BRAKE DRUM/X30	CM 10041543	2 pieza
FL782F VIN 7	Sin protección contra el polvo	CONJUNTO DE BARRA DE ACOPLAMIENTO	MBA 6803304303	1 pieza
		BRAKE DRUM/X30	TDA 53 123815 002	2 pieza
FL782G VIN 4	Sin protección contra el polvo	CONJUNTO DE BARRA DE ACOPLAMIENTO	MBA 6803303703	1 pieza
		DRUM 1H O65TT 878 937 110 .50	CM 10014756	2 pieza
FL782H VIN 2	Sin protección contra el polvo	CONJUNTO DE BARRA DE ACOPLAMIENTO	MBA 6803303703	1 pieza
		BRAKE DRUM/X30	CM 10041543	2 pieza
FL782J VIN 21	Con protección contra el polvo	CONJUNTO DE BARRA DE ACOPLAMIENTO	MBA 6803304403	1 pieza
		DRUM 1H O65TT 878 937 110 .50	CM 10014756	2 pieza
		DUST SHIELD	TDA 3264N118	2 pieza
FL782K VIN 8	Con protección contra el polvo	CONJUNTO DE BARRA DE ACOPLAMIENTO	MBA 6803304403	1 pieza
		BRAKE DRUM/X30	CM 10041543	2 pieza
		DUST SHIELD	TDA 3264N118	2 pieza
FL782L VIN 1	Con protección contra el polvo	CONJUNTO DE BARRA DE ACOPLAMIENTO	MBA 6803304403	1 pieza
		DRUM-16.5 X 5	HWI 600027	2 pieza
		DUST SHIELD	TDA 3264N118	2 pieza
FL782M VIN 16	Con protección contra el polvo	CONJUNTO DE BARRA DE ACOPLAMIENTO	MBA 6803304303	1 pieza
		DRUM 1H O65TT 878 937 110 .50	CM 10014756	2 pieza
		DUST SHIELD	TDA 3264N118	2 pieza

Marzo de 2019
FL782A-R
NHTSA #18V-503
Transport Canada #18-395
NOTIFICACIÓN REVISADA

Número de campaña	Información de pedido	Descripción de la pieza	Número de pieza	Cant.
FL782P VIN 1	Con protección contra el polvo	CONJUNTO DE BARRA DE ACOPLAMIENTO	MBA 6803304303	1 pieza
		16.5X5 BRAKE DRUM	GUN 3758X	2 pieza
		DUST SHIELD	TDA 3264N118	2 pieza
FL782Q VIN 1	Con protección contra el polvo	CONJUNTO DE BARRA DE ACOPLAMIENTO	MBA 6803303703	1 pieza
		DRUM-16.5 X 5	HWI 600027	2 pieza
		DUST SHIELD	TDA 3264N118	2 pieza
FL782R VIN 2	Con protección contra el polvo Pida el TDA KIT8342 y estos conjuntos de la cruceta del freno.	CONJUNTO DE BARRA DE ACOPLAMIENTO	MBA 6803304403	1 pieza
		DRUM 1H O65TT 878 937 110 .50	CM 10014756	2 pieza
		DUST SHIELD	TDA 3264N118	2 pieza
		SPIDER-BRAKE ASY	TDA A3211Z7176	1 pieza
		SPIDER-BRAKE ASY	TDA A3211A7177	1 pieza

Tabla 1, Continua de la página anterior

Piezas retiradas

Concesionarios estadounidenses y canadienses: deben seguir las instrucciones de envío del Seguimiento de repuestos con falla dentro de garantía para eliminar todas las partes retiradas. Los distribuidores de exportación deben destruir todas las piezas extraídas a menos que se indique lo contrario.

Asignación laboral

Tabla 2 - Asignación laboral

Número de campaña	Procedimiento	Tiempo permitido (horas)	Código SRT	Acción correctiva
FL782A-R	Reemplace la barra de acoplamiento y los conjuntos de freno.	8,8	996-R049A	12-Campaña de retirada del mercado para reparación

Tabla 2

IMPORTANTE: Una vez que se haya completado la Campaña de restitución, ubique la etiqueta base de terminación en un lugar adecuado en el vehículo y fije la etiqueta roja adhesiva de terminación que se incluye en el equipo de restitución (Formulario WAR260). Si el vehículo no lleva la etiqueta base de terminación, limpie un espacio en un lugar adecuado del vehículo y fije primero la etiqueta base de terminación (Formulario WAR259). Si no es necesario un equipo para la campaña o no viene una etiqueta adhesiva de terminación en el equipo, escriba el número de la campaña en una etiqueta adhesiva en blanco y fíjela a la etiqueta base de terminación.

Reclamos de crédito

REVISIONES: 149 vehículos fueron colocados en la campaña de grupo de letras equivocada. Estos vehículos han sido corregidos y el reclamo FLWA009999999 se mostrará ahora en el grupo de letras original en OWL.

Se le reembolsará el costo de los repuestos, trabajo y mano de obra (precio de entrega para los distribuidores de exportación) presentando su reclamo mediante el sistema de garantías dentro de los 30 días de completada la campaña. Incluya la referencia a la siguiente información en OWL:

- El tipo de reclamo es **Campaña de restitución**.
- En el campo de Campaña, introduzca el número de campaña y el código de estado adecuado (por ejemplo, **FL782-A, FL782-B, etc.**).
- En el campo de Número de pieza principal defectuosa, ingrese **25-FL782-000**.

Marzo de 2019
FL782A-R
NHTSA #18V-503
Transport Canada #18-395
NOTIFICACIÓN REVISADA

- En el campo Repuestos, ingrese los números de equipo y/o de repuestos correspondientes como se indica en la Tabla de repuestos.
- En el campo de Mano de obra, ingrese primero el SRT correspondiente de la Tabla de asignación laboral. Se incluirá automáticamente el tiempo administrativo de 0,3 horas como SRT 939-6010A.
- El Código de componente del VMRS es **015-004-045** y el Código de causa es **A1 - Campaña**.
- **EE, UU, y Canadá: reembolso por reparaciones previas.** Cuando un cliente pida un reembolso, haga lo siguiente:
 - Acepte la documentación de la reparación previa.
 - Revise brevemente los papeles del cliente para ver si la reparación reúne los requisitos para el reembolso. (Consulte la sección "Copia de la notificación al propietario" de este boletín para ver las pautas de reembolso).
 - Presente una solicitud de pre-aprobación de Campaña OWL para tomar una decisión.
 - Incluya el monto aprobado en la sección Otros cargos del reclamo.
 - Adjunte la documentación en la solicitud de pre-aprobación.
 - Si se aprueba, presente el reclamo basado en la pre-aprobación.
 - Reembolse al cliente el importe correspondiente.

IMPORTANTE: Se debe consultar en OWL antes de realizar la restitución a fin de asegurar que el vehículo esté involucrado y la campaña no se haya completado anteriormente. Además, compruebe la etiqueta adhesiva de terminación antes de comenzar a trabajar.

Si los concesionarios estadounidenses y canadienses tienen dudas o necesitan más información, deben contactar al Departamento de Campañas de Garantía, por solicitud web en DTNAConnect.com / WSC, o bien con el Centro de Atención al Cliente llamando al (800) 385-4357, después del horario habitual de negocios. Los distribuidores de exportación deben enviar una solicitud web o contactar al Gerente de Servicio Internacional.

Concesionarios estadounidenses y canadienses: para devolver el inventario sobrante del equipo de esta campaña, los concesionarios estadounidenses deben enviar un formulario de Autorización de Devolución de repuestos (PAR) al PDC de Memphis. Los concesionarios canadienses deben enviar una PAR a su PDC. Todos los equipos deben estar en buenas condiciones para poder volver a venderlos. Las solicitudes de PAR deben incluir el número de la factura de la compra original. Distribuidores de exportación: El inventario excedente es no retornable.

Se incluye, como referencia, una carta de notificación para los propietarios de vehículos en EE, UU, y Canadá.

Tenga en cuenta que la Ley nacional de seguridad de tránsito y vehículos, en su versión modificada (Título 49, Código de los Estados Unidos, Capítulo 301), exige que el o los vehículos del propietario se reparen dentro de un plazo razonable tras recibir los repuestos. La ley establece que si no se repara un vehículo dentro de los 60 días de la convocatoria a reparación, se considerará como prueba irrefutable de tiempo injustificado. Sin embargo, puede haber una situación particular que reduzca el período de 60 días. No reparar el vehículo dentro de un período razonable puede resultar en la obligación de (a) reemplazar el vehículo con un vehículo idéntico o razonablemente equivalente, sin cargo o (b) reembolsar el total del precio de compra, menos una rebaja razonable por depreciación. La ley también prohíbe que los concesionarios vendan un vehículo a menos que se realicen todas las restituciones necesarias. Los arrendadores deben enviar una copia de la notificación de restitución al arrendatario dentro de los 10 días. Los fabricantes de etapas subsiguientes deben enviar esta notificación a sus distribuidores y comerciantes minoristas dentro de los cinco días laborales.

Marzo de 2019
FL782A-R
NHTSA #18V-503
Transport Canada #18-395
NOTIFICACIÓN REVISADA

Copia de la notificación al propietario

Tema: Barras de acoplamiento del eje de dirección Detroit

Notificación a los clientes de los EE. UU.: Se le envía este aviso de acuerdo a la Ley nacional de seguridad de tráfico y vehículos motorizados. **Notificación a los clientes de Canadá:** Se le envía esta notificación de acuerdo con la Ley canadiense de seguridad de tránsito y vehículos.

Daimler Trucks North America LLC (DTNA), en representación de su División de camiones Freightliner y su subsidiaria en propiedad absoluta, Western Star Trucks Sales, Inc., ha decidido que existe un defecto relacionado con la seguridad de vehículos automotores específicos Freightliner 114SD, Business Class M2, Cascadia y Coronado, así como en vehículos Western Star 4900 fabricados del viernes, 1 de julio de 2011 al jueves, 30 de enero de 2014.

Ciertos vehículos fabricados con ejes delanteros Detroit y frenos Meritor pueden generar vibraciones transitorias en los frenos que podrían provocar una falla por fatiga de la barra de acoplamiento. La falla de la barra de acoplamiento podría tener como resultado la pérdida del control del vehículo, lo que podría aumentar el riesgo de un choque.

Este es el segundo de dos avisos con respecto a este llamado a reparación. La reparación final ya está disponible y se han asegurado las piezas. Los conjuntos del freno y de la barra de acoplamiento serán reemplazados. **Los vehículos a los que se les reemplazó la barra de acoplamiento para la reparación provisional DEBEN reemplazar su barra de acoplamiento de nuevo para la reparación final.** Póngase en contacto con un concesionario acreditado de Daimler Trucks North America para realizar la Campaña de reparación y asegurarse de que las piezas estén disponibles en la concesionaria. Para localizar un concesionario autorizado, busque en línea en www.Daimler-TrucksNorthAmerica.com. En la pestaña de Menú, seleccione "Contacto," desplácese a "Encontrar un concesionario," y seleccione la marca adecuada. La campaña durará aproximadamente nueve horas y se realizará sin costo alguno para usted.

Usted puede ser responsable de daños posteriores que resultaran por no acudir a la Campaña de restitución dentro de un plazo razonable tras ser notificado.

Si usted no es el propietario del vehículo que corresponde a los números de identificación que aparecen en la Notificación de restitución, devuelva la notificación al Departamento de campañas de garantía, con cualquier información que usted pueda proporcionar para ayudarnos a encontrar al propietario actual. Si usted arrendó este vehículo, la ley federal requiere que usted envíe esta notificación al arrendatario dentro de los 10 días. Si usted es un fabricante de la siguiente etapa, la ley federal requiere que usted envíe esta notificación a sus distribuidores y tiendas minoristas dentro de los cinco días hábiles. Si usted ha pagado para que se corrija esta condición de restitución antes de que llegara esta notificación, puede recibir un reembolso. Vea el reverso de esta notificación para conocer los detalles.

Notificación a los clientes de los EE. UU.: Si tiene dudas sobre esta Campaña de restitución, póngase en contacto con el Departamento de Campañas de Garantía llamando al (800) 547-0712, de 7:00 a.m. a 4:00 p.m. hora del Pacífico, de lunes a viernes, a la dirección de correo electrónico DTNA.Warranty.Campaigns@Daimler.com, o bien, con el Centro de Atención al cliente llamando al (800) 385-4357, después del horario hábil habitual. Si no puede remediar el defecto sin cargo y dentro de un período razonable, puede enviar una queja al Administrador, Administración nacional de seguridad de tráfico en carreteras, 1200 New Jersey Avenue, SE., Washington, DC 20590; o llame a la línea de ayuda de Seguridad de Vehículos al (888) 327-4236 (TTY: 800-424-9153); o a <http://www.safercar.gov>. **Notificación a los clientes de Canadá:** Si tiene dudas sobre esta Campaña de restitución, póngase en contacto con el Departamento de Campañas de Garantía llamando al (800) 547-0712, de 7:00 a.m. a 4:00 p.m. hora del Pacífico, de lunes a viernes, a la dirección de correo electrónico DTNA.Warranty.Campaigns@Daimler.com, o bien, con el Centro de Atención al cliente llamando al (800) 385-4357, después del horario hábil habitual.

Lamentamos todo inconveniente que esta acción pueda causarle pero sabemos que entenderá nuestro interés en la seguridad de los vehículos motorizados.

DEPARTAMENTO DE CAMPAÑAS DE GARANTÍA
Adjunto

Marzo de 2019
FL782A-R
NHTSA #18V-503
Transport Canada #18-395
NOTIFICACIÓN REVISADA

Reembolso a los clientes por reparaciones realizadas antes de la Campaña de restitución

Si usted ya **pagó** para que se corrija esta condición de restitución, puede reunir los requisitos para obtener un reembolso.

Las solicitudes de reembolso pueden incluir repuestos y mano de obra. El reembolso puede limitarse al monto que le costaría la reparación si la realizara un concesionario autorizado de Daimler Trucks North America LLC. Debe presentar la siguiente documentación a su concesionario para que se analice la posibilidad del reembolso.

Proporcione originales o copias legibles de todos los recibos, las facturas y los pedidos de reparación que muestren:

- el nombre y la dirección de la persona que pagó por la reparación
- el número de identificación del vehículo (VIN) que fue reparado
- el problema ocurrido, la reparación realizada y la fecha de la reparación
- quién reparó el vehículo
- el costo total de la reparación que se reclama
- prueba de pago por la reparación (como el frente y el dorso de un cheque cancelado o el recibo de una tarjeta de crédito)

El reembolso se hará mediante un cheque de su concesionario de Daimler Trucks North America LLC.

Hable sobre este asunto con su concesionario autorizado de Daimler Trucks North America LLC.

Marzo de 2019
FL782A-R
NHTSA #18V-503
Transport Canada #18-395
NOTIFICACIÓN REVISADA

Instrucciones de trabajo

Tema: Barras de acoplamiento del eje de dirección Detroit

Modelos afectados: Vehículos Freightliner 114SD específicos, vehículos Business Class M2, Cascadia y Coronado, y vehículos Western Star 4900 fabricados del viernes, 1 de julio de 2011 al jueves, 30 de enero de 2014.

REVISIONES: 149 vehículos fueron colocados en la campaña de grupo de letras equivocada. Estos vehículos han sido corregidos y el reclamo FLWA009999999 se mostrará ahora en el grupo de letras original en OWL.

Reemplazo de la placa de cruceta y barra de acoplamiento

1. Corrobore la etiqueta base (Formulario WAR259) para verificar que se haya fijado una etiqueta de terminación para la FL782 (Formulario WAR260), para indicar que se ha completado este trabajo. La etiqueta base se sitúa, por lo general, en la puerta del pasajero, a 12 pulgadas (30 cm) debajo de la cerradura de la puerta. Si hay una etiqueta adhesiva de terminación, no es necesario el trabajo. Si no hay una etiqueta de terminación, continúe con el siguiente paso.
2. Estacione el vehículo en una superficie nivelada, apague el motor y accione el freno de mano. Bloquee las ruedas en el eje trasero.
3. Levante el eje delantero y coloque soportes de seguridad debajo del bastidor o del eje. Asegúrese de que los soportes aguanten el peso del vehículo.
4. Retire las ruedas delanteras. Consulte el manual de taller del vehículo correspondiente:
 - *Manual de taller para M2 Business Class, Sección 40.00, Tema 100.*
 - *Manual de taller para 122SD y Coronado, Sección 40.00, Tema 100.*
 - *Manual de taller 108SD y 114SD, Sección 40.00, Tema 100.*
 - *Manual de taller del Western Star, el tema correspondiente en Sección 40.00.*
 - *Manual de taller del Cascadia, Sección 40.00, Tema 100.*
5. Retire los cubos delanteros. Vea la **Sección 33.01, Tema 100** en el manual de taller del vehículo correspondiente:
6. Retire el ensamble del freno. Consulte la sección correspondiente en **Grupo 42** en el manual de taller del vehículo.
7. Desconecte la barra de acoplamiento del brazo de la barra de acoplamiento; vea la **Figura 1**. Retire la barra de acoplamiento del vehículo y descártela.
8. Conecte una nueva barra de acoplamiento a los brazos de la barra de acoplamiento. Apriete la tuerca ranurada de 120 a 170 lbf-pie (163 a 230 N·m) más un máximo de un sexto de giro para alinear una ranura en la tuerca ranurada con el orificio del pasador de aletas en el espárrago de la barra de acoplamiento. Inserte el pasador de aletas y doble las lengüetas para asegurarlo.

Marzo de 2019
FL782A-R
NHTSA #18V-503
Transport Canada #18-395
NOTIFICACIÓN REVISADA

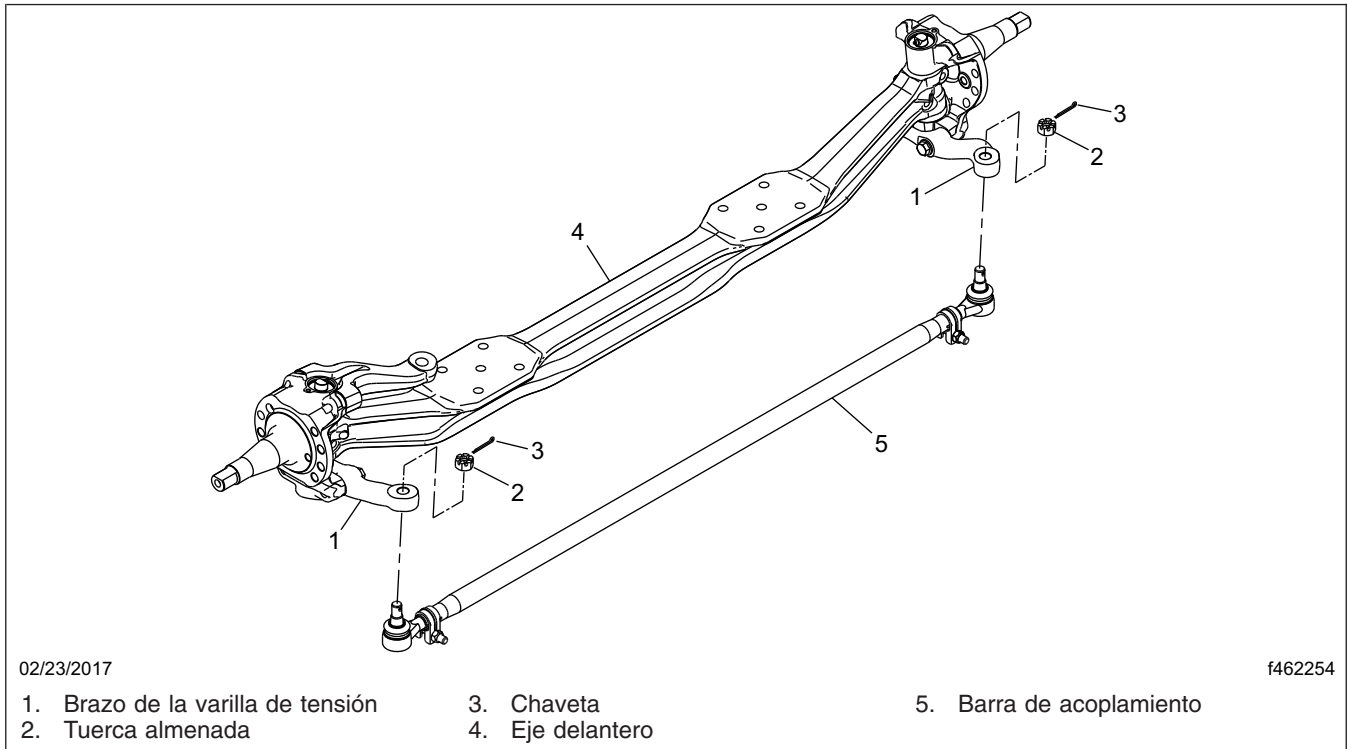

Fig. 1, Conjunto de barra de acoplamiento

9. Limpie e inspeccione todas las piezas de los frenos que vayan a ser reutilizadas. Consulte la sección correspondiente en **Grupo 42** en el manual de taller del vehículo.

NOTA: Las placas de cruceta, las zapatas de freno y el protector contra el polvo (si están incluidos) serán reemplazados.

10. Instale los componentes del freno usando las nuevas placas de cruceta, las zapatas de freno y el protector contra el polvo (si están incluidos). Consulte la sección correspondiente en **Grupo 42** en el manual de taller del vehículo.

11. Instale los cubos delanteros. Vea la **Sección 33.01, Tema 100** en el manual de taller del vehículo correspondiente:

12. Instale las ruedas delanteras. Consulte el manual de taller del vehículo correspondiente:

- *Manual de taller para M2 Business Class, Sección 40.00, Tema 100.*
- *Manual de taller para 122SD y Coronado, Sección 40.00, Tema 100.*
- *Manual de taller 108SD y 114SD, Sección 40.00, Tema 100.*
- *Manual de taller del Western Star, el tema correspondiente en Sección 40.00.*
- *Manual de taller del Cascadia, Sección 40.00, Tema 100.*

13. Quite los soportes de seguridad y baje el vehículo.

14. Alinee el eje delantero del vehículo. Ver el *Manual de taller del vehículo, Grupo 33*.

15. Limpie un espacio en la etiqueta base (Formulario WAR259), escriba el número del llamado a reparación FL782 en una etiqueta de terminación roja (Formulario WAR260), y adjúntela a la etiqueta de base para indicar que se realizó el trabajo.