

Novembre 2018
FL773A
NHTSA n° 18V-351
Transport Canada n° 18-283

Objet : Flexibles de frein Lowmax

**Modèles concernés : Certains véhicules du modèle Western Star
4900 avec freins à disque avant construits entre le 23 février
2011 et le 5 juin 2018.**

Renseignements généraux

Au nom de sa filiale en propriété exclusive Western Star Truck Sales, Daimler Trucks North America LLC (DTNA) a déterminé qu'une défectuosité liée à la sécurité du véhicule moteur existe pour les véhicules mentionnés ci-dessus.

Cette campagne couvre environ 997 véhicules.

Sur certains véhicules, il est possible que l'espace entre le capot et le flexible des freins avant ne suffise pas. L'articulation de la suspension et le mouvement relatif du capot pourraient entraîner une friction contre le flexible des freins avant, ce qui peut causer une fuite d'air. Un flexible des freins endommagé peut réduire l'efficacité des freins, ce qui augmente le risque d'accident.

Un support de fixation sera installé et le flexible des freins sera réacheminé. Le flexible des freins sera également inspecté et remplacé si nécessaire.

Réparations supplémentaires

Les concessionnaires doivent terminer toutes les campagnes de rappel et d'intervention de service en cours avant la vente ou la livraison d'un véhicule. Les concessionnaires seront responsables de tout dommage progressif résultant de leur négligence dans l'exécution des campagnes avant la vente ou la livraison d'un véhicule.

Les propriétaires pourraient être responsables de tout dommage progressif résultant de leur négligence dans l'exécution des campagnes dans un délai raisonnable après réception de l'avis.

Instructions pour le travail à effectuer

Consultez les instructions de travail ci-jointes. Avant d'entreprendre la campagne, vérifiez si le véhicule est muni d'un autocollant de parachèvement (formulaire WAR260).

Pièces de remplacement

Les pièces de remplacement sont maintenant disponibles et peuvent être commandées par numéro(s) de trousse(s) ou de pièce(s), figurant dans la liste ci-dessous, de votre Centre de distribution de pièces impliqué.

Si nos dossiers indiquent que votre concessionnaire a commandé des véhicules ciblés par la campagne numéro FL773, une liste des clients et des numéros d'identification de véhicules sera disponible dans OWL. Veuillez consulter cette liste lors de la commande des pièces pour ce rappel.

Novembre 2018
FL773A
NHTSA n° 18V-351
Transport Canada n° 18-283

Tableau 1 - Pièces de remplacement pour la campagne FL773

Numéro de campagne	Numéro de trousse	Description de la pièce	Numéro de pièce	Qté par véhicule
FL773A	S.O.	BRKT-STDF,Z,11 GA CS,25.4	23-13514-019	2 chacune
		SCREW-CAP,HEX1/4-20X1	23-10742-175	2 chacune
		NUT-HEX,FLANGE,LOCK,1/4-20,ZINC/	23-13861-104	2 chacune
		WASHER-0.69X1.31X.177,YLW ZN,STE	23-09114-000	2 chacune
		TIE STRAP	TYC DCT110HIR	2 chacune
		CLAMP-HOSE,SGL,CUSH,	23-11357-004	2 chacune
		BOLT-HEX,FLANGE HEAD-SCREW,8M	23-13345-020	2 chacune
		ÉCROU	DDE N000000003175	2 chacune
		STRAP-TIE, STUD MNT (courroie d'attache, montage par goujon)	23-12115-001	2 chacune
		NUT-HEX,LKG,ZNAL,BK,M16X1.5	23-14072-116	2 chacune
BLANK COMPLETION STICKER	WAR260	1 chacune		

Table 1

Pièces retirées

Concessionnaires du Canada et des États-Unis, veuillez suivre les instructions de suivi d'expédition des pièces défectueuses sous garantie pour le traitement de toutes les pièces retirées. Distributeurs à l'exportation, sauf avis contraire, veuillez détruire les pièces retirées.

Allocation forfaitaire de main-d'œuvre

Tableau 2 - Allocation forfaitaire de main-d'œuvre

Numéro de campagne	Procédure	Temps alloué (heures)	Code SRT	Action corrective
FL773A	Installation du support de fixation, inspection/remplacement et le réacheminement du tuyau flexible	0,3	996-R044A	12 - Campagne/rappel volontaire de réparation

Table 2

IMPORTANT : Une fois le rappel terminé, trouvez l'étiquette de parachèvement de base à l'emplacement approprié sur le véhicule et apposez l'autocollant rouge de parachèvement fourni dans la trousse de rappel (formulaire WAR260). Si le véhicule n'a pas d'étiquette de parachèvement de base, nettoyez un emplacement approprié sur le véhicule et apposez-y d'abord l'étiquette de parachèvement de base (formulaire WAR259). Si une trousse de rappel n'est pas requise ou si aucun autocollant de parachèvement ne se trouve dans la trousse, inscrivez le numéro de rappel sur un autocollant vierge et apposez-le sur l'étiquette de parachèvement de base.

Demandes de remboursement

Vous serez remboursé pour vos pièces, votre main-d'œuvre et la manutention (prix au débarquement pour les distributeurs à l'exportation) en soumettant votre demande de remboursement par l'entremise du système de garanties dans les 30 jours suivant l'exécution complète de cette campagne. Veuillez indiquer les renseignements suivants dans OWL :

- Le type de demande est **Campagne de rappel**.
- Dans le champ Autorisation FTL, saisissez le numéro de campagne et le code d'état pertinent (**FL773-A**).
- Dans le champ Numéro de la principale pièce défectueuse, saisissez **25-FL773-000**.
- Dans le champ Parts (Pièces), saisissez le(s) numéro(s) de trousse ou de pièce approprié(s), comme indiqué(s) dans le tableau des pièces de remplacement.

Novembre 2018

FL773A

NHTSA n° 18V-351

Transport Canada n° 18-283

- Dans le champ Labor (Main d'œuvre), commencez par saisir le temps normalisé de réparation (SRT) approprié, comme indiqué sur le tableau des allocations forfaitaires de main-d'œuvre. Une allocation de 0,3 heure sera automatiquement ajoutée sous le code SRT 939-6010A pour le temps imparti aux tâches administratives.
- Le code VMRS des composants est **013-007-019** et le code de cause est **A1 - Campagne**.
- **États-Unis et Canada -- Remboursement pour réparations antérieures.** Lorsqu'un client s'informe à propos du remboursement, veuillez procéder comme suit :
 - Acceptez la documentation de la réparation antérieure.
 - Effectuez une vérification sommaire des documents du client pour voir si la réparation est éligible pour un remboursement. (Reportez-vous à la rubrique « Copie de la lettre au propriétaire » dans ce bulletin pour obtenir des directives de remboursement.)
 - Soumettez une demande de préapprobation de rappel dans OWL pour un obtenir une décision.
 - Saisissez le montant approuvé pour votre demande de remboursement dans la section Autres frais.
 - Joignez la documentation à la requête de préapprobation.
 - Si la demande est approuvée, soumettez un justificatif de demande de remboursement pour la pré-approbation.
 - Remboursez le montant approprié au client.

IMPORTANT : Vous devez consulter OWL avant d'effectuer ce rappel afin de vous assurer que le véhicule est effectivement concerné et que la campagne n'a pas été déjà achevée. Vérifiez également si un autocollant de parachèvement est présent avant de commencer le travail.

Les concessionnaires du Canada et des États-Unis peuvent contacter le Service des campagnes de garanties via le site Web DTNACONNECT.COM/WSC ou appeler le Centre d'assistance à la clientèle au 1-800-385-4357 après les heures normales de bureau, pour toute question ou demande de renseignements supplémentaire. Distributeurs à l'exportation, soumettez une demande en ligne ou contactez le directeur du service après-vente de votre concessionnaire International.

Concessionnaires du Canada et des États-Unis : Pour retourner les inventaires de trousse en surplus associés à cette campagne, les concessionnaires américains doivent soumettre une autorisation de retour de pièce (PAR) au PDC de Memphis. Les concessionnaires canadiens doivent soumettre une autorisation de retour de pièce (PAR) à leur centre de distribution de pièces (PDC). Toutes les trousse doivent être en état adéquat pour la revente. Les demandes PAR doivent inclure le numéro de la facture d'achat originale. Distributeurs à l'exportation : Les stocks en trop ne peuvent pas être retournés.

La lettre avisant les propriétaires de véhicules canadiens et américains est jointe, à titre de référence.

Veuillez prendre note que le National Traffic and Motor Vehicle Safety Act, tel que modifié (Titre 49, Code des États-Unis, chapitre 301), exige que le ou les véhicules du propriétaire soient réparés dans un délai raisonnable après que les pièces sont mises à votre disposition. Le règlement stipule que le fait de ne pas réparer un véhicule dans les 60 jours suivant l'offre de réparation constitue une preuve prima facies de délai non raisonnable. Toutefois, des circonstances particulières peuvent raccourcir la période de 60 jours. Le fait de négliger de réparer un véhicule dans un délai raisonnable peut entraîner l'obligation de (a) remplacer sans frais le véhicule par un autre véhicule identique ou raisonnablement équivalent, ou (b) rembourser la totalité du prix d'achat, moins une allocation de dépréciation raisonnable. Le règlement interdit également aux concessionnaires de revendre un véhicule sans y avoir effectué toutes les réparations de rappel en instance. Tout loueur est également tenu d'envoyer une copie de l'avis de rappel à ses locataires dans les dix (10) jours. Tout fabricant secondaire doit faire suivre cet avis à ses distributeurs et points de vente au détail dans les cinq jours ouvrables.

Novembre 2018

FL773A

NHTSA n° 18V-351

Transport Canada n° 18-283

Copie de l'avis aux propriétaires

Objet : Flexibles de frein Lowmax

Avis destiné à nos clients américains : Cet avis vous a été envoyé conformément aux exigences de la National Traffic and Motor Vehicle Safety Act. **Avis destiné à nos clients canadiens :** Cet avis vous a été envoyé conformément à la Loi sur la sécurité automobile du Canada.

Au nom de sa filiale en propriété exclusive Western Star Trucks Sales, Daimler Trucks North America LLC (DTNA) a déterminé qu'une défectuosité liée à la sécurité des véhicules à moteur existe sur certains véhicules du modèle Western Star 4900 construits entre le 23 février 2011 et le 5 juin 2018, munis de freins à disque avant.

Sur certains véhicules, il est possible que l'espace entre le capot et le flexible des freins avant ne suffise pas. L'articulation de la suspension et le mouvement relatif du capot pourraient entraîner une friction contre le flexible des freins avant, ce qui peut causer une fuite d'air. Un flexible des freins endommagé peut réduire l'efficacité des freins, ce qui augmente le risque d'accident.

Un support de fixation sera installé et le flexible des freins sera réacheminé. Le flexible des freins sera également inspecté et remplacé si nécessaire.

Veillez contacter un concessionnaire autorisé de Daimler Trucks North America afin de prendre les dispositions nécessaires pour effectuer le rappel et pour vous assurer que les pièces sont disponibles chez votre concessionnaire. Pour trouver un concessionnaire autorisé, consultez le site www.Daimler-TrucksNorthAmerica.com. Sur l'onglet « Menu », sélectionnez « Contact », faites défiler les options vers le bas jusqu'à « Find a Dealer » (Rechercher un concessionnaire), puis sélectionnez la marque appropriée. Le rappel volontaire prend environ une demi-heure et sera effectué sans aucuns frais pour vous.

Vous pourriez être responsables de tout dommage progressif résultant de votre négligence dans l'exécution du rappel dans un délai raisonnable après réception de l'avis.

Si vous n'êtes pas le propriétaire du ou des véhicules dont les numéros d'identification apparaissent sur l'avis de rappel, veuillez retourner l'avis au Service des campagnes de garanties avec tous les renseignements dont vous disposez qui pourraient nous aider à identifier le propriétaire actuel. Le loueur est également tenu par la loi fédérale de faire parvenir cet avis au locataire dans les 10 jours. Si vous êtes un fabricant secondaire, la loi fédérale exige que vous fassiez suivre cet avis à vos distributeurs et détaillants dans les cinq ouvrables. Si vous avez payé pour faire corriger le problème traité dans ce rappel avant de recevoir cet avis, vous pourriez être admissible pour un remboursement. Veuillez consulter le verso de cet avis pour obtenir des détails.

Avis destiné à nos clients américains : Si vous avez des questions à propos de ce rappel, ou avez besoin de plus de renseignements, veuillez contacter le Service des campagnes de garantie au 1-800-547-0712 entre 7 h et 16 h, heure du Pacifique, du lundi au vendredi, envoyez un courriel à DTNA.Warranty.Campaigns@Daimler.com, ou appelez le Centre d'assistance à la clientèle au 1-800-385-4357 après les heures normales de bureau. S'il est impossible de faire corriger la défectuosité gratuitement et dans un délai raisonnable, vous pourriez porter plainte à l'administrateur, National Highway Traffic Safety Administration, 1200 New Jersey Avenue, SE, Washington, DC 20590 ou encore appeler la ligne d'assistance Vehicle Safety au 1-888-327-4236 (TTY : 800-424-9153) ou sur le site Web <http://www.safercar.gov>. **Avis destiné à nos clients canadiens :** Si vous avez des questions à propos de ce rappel, ou avez besoin de plus de renseignements, veuillez contacter le Service des campagnes de garantie au 1-800-547-0712 entre 7 h et 16 h, heure du Pacifique, du lundi au vendredi, envoyez un courriel à DTNA.Warranty.Campaigns@Daimler.com, ou appelez le Centre d'assistance à la clientèle au 1-800-385-4357 après les heures normales de bureau.

Nous sommes désolés pour tout inconfort pouvant résulter de cette activité, mais nous sommes certains que vous comprenez notre intérêt dans la sécurité des véhicules motorisés.

SERVICE DES CAMPAGNES DE GARANTIE

Pièce jointe

Novembre 2018
FL773A
NHTSA n° 18V-351
Transport Canada n° 18-283

Remboursement au client pour des réparations effectuées avant le rappel

Si vous avez déjà **payé** pour corriger le problème traité dans ce rappel, vous pourriez être admissible à un remboursement.

Les demandes de remboursement peuvent inclure les pièces et la main-d'œuvre. Le remboursement peut être limité au montant que la réparation aurait coûté si elle avait été effectuée par un concessionnaire autorisé Daimler Trucks North America LLC. Les documents suivants doivent être présentés à votre concessionnaire pour faire une demande de remboursement.

Veillez fournir des copies originales ou très lisibles de tous les reçus, factures et bons de réparation qui doivent indiquer :

- Le nom et l'adresse de la personne qui a payé pour les réparations
- Le numéro d'identification du véhicule (NIV) qui a été réparé
- La nature du problème, la réparation effectuée et la date de l'intervention
- Le nom de la personne qui a réparé le véhicule
- Le coût total réclamé pour les réparations
- Une preuve de paiement de la réparation (comme le recto et le verso d'un chèque oblitéré ou un reçu de carte de crédit)

Le remboursement sera effectué par chèque de votre concessionnaire Daimler Trucks North America LLC.

Veillez discuter de cette question avec votre concessionnaire autorisé Daimler Trucks North America LLC.

Novembre 2018
FL773A
NHTSA n° 18V-351
Transport Canada n° 18-283

Instructions pour le travail à effectuer

Objet : Flexibles de frein Lowmax

Modèles concernés : Certains véhicules du modèle Western Star 4900 avec freins à disque avant construits entre le 23 février 2011 et le 5 juin 2018.

Procédure pour le flexible des freins

1. Vérifiez si l'étiquette de base (Formulaire WAR259) comporte un autocollant de parachèvement pour FL773 (Formulaire WAR260), ce qui indiquerait que le travail a été terminé. L'étiquette de base se trouve généralement sur la portière côté passager, à environ 30 cm (12 pouces) en dessous du loquet de la portière. Si un autocollant de parachèvement est présent, aucun travail n'est requis. Si aucun autocollant de parachèvement n'est présent, passez à l'étape suivante.
2. Stationnez le véhicule sur une surface de niveau, coupez le moteur et engagez le frein de stationnement. Calez les roues.



Lorsque vous effectuez l'entretien du véhicule, garez le véhicule, coupez le moteur, serrez les freins de stationnement et calez les roues. Avant de travailler sous le véhicule, placez toujours des chandelles sous le longeron de cadre de châssis pour empêcher le véhicule de tomber. Le fait de ne pas suivre ces recommandations peut entraîner des blessures corporelles graves ou la mort.

3. Purgez l'air du système d'air.
4. Débranchez le flexible des freins du connecteur du tablier sur le côté châssis du flexible des freins.
5. Débranchez le flexible des freins du raccord à 90 degrés du côté récepteur de freinage du flexible des freins.
6. Retirez l'écrou du récepteur de freinage du côté du flexible des freins, puis mettez l'écrou au rebut.
7. Utilisez un écrou neuf pour installer le nouveau support de fixation. Assurez-vous que le support de fixation ne touche pas le serre-joint à sangle du récepteur de freinage. Reportez-vous à la [figure 1](#). Serrez l'écrou à un couple de 169 à 190 N·m (125 à 140 lbf·pi).

Novembre 2018
FL773A
NHTSA n° 18V-351
Transport Canada n° 18-283

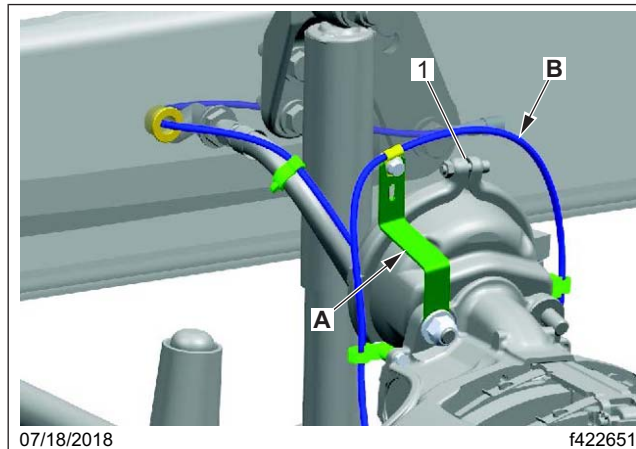

- A. Le support de fixation doit être installé de manière à ne pas toucher le serre-joint à sangle du récepteur de freinage.
- B. Laissez un mou de 25 à 51 mm (1 à 2 pouces) dans le câble du système de freinage antiblocage (ABS) pour éviter tout contact avec le serre-joint à sangle du récepteur de freinage.
- 1. Serre-joint à sangle du récepteur de freinage

Fig. 1, Installation du nouveau support de fixation

- 8. Faites tourner le raccord de sorte qu'il pointe directement vers le bas, comme illustré sur la [figure 2](#).
- 9. Inspectez le flexible des freins pour vous assurer qu'il n'est pas endommagé et remplacez-le si nécessaire. Le type de dommages peut inclure des frottements, des coupures ou des trous.
- 10. Installez le flexible des freins sur le raccord à 90 degrés comme illustré sur la [figure 2](#).

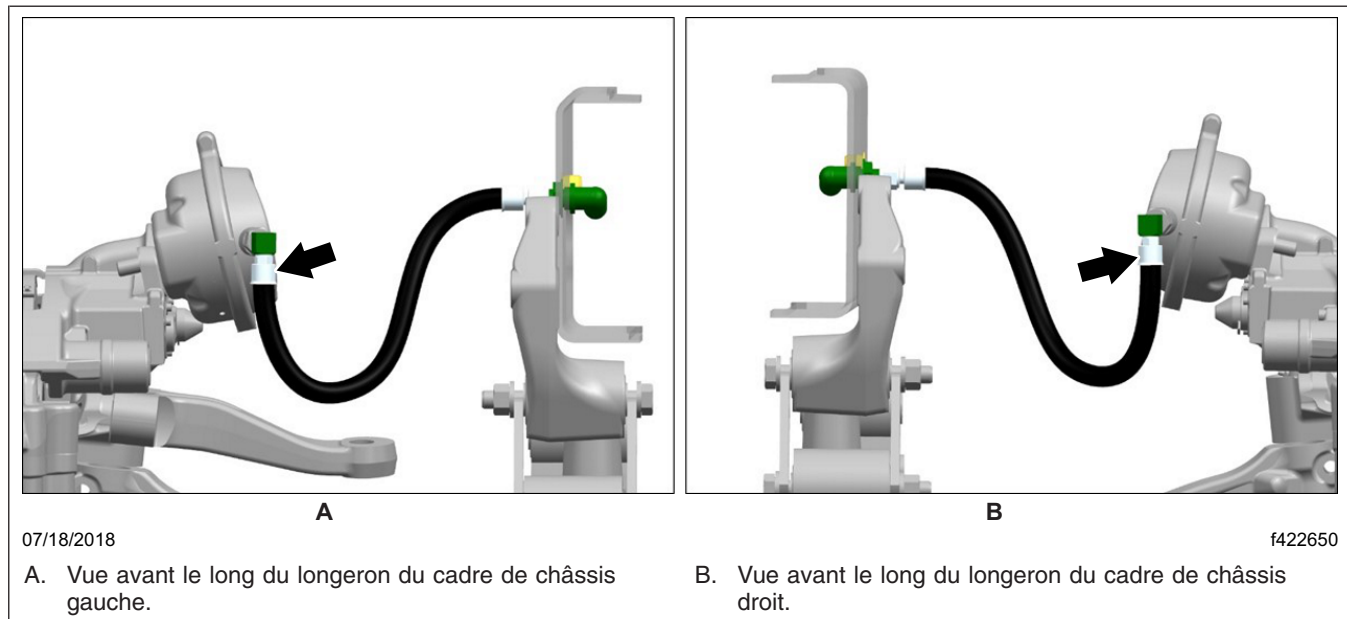

Fig. 2, Raccord à 90 degrés, pointant directement vers le bas

Novembre 2018
FL773A
NHTSA n° 18V-351
Transport Canada n° 18-283

11. Branchez le flexible du connecteur du tablier sur le côté châssis.
12. À l'aide de colliers de serrage, acheminez le câble de l'ABS le long du tuyau des freins, comme illustré sur la **figure 3**.

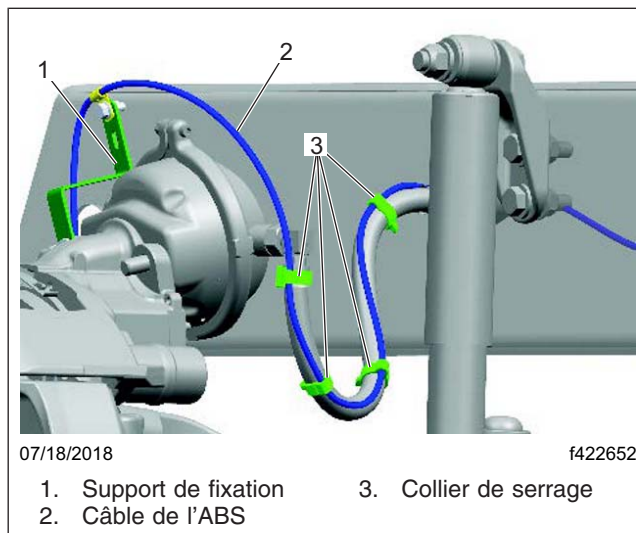

Fig. 3, Acheminement du câble de l'ABS

13. Augmentez la pression d'air, puis vérifiez l'absence de fuite d'air lors de l'actionnement des freins avant.
14. Nettoyez un emplacement sur l'étiquette de base (formulaire WAR259), écrivez le numéro de rappel FL773 sur un autocollant de parachèvement (formulaire WAR260), puis apposez-le sur l'étiquette de base pour indiquer l'achèvement du travail.