

Noviembre 2017  
FL731A-G  
NHTSA #17V-043  
Transport Canada #17-031  
**SEGUNDO AVISO REVISADO**

## **Asunto: Pantallas duales del conjunto de instrumentos ICU3S**

**Modelos afectados: Vehículos específicos Freightliner 108SD, 114SD y Business Class M2 fabricados desde el 5 de marzo de 2015 al 15 de agosto de 2016.**

### **Información general**

Daimler Trucks North America LLC (DTNA), en nombre de su división Camiones Freightliner, ha decidido que existe un defecto relacionado con la seguridad del motor de los vehículos mencionados anteriormente.

Existen aproximadamente 855 vehículos involucrados en esta campaña.

En ciertos vehículos, las incompatibilidades de hardware y software entre las pantallas de mensajes del conjunto de instrumentos del tablero del lado derecho e izquierdo pueden causar que la ICU3S deje de funcionar totalmente hasta que se desconecte toda la alimentación eléctrica. Si la ICU3S deja de funcionar, las luces direccionales pueden no funcionar y causar un accidente del vehículo.

Los conjuntos de instrumentos del tablero de la ICU3S serán reemplazados por nuevos conjuntos de instrumentos del tablero.

**REVISIONES:** Las instrucciones del trabajo especifican ahora que el conjunto de instrumentos de ICU3 sospechado es el del lado del conductor. En la Tabla de repuestos, se habían intercambiado involuntariamente los números de pieza correspondientes a los grupos FL731-E and FL731-F y han sido corregidos. Los SRT se han actualizado al formato nuevo con una R en la quinta posición.

**NOTA:** El tiempo asignado para ambos procedimientos de inspección y reemplazo se ingresó incorrectamente en la Tabla de Asignación Laboral original. Estos tiempos se modificaron para reflejar la asignación correcta.

### **Reparaciones adicionales**

Los distribuidores deben completar todas las Solicitudes de restitución y servicios en campo pendientes antes de la venta o entrega de un vehículo. El distribuidor será responsable de todo daño posterior que resulte por no completar las campañas antes de la venta o entrega de un vehículo.

Los propietarios pueden ser responsables de daños posteriores que resulten por no completar las campañas dentro de un plazo razonable luego de recibir la notificación.

### **Instrucciones de trabajo**

Consulte las instrucciones de trabajo adjuntas. Antes de realizar la campaña, verifique que el vehículo lleve una etiqueta adhesiva de terminación (Formulario WAR260).

### **Repuestos**

Los repuestos están disponibles en este momento y pueden obtenerse solicitando el/los número(s) de equipo o pieza que figuran a continuación en el Centro de distribución de piezas.

Si nuestros registros indican que su concesionaria ordenó algún vehículo involucrado en la campaña número FL731, se pondrá a disposición una lista de clientes y números de identificación de vehículos en OWL. Consulte la lista al pedir repuestos para esta Solicitud de restitución.

**Noviembre 2017  
FL731A-G  
NHTSA #17V-043  
Transport Canada #17-031  
SEGUNDO AVISO REVISADO**

**Tabla 1** - Repuestos para la FL731

Número de campaña	Descripción de la pieza	Número de pieza	Cant. por vehículo
FL731A (VIN 665)	CLUSTER-SERVICE,ICU3S-M2,US,TRANS,2A	VDO A2C1144170096	1 pieza
FL731B (VIN 71)	SERVICE CLUSTER-ICU3S-M2,US,2 AIR	VDO A2C1144160096	1 pieza
FL731C (VIN 68)	CLUSTER-SERVICE,ICU3S-M2,NFT,TRAN,2A	VDO A2C1246190096	1 pieza
FL731D (VIN 19)	CLST ASSY -ICU3S,M2,US,TR,2A,NG	VDO A2C1246370096	1 pieza
FL731E (VIN 16)	CLUSTER-SERVICE,ICU3S-M2,NAFTA,2 AIR	VDO A2C1246390096	1 pieza
FL731F (VIN 5)	CLUSTER-SERVICE,ICU3S-M2,NF,TR,2A,NG	VDO A2C1246180096	1 pieza
FL731G (VIN 1)	CLUSTER-ASSY,ICU3S-M2,US,2A,NG-SERVICE	VDO A2C1246360096	1 pieza
FL731A-G	ETIQUETA DE TERMINACIÓN	WAR260	1 pieza

**Table 1**

## Piezas retiradas

Distribuidores estadounidenses y canadienses: deben seguir las instrucciones de envío del Seguimiento de repuestos con falla dentro de garantía para eliminar todas las partes retiradas. Los distribuidores de exportación deben destruir todas las piezas extraídas a menos que se indique lo contrario.

## Asignación laboral

**Tabla 2** - Asignación laboral

Número de campaña	Procedimiento	Tiempo permitido (horas)	Código SRT	Acción correctiva
FL731A-G	Inspeccionar el conjunto de instrumentos; no es necesario el reemplazo	0,1	996-1001A	06-Inspeccionar
	Inspeccionar y reemplazar el conjunto de instrumentos	0,3	996-1001B	Campaña/llamado a reparación 12

**Table 2**

**IMPORTANTE:** Una vez que se haya completado la Solicitud de restitución, ubique la etiqueta base de terminación en un lugar adecuado en el vehículo y fije la etiqueta roja adhesiva de terminación que se incluye en el equipo de restitución (Formulario WAR260). Si el vehículo no lleva la etiqueta base de terminación, limpie un espacio en un lugar adecuado del vehículo y fije primero la etiqueta base de terminación (Formulario WAR259). Si no es necesario un equipo para la campaña o no viene una etiqueta adhesiva de terminación en el equipo, escriba el número de la campaña en una etiqueta adhesiva en blanco y fíjela a la etiqueta base de terminación.

## Reclamación de crédito

Se le reembolsará el costo de los repuestos, trabajo y mano de obra (precio de entrega para los Distribuidores de Exportación) presentando su reclamación mediante el sistema de garantías dentro de los 30 días de completada la campaña. Incluya la referencia a la siguiente información en OWL:

**REVISIONES:** Las instrucciones del trabajo especifican ahora que el conjunto de instrumentos de ICU3 sospechado es el del lado del conductor. En la Tabla de repuestos, se habían intercambiado involuntariamente los números de pieza correspondientes a los grupos FL731-E and FL731-F y han sido corregidos. Los SRT se han actualizado al formato nuevo con una R en la quinta posición.

**Noviembre 2017  
FL731A-G  
NHTSA #17V-043  
Transport Canada #17-031  
SEGUNDO AVISO REVISADO**

**NOTA:** El tiempo asignado para ambos procedimientos de inspección y reemplazo se ingresó incorrectamente en la Tabla de Asignación Laboral original. Estos tiempos se modificaron para reflejar la asignación correcta.

- El tipo de reclamo es **Solicitud de restitución**.
- En el campo de Autorización FTL, introduzca el número de campaña y el código de estado adecuado (por ejemplo, **FL731-A, FL731-B, etc.**).
- En el campo de Número de Pieza Principal Defectuosa, ingrese **25-FL731-000**.
- En el campo de Piezas, ingrese los números correspondientes de equipo/piezas como se indica en la Tabla de piezas de repuesto.
- En el campo de Mano de Obra, ingrese primero el SRT correspondiente de la Tabla de Asignación Laboral. Se incluirá automáticamente el tiempo administrativo de 0,3 horas como SRT 939-0010A.
- El Código de Componente del VMRS es **003-002-024** y el Código de Causa es **A1 - Campaña**.
- **EE, UU. y Canadá: reembolso por reparaciones previas.** Cuando un cliente pida un reembolso, haga lo siguiente:
  - Acepte la documentación de la reparación previa.
  - Revise brevemente los papeles del cliente para ver si la reparación reúne los requisitos para el reembolso. (Consulte la sección "Copia de la carta del propietario" de este boletín para ver las pautas de reembolso).
  - Presente una solicitud de pre-aprobación de Campaña OWL para tomar una decisión.
  - Incluya el monto aprobado en la sección Otros cargos de la reclamación.
  - Adjunte la documentación en la solicitud de pre-aprobación.
  - Si se aprueba, presente la reclamación basada en la pre-aprobación.
  - Reembolse al cliente el importe correspondiente.

**IMPORTANTE:** Se debe consultar en OWL antes de realizar la restitución a fin de asegurar que el vehículo esté involucrado y la campaña no se haya completado anteriormente. Además, compruebe la etiqueta adhesiva de terminación antes de comenzar a trabajar.

Si los distribuidores estadounidenses y canadienses tienen dudas o necesitan más información, deben contactar al Departamento de Campañas de Garantía de 7:00 a.m. a 4:00 p.m., hora del Pacífico, de lunes a viernes, por solicitud web en DTNAConnect.com / WSC, o bien con el Centro de Atención al Cliente llamando al (800) 385-4357, después del horario habitual de negocios, si tienen preguntas o necesitan más información. Los distribuidores de exportación deben enviar una solicitud web o contactar al Gerente de Servicio International.

Concesionarios estadounidenses y canadienses: para devolver el inventario sobrante del equipo de esta campaña, los distribuidores estadounidenses deben enviar un formulario de Autorización de Devolución de repuestos (PAR, por su sigla en inglés) al PDC de Memphis. Los distribuidores canadienses deben enviar una PAR a su PDC. Todos los equipos deben estar en buenas condiciones para poder volver a venderlos. Las solicitudes de PAR deben incluir el número de la factura de la compra original. Distribuidores de exportación: el inventario excedente es no retornable.

Se incluye, como referencia, una carta de notificación para los propietarios de vehículos en EE. UU. y Canadá.

Tenga en cuenta que la Ley nacional de seguridad de tránsito y vehículos, en su versión modificada (Título 49, Código de los Estados Unidos, Capítulo 301), exige que el o los vehículos del propietario se reparen dentro de un plazo razonable tras recibir los repuestos. La ley establece que si no se repara un vehículo dentro de los 60 días de la convocatoria a reparación, se considerará como prueba irrefutable de tiempo injustificado. Sin embargo, puede haber una situación particular que reduzca el período de 60 días. No reparar el vehículo dentro de un período razonable puede resultar en la obligación de (a) reemplazar el vehículo con un vehículo idéntico o razonablemente equivalente, sin cargo o (b) reembolsar el total del precio de compra, menos una rebaja razonable por depreciación. La ley también prohíbe que los distribuidores vendan un vehículo a menos que se realicen todas las restituciones necesarias. Cualquier arrendador debe enviar una copia de la notificación de restitución al arrendatario dentro de los 10 días. Cualquier fabricante de la siguiente etapa debe enviar esta notificación a sus distribuidores y comerciantes minoristas dentro de los cinco días laborales.

Noviembre 2017  
FL731A-G  
NHTSA #17V-043  
Transport Canada #17-031  
SEGUNDO AVISO REVISADO

## Copia de notificación a propietarios

### Asunto: Pantallas duales del conjunto de instrumentos ICU3S

**Notificación a los clientes de los EE. UU.:** Se le envía este aviso de acuerdo a la Ley nacional de seguridad de tráfico y vehículos motorizados. **Notificación a los clientes de Canadá:** Se le envía esta notificación de acuerdo con la Ley canadiense de seguridad de tránsito y vehículos.

Daimler Trucks North America LLC, a nombre de su división de camiones Freightliner Trucks, ha decidido que existe un defecto relacionado con la seguridad del motor en los vehículos específicos Freightliner 108SD, 114SD, y Business Class M2 que fueron fabricados desde el 5 de marzo de 2015 al 15 de agosto de 2016.

En ciertos vehículos, las incompatibilidades de hardware y software entre las pantallas de mensajes del conjunto de instrumentos del tablero del lado derecho e izquierdo pueden causar que la ICU3S deje de funcionar totalmente hasta que se desconecte toda la alimentación eléctrica. Si la ICU3S deja de funcionar, las luces direccionales pueden no funcionar y causar un accidente del vehículo.

Los conjuntos de instrumentos del tablero de la ICU3S serán reemplazados por nuevos conjuntos de instrumentos del tablero.

Este es el tercero de tres avisos enviados con respecto a este tema. **La reparación final está lista y se han asegurado las piezas.** Póngase en contacto con un concesionario acreditado de Daimler Trucks North America para realizar la Campaña de reparación y asegurarse de que las piezas estén disponibles en la concesionaria. Para localizar un concesionario autorizado, realice una búsqueda en línea en [www.Daimler-TrucksNorthAmerica.com](http://www.Daimler-TrucksNorthAmerica.com) / Contact Us / Find a Dealer. La reparación durará aproximadamente una hora y se realizará sin costo alguno para usted.

Usted puede ser responsable de daños posteriores que resultaran por no acudir a la Solicitud de restitución dentro de un plazo razonable tras ser notificado.

Si usted no es el propietario del vehículo que corresponde a los números de identificación que aparecen en la Notificación de restitución, devuelva la notificación al Departamento de campañas de garantía, con cualquier información que usted pueda proporcionar para ayudarnos a encontrar al propietario actual. Si usted arrendó este vehículo, la ley federal requiere que usted envíe esta notificación al arrendatario dentro de los 10 días. Si usted es un fabricante de la siguiente etapa, la ley federal requiere que usted envíe esta notificación a sus distribuidores y tiendas minoristas dentro de los cinco días hábiles. Si usted ha pagado para que se corrija esta condición de restitución antes de que llegara esta notificación, puede recibir un reembolso. Vea el reverso de esta notificación para conocer los detalles.

**Notificación a los clientes de los EE. UU.:** Si tiene dudas sobre esta Campaña de revisión de seguridad, póngase en contacto con el Departamento de Campañas de Garantía llamando al (800) 547-0712, de 7:00 a.m. a 4:00 p.m. hora del Pacífico, de lunes a viernes, a la dirección de correo electrónico [DTNA.Warranty.Campaigns@Daimler.com](mailto:DTNA.Warranty.Campaigns@Daimler.com), o bien, con el Centro de Atención al cliente llamando al (800) 385-4357, después del horario hábil habitual. Si no puede remediar el defecto sin cargo y dentro de un período razonable, puede enviar una queja al Administrador, Administración nacional de seguridad de tráfico en carreteras, 1200 New Jersey Avenue, SE., Washington, DC 20590; o llame a la línea de ayuda de Seguridad de Vehículos al (888) 327-4236 (TTY: 800-424-9153); o a <http://www.safercar.gov>. **Notificación a los clientes de Canadá:** Si tiene dudas sobre esta Campaña de revisión de seguridad, póngase en contacto con el Departamento de Campañas de Garantía llamando al (800) 547-0712, de 7:00 a.m. a 4:00 p.m. hora del Pacífico, de lunes a viernes, a la dirección de correo electrónico [DTNA.Warranty.Campaigns@Daimler.com](mailto:DTNA.Warranty.Campaigns@Daimler.com), o bien, con el Centro de Atención al cliente llamando al (800) 385-4357, después del horario hábil habitual.

Lamentamos todo inconveniente que esta acción pueda causarle pero sabemos que entenderá nuestro interés en la seguridad de los vehículos motorizados.

DEPARTAMENTO DE CAMPAÑAS DE GARANTÍA  
Adjunto

**Noviembre 2017  
FL731A-G  
NHTSA #17V-043  
Transport Canada #17-031  
SEGUNDO AVISO REVISADO**

## **Reembolso a los clientes por reparaciones realizadas antes de la Solicitud de restitución**

Si usted ya **pagó** para que se corrija esta condición de restitución, puede reunir los requisitos para obtener un reembolso.

Las solicitudes de reembolso pueden incluir repuestos y mano de obra. El reembolso puede limitarse al monto que le costaría la reparación si la realizara un distribuidor autorizado de Daimler Trucks North America LLC. Debe presentar la siguiente documentación a su distribuidor para que se analice la posibilidad del reembolso.

Proporcione originales o copias legibles de todos los recibos, las facturas y los pedidos de reparación que muestren:

- el nombre y la dirección de la persona que pagó por la reparación
- el número de identificación del vehículo (VIN) que fue reparado
- el problema ocurrido, la reparación realizada y la fecha de la reparación
- quién reparó el vehículo
- el costo total de la reparación que se reclama
- prueba de pago por la reparación (como el frente y el dorso de un cheque cancelado o el recibo de una tarjeta de crédito)

El reembolso se hará mediante un cheque de su concesionario de Daimler Trucks North America LLC.

Hable sobre este asunto con su distribuidor autorizado de Daimler Trucks North America LLC.

Noviembre 2017  
FL731A-G  
NHTSA #17V-043  
Transport Canada #17-031  
SEGUNDO AVISO REVISADO

## Instrucciones de trabajo

### Asunto: Pantallas duales del conjunto de instrumentos ICU3S

**Modelos afectados:** Vehículos específicos Freightliner 108SD, 114SD, y Business Class M2 fabricados desde el 5 de marzo de 2015 al 15 de agosto de 2016.

**REVISIONES:** Las instrucciones del trabajo especifican ahora que el conjunto de instrumentos de ICU3 sospechado es el del lado del conductor. En la Tabla de repuestos, se habían intercambiado involuntariamente los números de pieza correspondientes a los grupos FL731-E and FL731-F y han sido corregidos. Los SRT se han actualizado al formato nuevo con una R en la quinta posición.

**NOTA:** El tiempo asignado para ambos procedimientos de inspección y reemplazo se ingresó incorrectamente en la Tabla de Asignación Laboral original. Estos tiempos se modificaron para reflejar la asignación correcta.

## Instrucciones de trabajo

1. Verifique la etiqueta base (Formulario WAR259) para una etiqueta de terminación para la FL731 (Formulario WAR260), indicando que se ha completado este trabajo. La etiqueta de base se sitúa, por lo general, en la puerta del pasajero, a 12 pulgadas (30 cm) debajo de la cerradura de la puerta. Si hay una etiqueta adhesiva de terminación, no es necesario el trabajo. Si no hay una etiqueta de terminación, continúe con el siguiente paso.
2. Estacione el vehículo, apague el motor y accione los frenos de estacionamiento. Bloquee las ruedas.
3. En la ICU del lado del conductor, presione el botón de modo de la ICU3S hasta que aparezcan en la pantalla las versiones de software/hardware. Verifique el nivel de software de la ICU3S. Consulte la [Figura 1](#).  
Si el nivel de software de la ICU3S es 1.3 o superior, no se requiere ninguna acción adicional. Continúe al paso 19.

Si el nivel de software es inferior a 1.3, continúe con el siguiente paso.



**Fig. 1, La pantalla de la ICU3S muestra la versión de software 1.3 (correcta)**

4. Fije una etiqueta en el marco de la puerta del conductor indicando el millaje de la pantalla del conductor y la fecha de reemplazo de la ICU3S.
5. Desconecte todos los cables negativos de las baterías.

### **WARNING**

Las líneas de aire bajo presión pueden azotar peligrosamente si se desconectan. Vacíe todo el aire de los tanques de aire antes de desconectar las líneas de aire. La desconexión de las líneas de aire a presión puede causar lesiones personales y/o daños materiales.

Noviembre 2017  
FL731A-G  
NHTSA #17V-043  
Transport Canada #17-031  
**SEGUNDO AVISO REVISADO**

6. Descargue la presión de aire de los tanques de aire principal y secundario.
7. Retire la pieza de guarnición del tablero extrayendo los once tornillos que la fijan al tablero. Todos los elementos de fijación de este procedimiento son tornillos con cabeza 10–16 Torx®. Consulte la [Figura 2](#).

## NOTICE

**No extraiga la ICU3S del tablero a la fuerza. Esto puede desconectar las conexiones eléctricas o líneas de aire de la parte trasera de la ICU3S, causando daños a las conexiones, las líneas o el tablero.**

8. Extraiga los cuatro tornillos que fijan la ICU del lado del conductor.
9. Desconecte los dos conectores eléctricos de la parte trasera de la ICU3S. Consulte la [Figura 3](#).

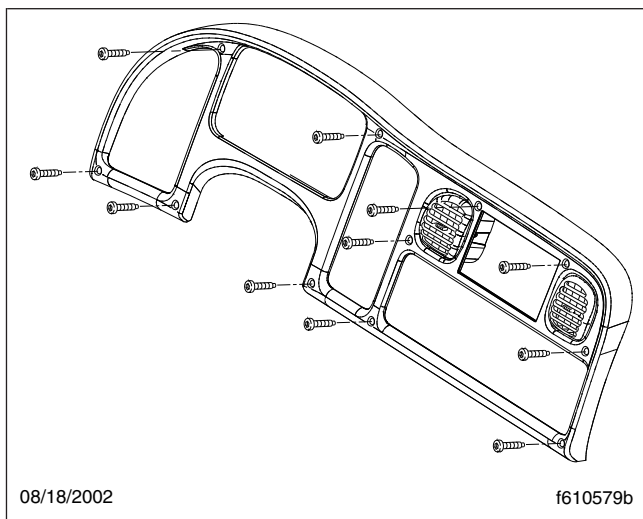

**Fig. 2, Pieza de guarnición del tablero**

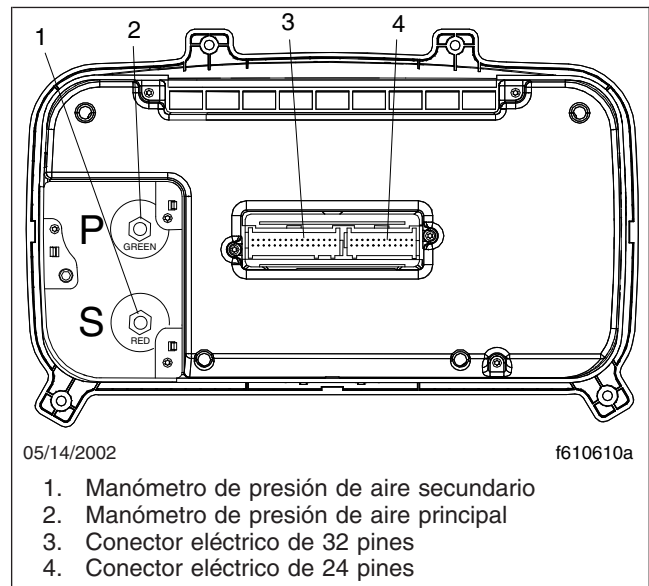

**Fig. 3, ICU3S, Vista trasera**

10. Retire las líneas de aire haciendo presión en los conectores de bloqueo a presión y, a continuación, tire de las líneas de aire para desprenderlas de los manómetros. Las líneas tienen codificación de colores para facilitar la instalación. La línea de aire principal es verde y está conectada al manómetro superior. La línea de aire secundaria es roja y está conectada al manómetro superior.
11. Conecte las líneas de aire a los manómetros en la nueva ICU3S presionándolas firmemente en el conector de bloqueo a presión de la parte trasera del manómetro. La línea de aire verde se conecta al manómetro principal (superior). La línea de aire roja se conecta al manómetro secundario (inferior).
12. Conecte los conectores eléctricos en la parte trasera de la ICU3S.
13. Coloque la ICU3S en la abertura del tablero y fíjela con los cuatro tornillos con cabeza. Apriete los tornillos con cabeza a 30 lbf-pulg (340 N-cm).
14. Instale la pieza de guarnición del tablero y fíjela con los once tornillos con cabeza. Apriete los tornillos con cabeza a 30 lbf-pulg (340 N-cm).
15. Conecte las baterías.

**Noviembre 2017  
FL731A-G  
NHTSA #17V-043  
Transport Canada #17-031  
SEGUNDO AVISO REVISADO**

NOTA: Los manómetros mecánicos (de aire) no realizan un barrido.

16. Conecte la ignición y pruebe el funcionamiento del cuadro de instrumentos. Todos los medidores electrónicos deben realizar un barrido completo y regresar a sus posiciones indicadoras normales. Las luces de advertencia e indicación deben primero encenderse y luego apagarse.
17. Arranque el motor y verifique el funcionamiento correcto del módulo de los manómetros a medida que se acumula la presión de aire.
18. Verifique la versión de software de la ICU3S. Pulse el botón de modo de la ICU hasta que aparezcan en la pantalla las versiones de software/hardware y asegúrese de que el nivel de software de la ICU3S sea 1.3 o superior.
19. Limpie un espacio en la etiqueta de base (Formulario WAR259). Escriba el número de campaña, FL731, en una etiqueta de terminación roja sin usar (Formulario WAR260) para indicar que se terminó el trabajo y fíjela a la etiqueta base.