

PE14-028

FORD

11/7/2014

APPENDIX G

Engineering Review

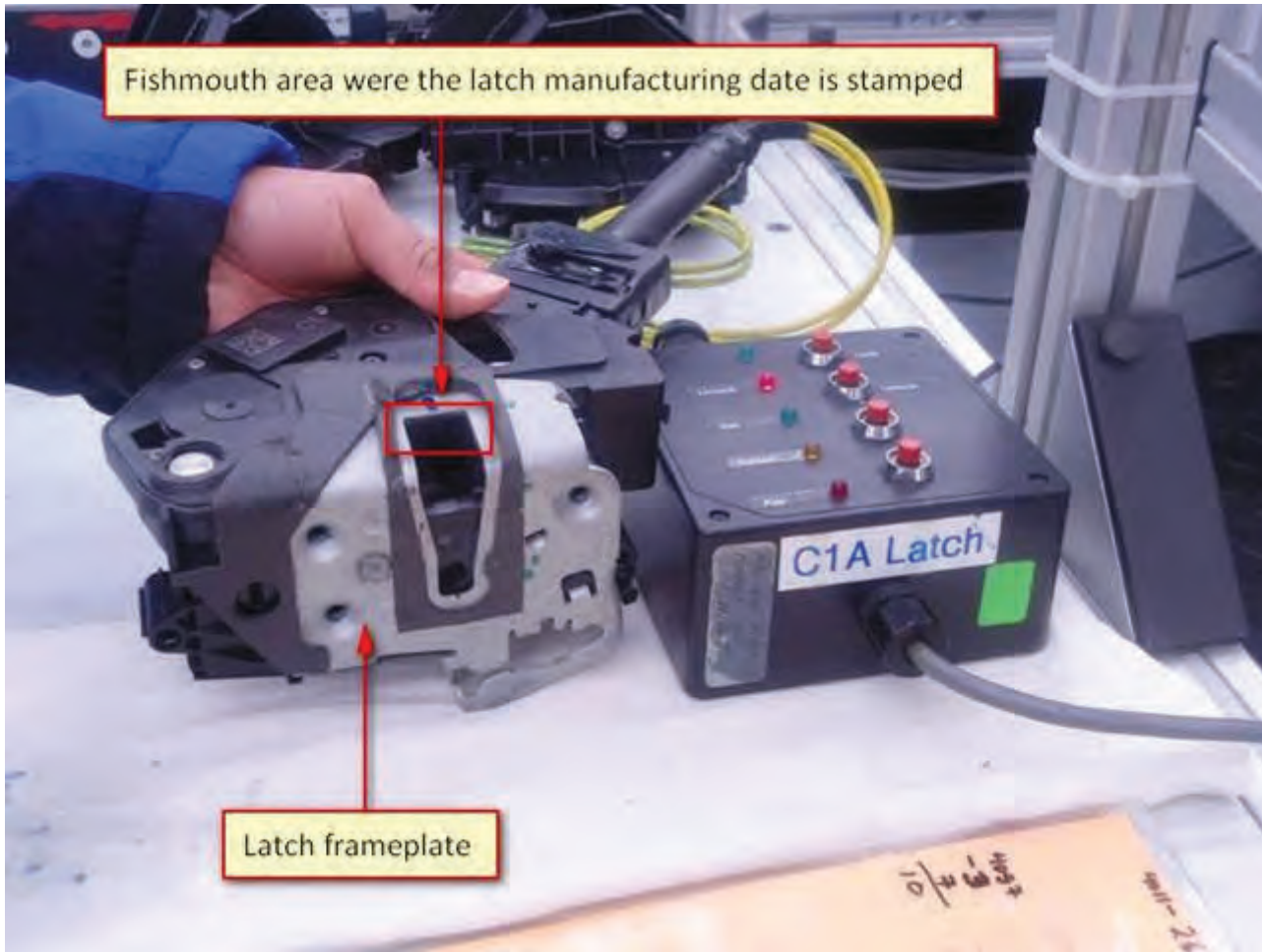

**From:** Rojas, Eliseo (E.)  
**Sent:** lunes, 07 de julio de 2014 05:15 p.m.  
**To:** Galindo, Sergio (S.N.); Montano, Javier (J.); Gudino Mendoza, Martin (J.M.)  
**Cc:** Maynez, Sergio (S.); Fernandez vergara, Miguel (M.)  
**Subject:** Re: Nuevo caso de chapa de Fiesta en Hermosillo

A sus ordenes, espero sus instrucciones.

Eliseo

-----Original Message-----

**From:** Galindo, Sergio (S.N.)  
**Sent:** Monday, July 07, 2014 05:37 PM Eastern Standard Time  
**To:** Montano, Javier (J.); Gudino Mendoza, Martin (J.M.); Rojas, Eliseo (E.)  
**Cc:** Maynez, Sergio (S.); Fernandez vergara, Miguel (M.)  
**Subject:** RE: Nuevo caso de chapa de Fiesta en Hermosillo



Sergio Galindo  
HSAP PVT Manager  
T + 52 1 6621 420197  
Ford Net 456 8308  
sgalind1@ford.com

Este correo puede tener información confidencial. Si lo recibió por error, por favor bórralo inmediatamente y notifique a la persona que lo envió.

This e-mail may contain privileged and confidential information. If you have received it by mistake, please delete it immediately and notify the sender.

---

**From:** Montano, Javier (J.)  
**Sent:** Monday, July 07, 2014 4:31 PM  
**To:** Galindo, Sergio (S.N.); Gudino Mendoza, Martin (J.M.)  
**Cc:** Maynez, Sergio (S.); Fernandez vergara, Miguel (M.)  
**Subject:** FW: Nuevo caso de chapa de Fiesta en Hermosillo

[REDACTED]

---

**From:** Velazquez, Erick (E.J.)  
**Sent:** lunes, 07 de julio de 2014 01:25 p.m.  
**To:** Galindo, Ruben (R.D.); Montano, Javier (J.)  
**Cc:** Ortiz Guerrero, Enrique (E.O.); Villalobos, Luisa (L.); Santiago, Eduardo (S.)  
**Subject:** Nuevo caso de chapa de Fiesta en Hermosillo

[REDACTED]

VIN: 3FAFP4AJ7EM [REDACTED]  
KM: 93 KM  
GCQIS Report: EGGF2001  
DEALER: AUTOS DE HERMOSILLO

[REDACTED]

Best Regards!  
Erick Velázquez  
Field Service Engineer  
Ford of Mexico

---

**From:** Jorge Arredondo <jarredondo@gemso.com.mx>  
**Sent:** Monday, July 14, 2014 2:21 PM  
**To:** Velazquez, Erick (E.J.)  
**Subject:** Fwd: Falla puerta trasera derecha Fiesta 2014.

----- Mensaje reenviado -----

De: Delia Yanez <[deliateya@hotmail.com](mailto:deliateya@hotmail.com)>  
Fecha: jul 10, 2014 5:46 PM  
Asunto: Falla puerta trasera derecha Fiesta 2014.  
Para: "[jarredondo@gemso.com.mx](mailto:jarredondo@gemso.com.mx)" <[jarredondo@gemso.com.mx](mailto:jarredondo@gemso.com.mx)>  
Cc:

6Q ↑ ← f??,??m?? q?0?tN??+b?v??i??0?  
?G?a?iu?4??↑ m?]m??]??m?\f?{!?? ?





zk(r??7??楸?^?w?f??yz??u??r→ y? y□??-???j?(?l??□'z?-

DDs+ j[kj\_ r\_ ^'jW jTr^r q\_ z' h\_ (i)j\_ z{  
hu\_h\_h\_)v\* zW(zW\_ r^'(-  
y" w^u\_h\_ (l \_%j\_ %{'\_ ,v\_ 8\_ H



4S09. \,=j) r\*→ r^'uZ^rZyK. r  
(hNQvljr^r r&+&yz'v\*'hjj({| %  
óru-vj-  
bn" . " . v'\*→ r^\_jmmhzW→ r^'→ u  
-sz{→ ^uh+. .+貓c{h-i. .k↑ [j[+-  
j □&+6pukzhz{^J+kyt n sz{→ h h^ 粹  
jj7 題

zX. .y°bn'hz[zhEi=zb" . .kōr\*→ r^γh°\*  
'irjZ □ 智w f z^ j7 n ㄟ g → v; -T n +-  
m

---

**From:** Preciado, Luis (L.M.)  
**Sent:** Wednesday, August 21, 2013 4:55 PM  
**To:** Murillo, Tere (T.)  
**Cc:** Santiago, Eduardo (S.)  
**Subject:** FW: QSF personal de campo: chapas fiestas

**Luis M. Preciado**  
Gerente del Distrito Norte  
Oficina de Ventas de Refacciones y Servicio

C +81 1990-6893  
T +81 8133-1540  
Ford Net 880 1540  
[lpreciad@ford.com](mailto:lpreciad@ford.com)

ONE Team Going Further

---

**From:** Santiago, Eduardo (S.)  
**Sent:** miércoles, 21 de agosto de 2013 03:53 p.m.  
**To:** Preciado, Luis (L.M.)  
**Subject:** RE: chapas fiestas

---

**From:** Preciado, Luis (L.M.)  
**Sent:** miércoles, 21 de agosto de 2013 03:51 p.m.  
**To:** Santiago, Eduardo (S.)  
**Subject:** RE: chapas fiestas

**Luis M. Preciado**  
Gerente del Distrito Norte  
Oficina de Ventas de Refacciones y Servicio

C +81 1990-6893  
T +81 8133-1540

Ford Net 880 1540  
[lpreciad@ford.com](mailto:lpreciad@ford.com)

ONE Team Going Further



---

**From:** Santiago, Eduardo (S.)  
**Sent:** miércoles, 21 de agosto de 2013 03:50 p.m.  
**To:** Preciado, Luis (L.M.)  
**Subject:** RE: chapas fiestas



---

**From:** Preciado, Luis (L.M.)  
**Sent:** miércoles, 21 de agosto de 2013 03:46 p.m.  
**To:** Santiago, Eduardo (S.)  
**Subject:** RE: chapas fiestas

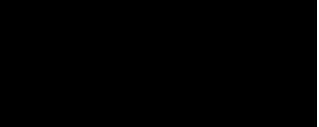

**Luis M. Preciado**  
Gerente del Distrito Norte  
Oficina de Ventas de Refacciones y Servicio

C +81 1990-6893  
T +81 8133-1540  
Ford Net 880 1540  
[lpreciad@ford.com](mailto:lpreciad@ford.com)

ONE Team Going Further



---

**From:** Santiago, Eduardo (S.)  
**Sent:** miércoles, 21 de agosto de 2013 03:45 p.m.  
**To:** Preciado, Luis (L.M.)  
**Subject:** RE: chapas fiestas



---

**From:** Preciado, Luis (L.M.)  
**Sent:** miércoles, 21 de agosto de 2013 03:37 p.m.



**To:** Santiago, Eduardo (S.); Zavala, Juan Carlos (.)  
**Subject:** RE: chapas fiestas

Luis M. Preciado  
Gerente del Distrito Norte  
Oficina de Ventas de Refacciones y Servicio

C +81 1990-6893  
T +81 8133-1540  
Ford Net 880 1540  
[lpreciad@ford.com](mailto:lpreciad@ford.com)

ONE Team Going Further

---

**From:** Santiago, Eduardo (S.)  
**Sent:** miércoles, 21 de agosto de 2013 10:39 a.m.  
**To:** Zavala, Juan Carlos (.)  
**Cc:** Preciado, Luis (L.M.)  
**Subject:** FW: chapas fiestas

---

**From:** Gutierrez, Agustin (A.)  
**Sent:** miércoles, 21 de agosto de 2013 10:35 a.m.  
**To:** Santiago, Eduardo (S.)  
**Subject:** RE: chapas fiestas

Agustín Gutiérrez Villavicencio  
ATD Supervisor  
Cuautilán Assembly Plant  
Ford Motor Company

---

**From:** Santiago, Eduardo (S.)  
**Sent:** miércoles, 21 de agosto de 2013 06:18 a.m.

**To:** Gutierrez, Agustin (A.)  
**Subject:** FW: chapas fiestas

---

**From:** Zavala, Juan Carlos (.)  
**Sent:** martes, 20 de agosto de 2013 11:14 p.m.  
**To:** Santiago, Eduardo (S.); Goyos, Jose (JAGB.)  
**Cc:** [ernesto@autopasion.com.mx](mailto:ernesto@autopasion.com.mx); 'Eugenio Elorduy B.'; Diego Escobosa; Preciado, Luis (L.M.)  
**Subject:** RE: chapas fiestas

Esti  
en la

Muc

Juan

---

**From:** Diego Escobosa [<mailto:diego.escobosa@autopasion.com.mx>]  
**Sent:** lunes, 19 de agosto de 2013 12:42 p.m.  
**To:** Zavala, Juan Carlos (.)  
**Cc:** [ernesto@autopasion.com.mx](mailto:ernesto@autopasion.com.mx); 'Eugenio Elorduy B.'  
**Subject:** RV: chapas fiestas

---

**De:** Santiago, Eduardo (S.) [<mailto:esantiag@ford.com>]  
**Enviado el:** Jueves, 15 de Agosto de 2013 06:22 p.m.  
**Para:** Diego Escobosa  
**CC:** Gutierrez, Carlos (C.G.)  
**Asunto:** RE: chapas fiestas

---

**De:** Diego Escobosa [[diego.escobosa@autopasion.com.mx](mailto:diego.escobosa@autopasion.com.mx)]  
**Enviado el:** jueves, 15 de agosto de 2013 12:42 p.m.  
**Para:** Santiago, Eduardo (S.); Gutierrez, Carlos (C.G.)  
**Asunto:** RE: chapas fiestas

Lalo

**De:** Santiago, Eduardo (S.) [<mailto:esantiag@ford.com>]

**Enviado el:** Jueves, 15 de Agosto de 2013 06:36 a.m.

**Para:** Gutierrez, Carlos (C.G.)

**CC:** [diego.escobosa@autopasion.com.mx](mailto:diego.escobosa@autopasion.com.mx)

**Asunto:** RE: chapas fiestas

**De:** Gutierrez, Carlos (C.G.)

**Enviado el:** jueves, 15 de agosto de 2013 08:31 a.m.

**Para:** Santiago, Eduardo (S.); Ramirez, Carlos (CRCH.); Gabino, Ivan (I.A.); Garcia, Jose Alfredo (J.A.); Contreras, Julio (J.C.); Villavicencio, Rene (RVP.)

**Cc:** Daniel, Juan (.); Corral, Dimas (DC.); Enriquez, Alvaro (A.E.); [diego.escobosa@autopasion.com.mx](mailto:diego.escobosa@autopasion.com.mx)

**Asunto:** RE: chapas fiestas



**Carlos Gutierrez.**

Handles, Locks & Mechanisms VRT.

6-Sigma Black Belt.

T + 52 55 1334-7814

Ford Net 9437814

[cgutie32@ford.com](mailto:cgutie32@ford.com)

---

**From:** Santiago, Eduardo (S.)  
**Sent:** Wednesday, August 14, 2013 10:40 PM  
**To:** Ramirez, Carlos (CRCH.); Gabino, Ivan (I.A.); Garcia, Jose Alfredo (J.A.); Contreras, Julio (J.C.); Gutierrez, Carlos (C.G.); Villavicencio, Rene (RVP.)  
**Cc:** Daniel, Juan (.); Corral, Dimas (DC.); Enriquez, Alvaro (A.E.); [diego.escobosa@autopasion.com.mx](mailto:diego.escobosa@autopasion.com.mx)  
**Subject:** RE: chapas fiestas

**De:** Ramirez, Carlos (CRCH.)  
**Enviado el:** martes, 13 de agosto de 2013 12:45 p.m.  
**Para:** Collado, Welio (W.); Gabino, Ivan (I.A.); Garcia, Jose Alfredo (J.A.); Contreras, Julio (J.C.); Gutierrez, Carlos (C.G.); Villavicencio, Rene (RVP.); Santiago, Eduardo (S.)  
**Cc:** Daniel, Juan (.); Corral, Dimas (DC.); Enriquez, Alvaro (A.E.)  
**Asunto:** Re: chapas fiestas

Eduardo

Nos puedes dar más informacion? El VRT y PVT Carlos Gutiérrez y René Villavicencio ya están copiados en la nota.

-----Original Message-----

**From:** Collado, Welio (W.)  
**Sent:** Tuesday, August 13, 2013 12:16 PM Eastern Standard Time  
**To:** Gabino, Ivan (I.A.); Ramirez, Carlos (CRCH.); Garcia, Jose Alfredo (J.A.); Contreras, Julio (J.C.)  
**Cc:** Daniel, Juan (.); Corral, Dimas (DC.); Enriquez, Alvaro (A.E.)  
**Subject:** FW: chapas fiestas

[Saben de esto?](#)

---

**From:** Santiago, Eduardo (S.)  
**Sent:** lunes, 12 de agosto de 2013 12:21 p.m.  
**To:** Collado, Welio (W.)  
**Cc:** Meza, Carmen (CMV.)  
**Subject:** FW: chapas fiestas

Saludos.

*Eduardo Santiago*

Technical Support Manager  
Ford of Mexico  
Ph. 52-55-5899 7216, fordnet 9437216, Fax 52-55-5899 7568  
E-mail: [esantiag@ford.com](mailto:esantiag@ford.com)

---

**From:** Diego Escobosa [<mailto:diego.escobosa@autopasion.com.mx>]  
**Sent:** lunes, 12 de agosto de 2013 9:58 a.m.  
**To:** 'Eugenio Elorduy B.'; Zavala, Juan Carlos (.); Santiago, Eduardo (S.)  
**Cc:** [ernesto@autopasion.com.mx](mailto:ernesto@autopasion.com.mx)  
**Subject:** chapas fiestas

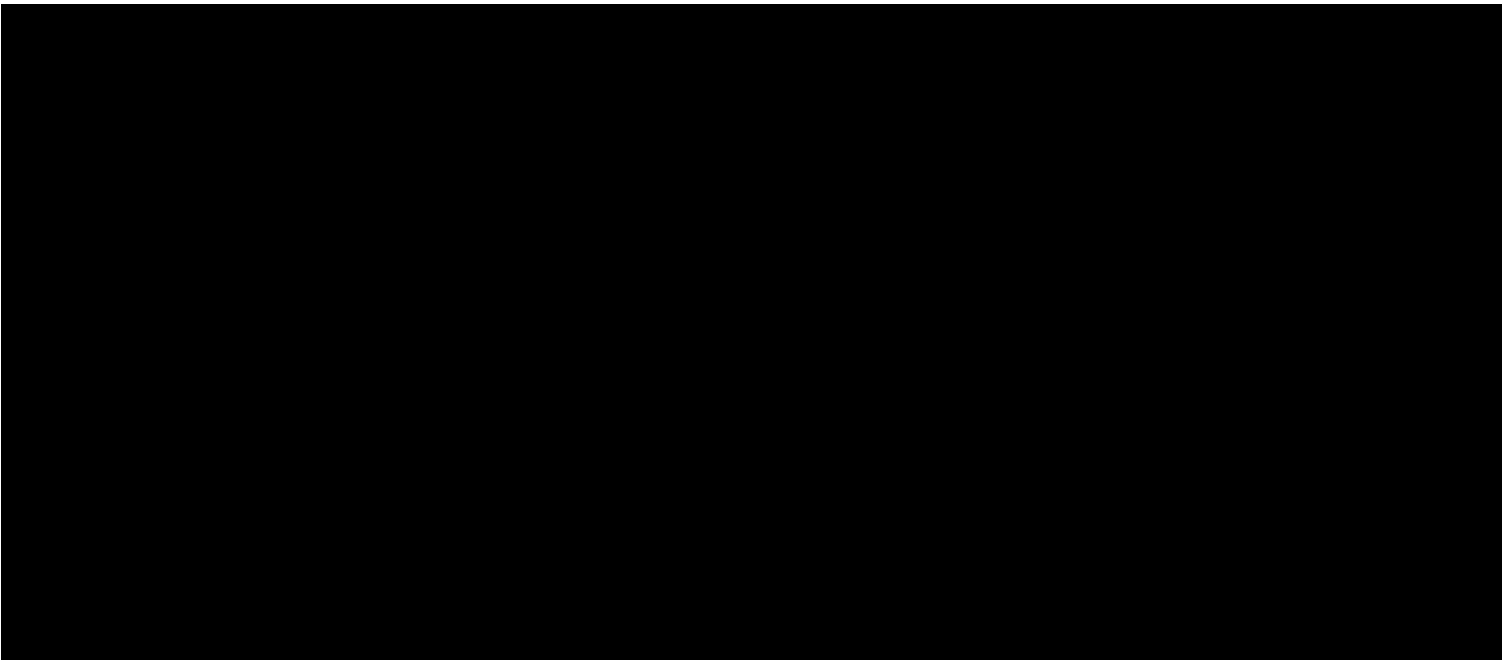

**From:** Bastida, Graciela (G.)  
**Sent:** Wednesday, August 27, 2014 5:03 PM  
**To:** Santiago, Eduardo (S.)  
**Subject:** FW: SAR CHAPAS fiesta y EcoSport

**From:** Delgado Magana, Laura Edna (LN,QA,1521442) [mailto:LDelgado@teletech.com]  
**Sent:** Wednesday, August 27, 2014 01:24 PM  
**To:** Bastida, Graciela (G.)  
**Cc:** Lopez Orea, Karina  
**Subject:** FW: SAR CHAPAS fiesta y EcoSport

SR	Distribuidor	VIN	Modelo	Año	Km
2-244983115	Acapulco S.A. de C.V.	9BFUP3ST9D8 [REDACTED]	Ecosport	2013	10.077

Y en mercado solo tenemos dos casos pendientes uno llegara el día de hoy y el otro apenas se realizara el pedido

SR	Distribuidor	VIN	Modelo	Año	Km
2-252392842	Acapulco S.A. de C.V.	9BFUP3ST6D8 [REDACTED]	Ecosport	2013	12.409
2-248795950	Automotriz Elfer, S.A. de C.V.	3FADP4BJ0DM [REDACTED]	Fiesta	2013	19.100

Fecha de ingreso al distribuidor	Fecha de pedido	Fecha de ingreso a CRC	SR	Agencia	Modelo	Año	KM	VIN
21/07/2014	24/07/2014	21/07/2014	2-249014250	Automotriz Monclova, S.A. de C.V.	Ecosport	2013	9540	9BFUP3ST6D8
25/06/2014	03/07/2014	04/08/2014	2-251096259	Autos y Tractores de Culiacán, S.A. de C.V. Tres Ríos	Ecosport	2013	5100	9BFUP3ST8D8
28/07/2014	29/07/2014	07/08/2014	2-251711417	Plasencia Puerto Vallarta, S.A. de C.V.	Ecosport	2013	19000	9BFUP3STXD8
19/06/2014	19/06/2014	25/06/2014	2-245243210	Vista Hermosa Laredo Motors S.A. de C.V.	Ecosport	2013	10460	9BFUP3ST7D8
07/07/2014	08/07/2014	09/07/2014	2-247479416	Automotriz Elfer, S.A. de C.V.	Ecosport	2013	15000	9BFUP3ST2D8
30/06/2014	04/04/2014	07/07/2014	2-246987707	Automotriz Lomas San Luis, S.A. de C.V.	Ecosport	2013	24000	9BFUP3ST9D8
05/05/2014	05/05/2014	09/05/2014	2-238058192	Distribuidora Automotriz de los Mochis, S.A. de C.	Ecosport	2013	3996	9BFUP3ST1D8
06/03/2014	31/05/2014	04/01/2014	2-232204654	Vehículos y Servicios Satélite, S.A de C.V.	Ecosport	2013	8217	9BFUP3ST7D8



17/07/2014	29/07/2014	30/07/2014	2-250417092	Autocamiones de Tapachula, S.A. de C.V.	Fiesta	2012	14996	3FADP4BJ7CM
30/07/2014	31/07/2014	31/07/2014	2-250611803	Automotriz Elfer, S.A. de C.V.	Fiesta	2012	39000	3FADP4BJ0CM
N/A	18/06/2014	20/06/2014	2-244512461	Auto Camiones Universidad, S.A. de C.V.	Fiesta	2012	18800	3FAFP4AJ3CM

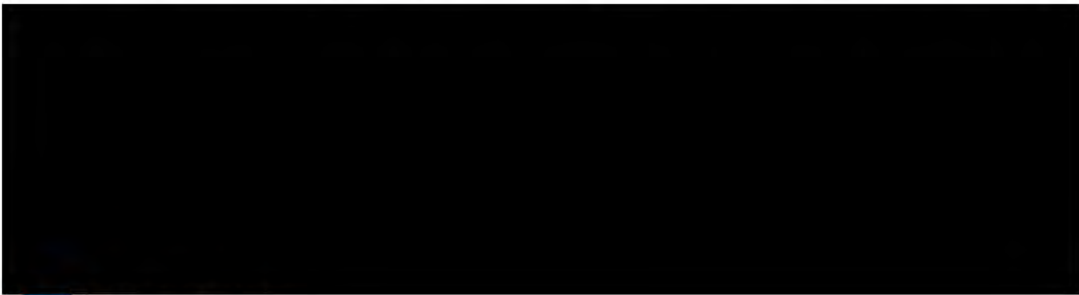

**From:** Rojas, Laura (L.) [<mailto:lrojas18@ford.com>]  
**Sent:** miércoles, 27 de agosto de 2014 11:13 a.m.  
**To:** Delgado Magana, Laura Edna (LN,QA,1521442)  
**Subject:** RV: SAR CHAPAS fiesta y EcoSport

**Laura Elena Rojas Torres** Casos de Dirección CRC Ford Motor Company  
 Tel.: 01 (55) 58997594 01 (800) 7198466  
[lrojas18@ford.com](mailto:lrojas18@ford.com)



**De:** Rojas, Laura (L.)  
**Enviado:** miércoles, 27 de agosto de 2014 11:08 a.m.  
**Para:** [karina.lopez@teletech.com](mailto:karina.lopez@teletech.com)  
**CC:** [edna.delgado@teletech.com](mailto:edna.delgado@teletech.com)  
**Asunto:** RV: SAR CHAPAS fiesta y EcoSport



**Laura Elena Rojas Torres** Casos de Dirección CRC Ford Motor Company  
 Tel.: 01 (55) 58997594 01 (800) 7198466  
[lrojas18@ford.com](mailto:lrojas18@ford.com)



**De:** Bastida, Graciela (G.)  
**Enviado:** miércoles, 27 de agosto de 2014 10:07 a.m.  
**Para:** Rojas, Laura (L.)  
**Asunto:** FW: SAR CHAPAS fiesta y EcoSport





---

**From:** Santiago, Eduardo (S.)  
**Sent:** Wednesday, August 27, 2014 07:17 AM  
**To:** Velazquez, Erick (E.J.); Bastida, Graciela (G.); Galvez, Vicente (V.G.)  
**Subject:** SAR CHAPAS fiesta y EcoSport



---

**From:** Yanes, Jorge (J.)  
**Sent:** miércoles, 27 de agosto de 2014 07:09 a.m.  
**To:** Dounce, Carlos (C.); Santiago, Eduardo (S.)  
**Cc:** Flores, Clarisa (C.E.)  
**Subject:** FW: Aviso de reunión: CHAPAS

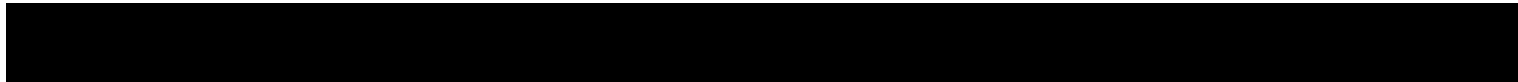

---

**From:** Yanes, Jorge (J.)  
**Sent:** miércoles, 27 de agosto de 2014 07:06 a.m.  
**To:** Sanchez, Carlos (C.R.); Dounce, Carlos (C.)  
**Cc:** Perez, Marcos (M.); Santiago, Eduardo (S.); Bastida, Graciela (G.); Gonzalez, Sergio (S.); Alexander, Joseph (Pepe.); Lopez, Gabriel (G.M.)  
**Subject:** RE: Aviso de reunión: CHAPAS

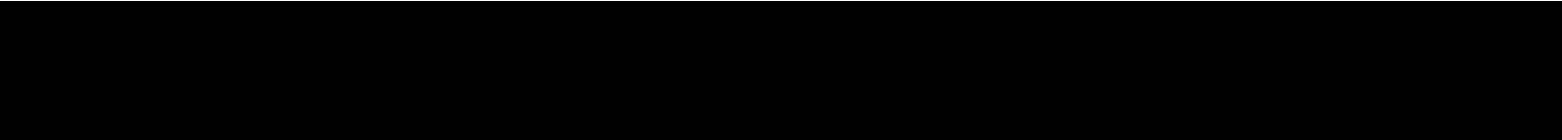

---

**From:** Sanchez, Carlos (C.R.)  
**Sent:** miércoles, 27 de agosto de 2014 06:54 a.m.  
**To:** Yanes, Jorge (J.); Dounce, Carlos (C.)  
**Cc:** Perez, Marcos (M.); Santiago, Eduardo (S.); Bastida, Graciela (G.); Gonzalez, Sergio (S.)  
**Subject:** RE: Aviso de reunión: CHAPAS

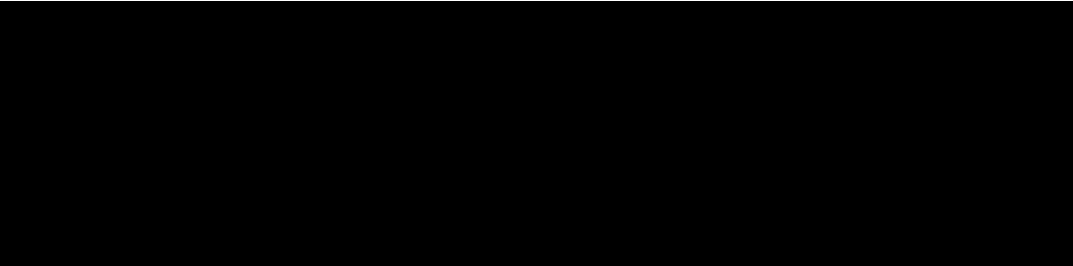

[REDACTED]

---

**From:** Yanes, Jorge (J.)  
**Sent:** miércoles, 27 de agosto de 2014 06:31 a.m.  
**To:** Dounce, Carlos (C.)  
**Cc:** Perez, Marcos (M.); Sanchez, Carlos (C.R.); Santiago, Eduardo (S.); Bastida, Graciela (G.)  
**Subject:** FW: Aviso de reunión: CHAPAS

[REDACTED]

---

**From:** Diego Escobosa [<mailto:diego.escobosa@autopasion.com.mx>]  
**Sent:** martes, 26 de agosto de 2014 08:46 p.m.  
**To:** Santiago, Eduardo (S.); 'Eugenio Elorduy B'  
**Cc:** Yanes, Jorge (J.); Gonzalez, Sergio (S.); 'Graciela Méndez Caro'  
**Subject:** RE: Aviso de reunión: CHAPAS

Estimado Lalo gracias por tu atención en este tema

El stock que ya solicitamos es el siguiente...ya esta solicitado y en transito

STOCK	19/Ago	CHAPAS	MCN15A219A64CD	4		CHAPA DEL DER ECOSPORT
STOCK	19/Ago	CHAPAS	MCN15A219A65CD	4		CHAPA DEL IZQ ECOSPORT
STOCK	19/Ago	CHAPAS	CM5Z54219A64F	4		CHAPA DEL DER FOCUS
STOCK	19/Ago	CHAPAS	CM5Z54219A65G	4	CM5Z54219A65H	CHAPA DEL IZQ FOCUS
STOCK	19/Ago	CHAPAS	CM5Z54264A26A	4		CHAPA TRAS DER FOCUS
STOCK	19/Ago	CHAPAS	CM5Z54264A27A	4		CHAPA TRAS IZQ FOCUS
STOCK	19/Ago	CHAPAS	MBE8Z5421812B	6		CHAPA DEL DER FIESTA
STOCK	19/Ago	CHAPAS	MBE8Z5426412B	6		CHAPA TRAS DER FIESTA
STOCK	19/Ago	CHAPAS	MBE8Z5426413B	6		CHAPA TRAS IZQ FIESTA

Estos 3 siguientes números de parte se encuentran en backorder, por favor ayúdanos con el proveedor

STOCK	19/Ago	CHAPAS	MCN15A264A26CD	4		CHAPA TRAS DER ECOSPORT
STOCK	19/Ago	CHAPAS	MCN15A264A27CD	4		CHAPA TRAS IZQ ECOSPORT
STOCK	19/Ago	CHAPAS	MBE8Z5421813B	6		CHAPA DEL IZQ FIESTA

Gracias y saludos

---

**De:** Santiago, Eduardo (S.) [<mailto:esantiago@ford.com>]  
**Enviado el:** Martes, 26 de Agosto de 2014 01:21 p.m.  
**Para:** Eugenio Elorduy B; Diego Escobosa ([diego.escobosa@autopasion.com.mx](mailto:diego.escobosa@autopasion.com.mx))  
**CC:** Yanes, Jorge (J.); Gonzalez, Sergio (S.)  
**Asunto:** RE: Aviso de reunión: CHAPAS

[REDACTED]

Saludos.

*Eduardo Santiago*

Technical Support Manager  
Ford of Mexico

Ph. 52-55-5899 7216, fordnet 9437216, Fax 52-55-5899 7568

E-mail: [esantiag@ford.com](mailto:esantiag@ford.com)

---

**From:** Santiago, Eduardo (S.)

**Sent:** martes, 26 de agosto de 2014 02:55 p.m.

**To:** 'Eugenio Elorduy B'; Diego Escobosa ([diego.escobosa@autopasion.com.mx](mailto:diego.escobosa@autopasion.com.mx))

**Subject:** FW: Aviso de reunión: CHAPAS

[Redacted]

[Redacted]

---

**From:** Ramirez, Carlos (CRCH.)  
**Sent:** Friday, August 01, 2014 11:18 AM  
**To:** Fernandez vergara, Miguel (M.); Maynez, Sergio (S.); Tapia, Jorge (J.T.); Tellez, Felipe (F.)  
**Subject:** FW: Campaña garantías cerradura rota

**Importance:** High

Miguel

Puedes contactar de nuevo al dealer y ver si nos pueden enviar la chapa atreves de este medio?

Saludos,



**Carlos H. Ramírez Chávez**

VRT Ext. Orn Final Assy  
T + 52 55 1334-7812  
Ford Net 943 7812  
M 011 52 1 55 4530-7322  
[cramir42@ford.com](mailto:cramir42@ford.com)

Este correo puede tener información confidencial. Si lo recibió por error, por favor borrelo inmediatamente y notifique a la persona que lo envió.

This e-mail may contain privileged and confidential information. If you have received it by mistake, please delete it immediately and notify the sender.

---

**From:** Morales Miriam [<mailto:miriam.morales@kiekert.com>]  
**Sent:** viernes, 01 de agosto de 2014 10:16 a.m.  
**To:** Ramirez, Carlos (CRCH.); Angel Andrade, Mauricio (M.)  
**Cc:** Jimenez Dagoberto; Robles Arturo; Tellez, Felipe (F.)  
**Subject:** Campaña garantías cerradura rota  
**Importance:** High

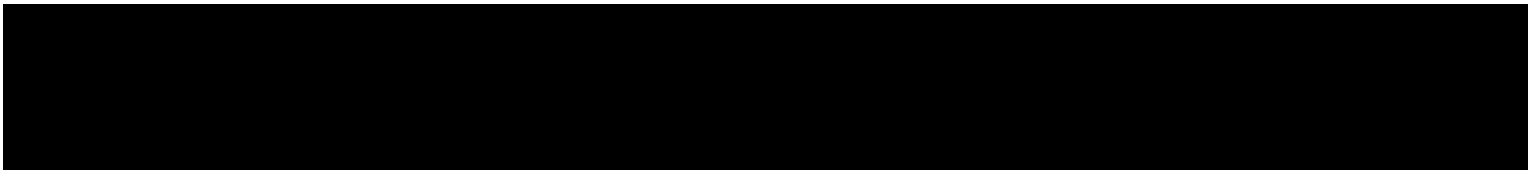

UPS Express: Cuenta# 056868  
UPS: Cuenta# 4X86X4  
FedEx: Cuenta# 325164549  
DHL: Cuenta# 969469902

direccion de envio:  
Kiekert de Mexico, S.A. de C.V.  
Km 14.5 Autopista Puebla-Orizaba  
Parque industrial Chachapa  
Amozoc, Puebla 72990  
Mexico

Arturo Robles  
Warranty Engineer



Saludos

Ing.Miriam Morales Romero

Quality

Kiekert de México S.A de C.V

Km 14.5 Autopista Puebla-Orizaba

Parque Industrial,Chachapa,Amozoc Puebla México

C.P 72990

Cell: (222) 766 1445

Tel: (222) 2239500 ext: 558

E.Mail [miriam.morales@kiekert.com](mailto:miriam.morales@kiekert.com)

Headquarters: Kiekert AG, Hoeseler Platz 2, 42579 Heiligenhaus/Germany

T: +49-2056-15-0; [www.kiekert.com](http://www.kiekert.com)

Registered in Heiligenhaus; Company Register Wuppertal HRB No 17915

Executive Board: Dr. Karl Krause (Chairman), Stephan Espelage, Ulrich-Nicolaus Kranz,  
Juergen Wenzel

Supervisory Board: Xizeng Li (Chairman)

IBAN : DE72 3307 0090 0484 1300 01

BIC : DEUTDEDWXXX

>

This email contains confidential and/or privileged information. If you are not the intended recipient or have received this email in error, please notify the sender and destroy this email. Any unauthorized copying, disclosure or distribution of this email is strictly forbidden.



---

**From:** Christensen, Kris (K.S.)  
**Sent:** Thursday, September 11, 2014 7:34 AM  
**To:** Papanikolaou, Kosta (K.D.); Greenisen, Matt (M.J.)  
**Cc:** Bonnici, Jerry (J.P.); Baracos, Nicholas (N.)  
**Subject:** FW: FoM latches

Kosta & Matt,

This is the particular latch that was sent to us from Mexico with the allegation of open while driving. Please advise as to whether this is one of the latches that has been analyzed and what the findings were.

Regards,

***Kris S. Christensen***

Small Car & Utility Vehicles  
Critical Concern Manager  
MD 327 2BG80 PDC  
Bus.: (313) 323-8497  
CDSID: kchrist1 E-mail: [kchrist1@ford.com](mailto:kchrist1@ford.com)

---

**From:** Santiago, Eduardo (S.)  
**Sent:** Wednesday, September 10, 2014 7:14 PM  
**To:** Christensen, Kris (K.S.)  
**Subject:** FoM latches

Hello Kris, one of the failed latches we sent to you bellows to VIN 3fadp4ej4em [REDACTED] the latch was removed from the Fiesta 2014 which owner wrote the attached letter:

**To whom it may concern**

**My name is [REDACTED], I own a Ford Fiesta 2014 that I purchased at the Dealer on August 14- 2013.**

**On 2 July 2<sup>nd</sup> I noticed that while I was driving my car (vehicle in movement), the rear right door opened suddenly and the door almost hit against another car that came in the lane next ti miner. I immediately became amazed and disappointed. I drove my car to my home driving very slowly and with the door opened.**

**Once I got home, I called to the dealer to express my disagreement with what happened and the risks and dangers involved.**

Saludos.

*Eduardo Santiago*

Technical Support Manager

Ford of Mexico

Ph. 52-55-5899 7216, fordnet 9437216, Fax 52-55-5899 7568

E-mail: [esantiag@ford.com](mailto:esantiag@ford.com)

---

**From:** Armando Arballo [<mailto:armandoarballo@gemso.com.mx>]

**Sent:** lunes, 14 de julio de 2014 11:03 a.m.

**To:** Santiago, Eduardo (S.)

**Subject:** Fwd: [REDACTED] derecha Fiesta 2014.

**De:** Jorge Arredondo <[jarredondo@gemso.com.mx](mailto:jarredondo@gemso.com.mx)>

**Fecha:** 14 de julio de 2014 08:25:29 a.m. GMT-7

**Para:** Arballo <[aarballo@gemso.com.mx](mailto:aarballo@gemso.com.mx)>

**Asunto:** Fwd: [REDACTED] derecha Fiesta 2014.

Caso de fiesta problema de chapas

----- Mensaje reenviado -----

**De:** Delia Yanez <[deliateva@hotmail.com](mailto:deliateva@hotmail.com)>

**Fecha:** jul 10, 2014 5:46 PM

**Asunto:** [REDACTED] Fiesta 2014.

**Para:** "[jarredondo@gemso.com.mx](mailto:jarredondo@gemso.com.mx)" <[jarredondo@gemso.com.mx](mailto:jarredondo@gemso.com.mx)>

**Cc:**

**To whom it may concern**

**My name is [REDACTED], I own a Ford Fiesta 2014 that I purchased at the Dealer on August 14- 2013.**



On 2 July 2<sup>nd</sup> I noticed that while I was driving my car (vehicle in movement), the rear right door opened suddenly and the door almost hit against another car that came in the lane next to mine. I immediately became amazed and disappointed. I drove my car to my home driving very slowly and with the door opened. Once I got home, I called to the dealer to express my disagreement with what happened and the risks and dangers involved.

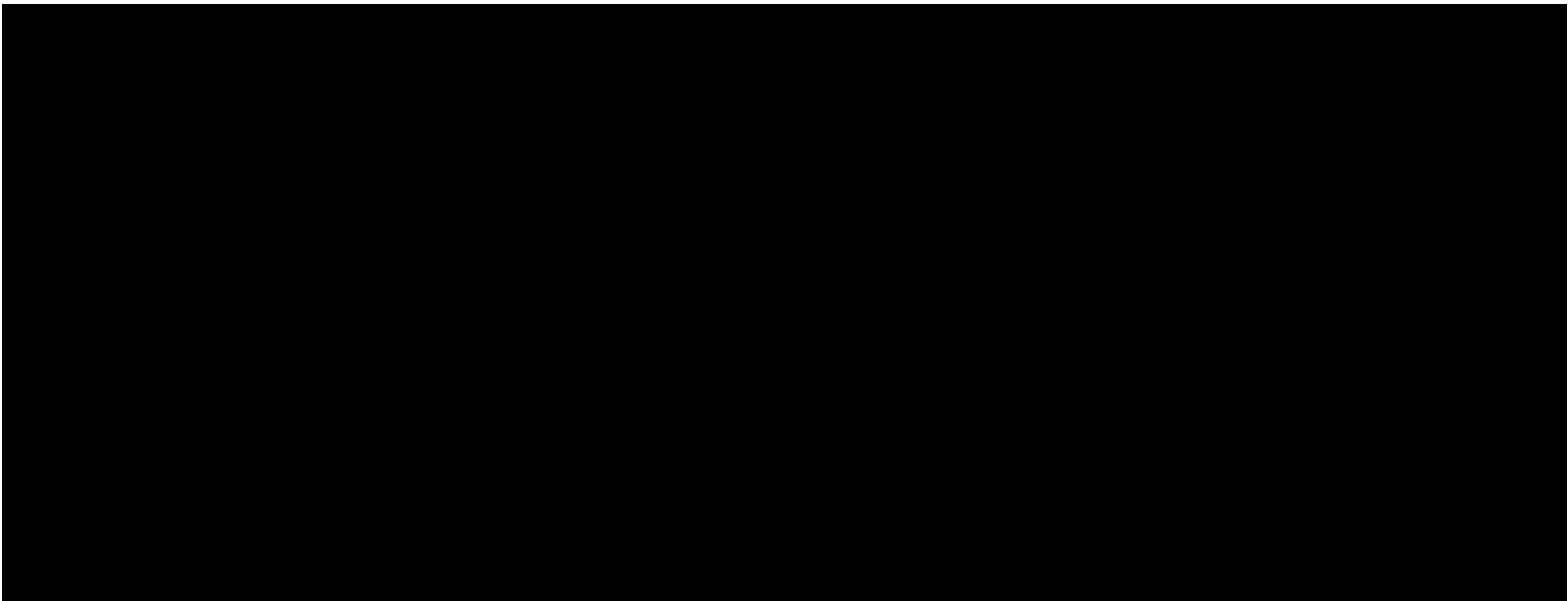
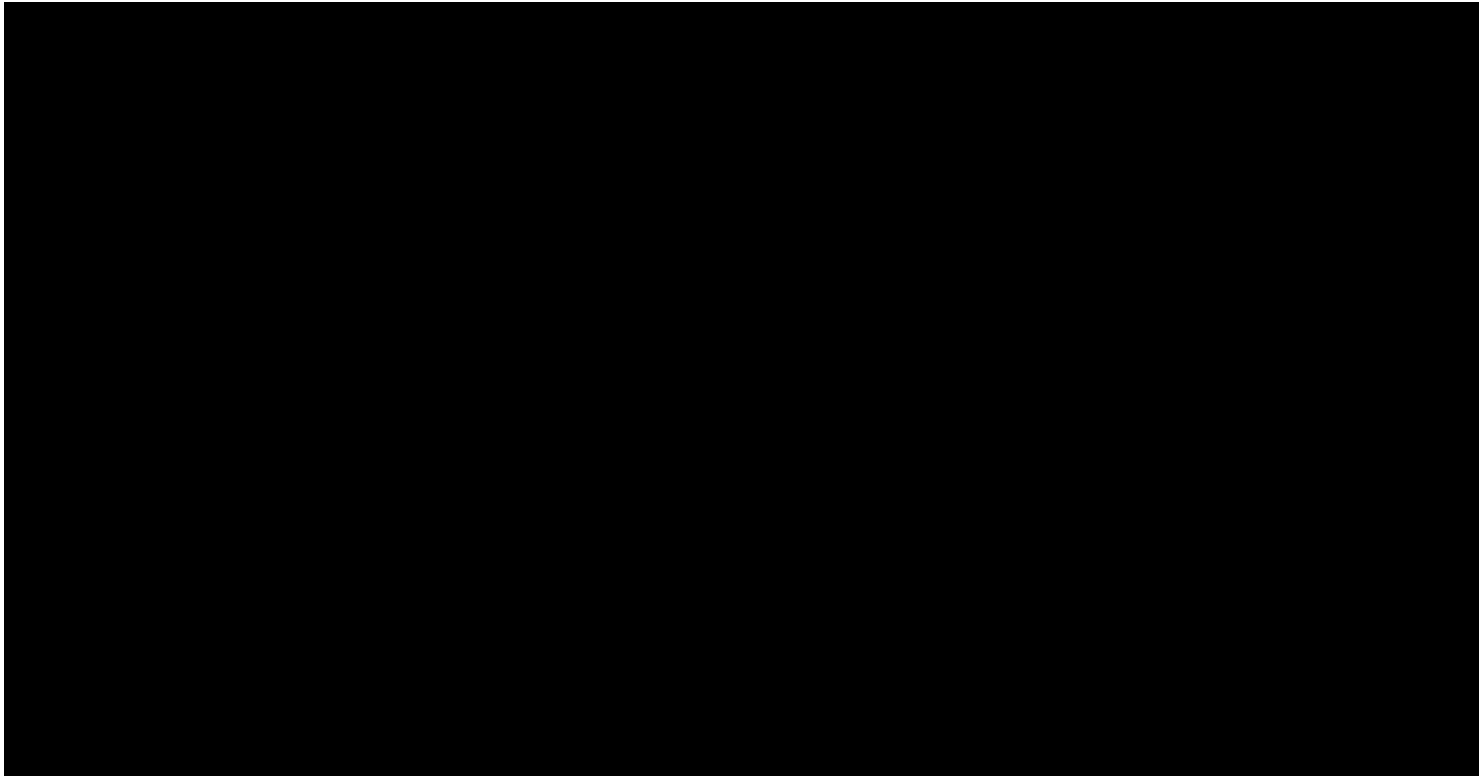

---

**From:** Montano, Javier (J.)  
**Sent:** Wednesday, July 23, 2014 6:53 PM  
**To:** Galindo, Sergio (S.N.)  
**Subject:** Info de latches para Abel



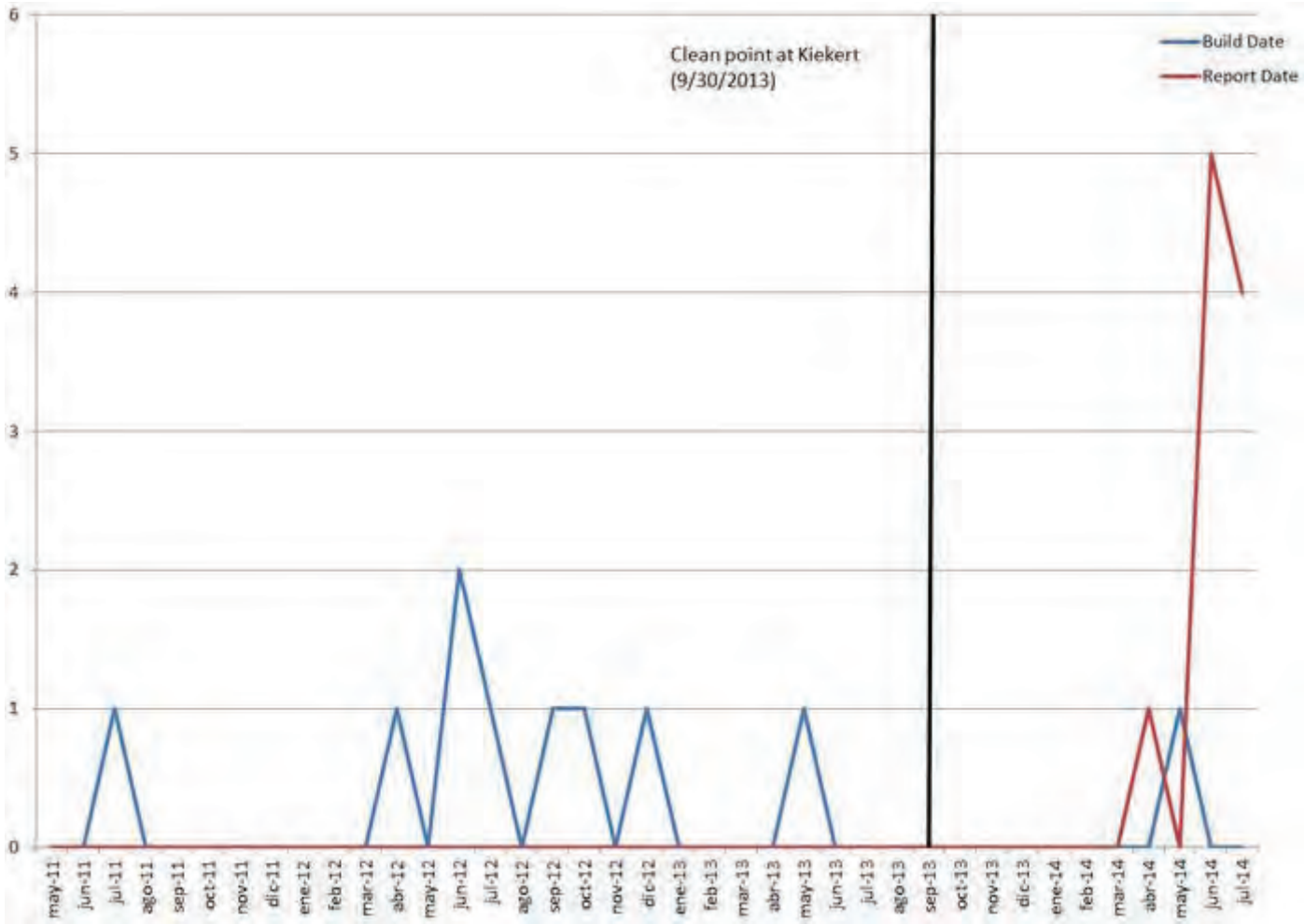

---

**From:** Christensen, Kris (K.S.)  
**Sent:** Thursday, August 21, 2014 10:23 AM  
**To:** Bonnici, Jerry (J.P.)  
**Subject:** Latches returned from Hermosillo - Eduardo Santiago



ATTACHED FILES: PWS; POTENTIAL  
SAFETY ISSUE

---

**From:** Santiago, Eduardo (S.)  
**Sent:** Tuesday, July 22, 2014 4:57 PM  
**To:** McClenaghan, Dave (D.)  
**Cc:** Christensen, Kris (K.S.)  
**Subject:** FAILED LATCHES  
**Attachments:** 3040-45759.pdf; CARTA DE INSTRUCCIONES CHAPAS .pdf; COMMERCIAL INVOICE.pdf; https://www.fedex.com/shipping/html/en/PrintIFrame.pdf

Leaving today via FEDEX (see attached airway) a package with 05 failed latches you requested as part of a potential safety concern.

Saludos.

*Eduardo Santiago*

Technical Support Manager

Ford of Mexico

Ph. 52-55-5899 7216, fordnet 9437216, Fax 52-55-5899 7568

E-mail: [esantiag@ford.com](mailto:esantiag@ford.com)

Solicitud 3040

**FORD MOTOR COMPANY S.A. DE C.V.**

Refacciones (CUAP)	CIRCUITO GUILLERMO GONZÁLEZ	KM. 36.5 AUTOPISTA	FORMA
	CAMARENA NO. 1500 PISO 5 COL.	MEXICO-QUERETARO COL.	MEX
	CENTRO DE CIUDAD SANTA FE	LOMA DEL SALITRE C.P.	3040
	DELEG. ÁLVARO OBREGÓN C.P.	54730 CUAUTITLAN	45759
	01210 MÉXICO, D.F. TELÉFONO	IZCALLI, EDO. DE MÉXICO	NP
	1103-3673		

<b>Fecha</b>	3040 Material No Productivo	<b>Origen del Material</b>	<b>Destino del Material</b>
Jul/18/2014		Local	Exportación
<b>Fecha Pedimento</b>	<b>Cve. Pat. Ad.</b>	<b>N° Pedimento</b>	<b>Aduana</b>
7/18/2014			
<b>No. Quality Report</b>			<b>N/A</b>

Enviado a:

<b>Interplanta/Proveedor</b>	<b>Vigencia 3040 (Días)</b>	<b>Tipo de Envío</b>		<b>Gráfica 1A</b>
GCD26	0 días	Traslado	S/Cargo	

**Razón Social:** FORD MOTOR CO  
**Dirección:** 20901 OAKWOOD Blvd Dearborn, Michigan 48124  
**Localidad:** 6727  
**Atención:** Dave McClenaghan Cube # GCD26  
**Teléfono:** 313-805-7724

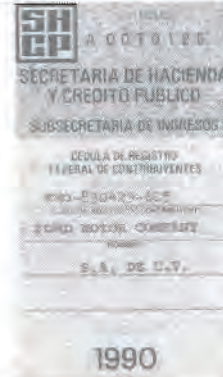

**Observaciones:** Este comprobante se expide para transportar mercancías de un establecimiento a otro.

"La reproducción no autorizada de este comprobante constituye un delito en los términos de las disposiciones fiscales"

**Tipo de Material:** MATERIAL GENERAL **Material Requerido:**

N° Serie	Descripción	Moneda	Cantidad Solicitada	Cantidad Embarcada	Costo	Total
AE8A-5426412-BF	CHAPA DE PUERTA / LOCK ASY / PAIS DE ORIGEN: US	USD	2	2	5	\$10.00
AE8A-5426413-BE	CHAPA DE PUERTA / LOCK ASY / PAIS DE ORIGEN: US	USD	1	1	5	\$5.00
AE8A-5421812-BE	CHAPA DE PUERTA / LOCK ASY / PAIS DE ORIGEN: US	USD	1	1	5	\$5.00
BF6A-F21813-EC	CHAPA DE PUERTA / LOCK ASY / PAIS DE ORIGEN: US	USD	1	1	5	\$5.00
<b>Total USD</b>						<b>\$25.00</b>

**Pesos y medidas:**

PESO	WEIGHT	LBS.	KGRS.	DIMENSIONES
NETO	NET	2.205	1	L X AN X AL 25X18X23 cm.
TARA	TARE	2.205	1	
BRUTO	GROSS	2.205	1	

**Formulado por:** JUAN CARLOS MEDINA ESPINOZA

<b>N° Nómina</b>	<b>Departamento</b>	<b>Solicitado por:</b>	
		<b>Teléfono</b>	<b>Observaciones</b>
		Codigo de la Planta:AP23A, Material solicitado por:	







FORD MOTOR COMPANY S.A. de C.V.  
Circuito Guillermo González Camarena No. 1500 5o piso  
Col. Centro de Cd. de Santa Fé, C.P. 01210 México, D.F.

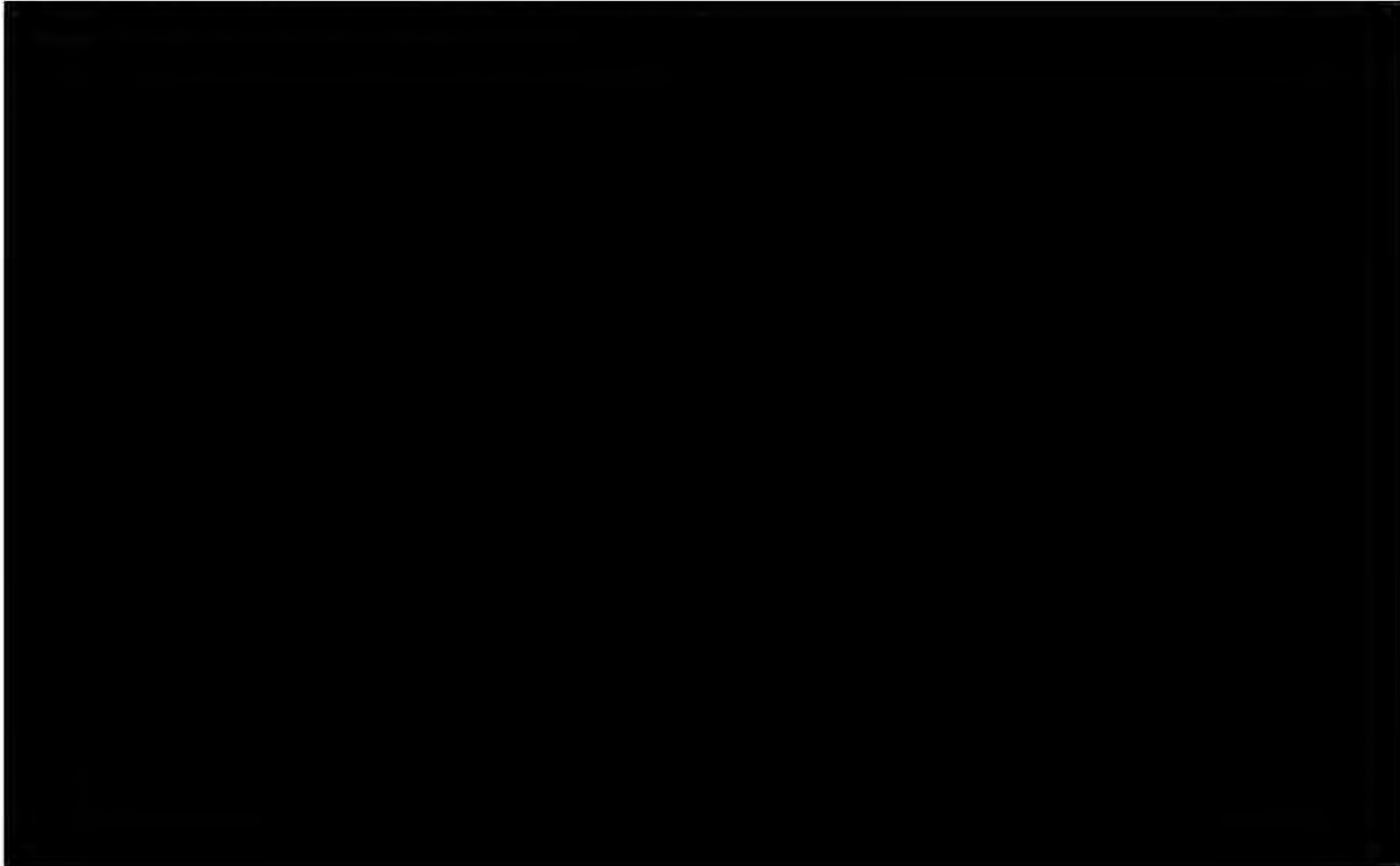

**Michelle Hoyos**  
**Departamento de Aduanas**  
**Tel. 58 99 72 00**  
**Fax. 58 99 77 49**

Ccp. Departamento Emisor



**CARTA DE INSTRUCCIONES  
SHIPPER'S LETTER OF INSTRUCTION**



<b>NOMBRE DEL EMBARCADOR (SHIPPER):</b> Ford Motor Co., S.A. de C.V. Circuito Guillermo González Camarena No. 1500 Col. Centro de Cd. Santa Fé. Del. Alvaro Obregón C.P. 01210 México, D.F. <b>SHIPPER'S ACCOUNT NUMBER:</b> R.F.C: (del Embarcador) FMO-830423-6C5		<b>NOMBRE DEL CONSIGNATARIO (CONSIGNEE):</b> FORD MOTOR COMPANY 20901 OAKWOOD BLVD. DEARBORN, MICHIGAN 48124 <b>CNEE'S ACCOUNT NUMBER:</b> GSDB Code: GCD26 Tax ID:		
<b>Nombre de Contacto:</b> E-Mail: Telefono: Fax:		<b>Nombre de Contacto:</b> E-Mail: Telefono: Fax:		
<b>FORMA DE PAGO: (SELECCIONE SOLO UNA OPCIÓN)</b> (Si no es seleccionada ninguna el embarcador será responsable por el pago)		<b>AGENTE ADUANAL EN DESTINO:</b> NAD GLOBAL <b>Nombre:</b> URIEL CRUZ <b>Telefono:</b> <b>Contacto:</b> <b>AGENTE ADUANAL AICM MEXICO:</b>		
<b>TIPO DE SERVICIO (favor de consultar la pagina de especificacion de servicios)</b> (SELECCIONE SOLO UNA OPCIÓN) (puerta-puerta)		<b>MARQUE LOS DOCUMENTOS QUE ANEXA</b> (Anote el #) 45759 (Anote el #) 7706 4700 6899 (Favor de especificar) Guia Aerea y Factura comercial		
<b>OPCIONES ADICIONALES PARA LOS SERVICIOS DIRECT &amp; CONSOLIDATE</b> (Aplica cargos adicionales)		<b>MATERIAL PELIGROSO (HAZARDOUS MATERIAL)</b> Si es material peligroso se requiere que el embarcador llene y firme la declaración de mercancía peligrosa	<b>PAÍS DE ORIGEN (COUNTRY OF ORIGIN)</b> USA	
<b>EMBARCADOR REQUIERE SEGURO DE MERCANCIA</b> MONTO \$		<b>VALOR DECLARADO PARA ADUANA (MONTO EN US\$)</b> \$25.00		
No de bultos o pallets	<b>PESO TOTAL (En kg)</b> 2.00 <b>PESO TOTAL (En LBS)</b> 4.41	<b>DIMENSIONES / CM</b> Largo Ancho Alto 26 18 22	<b>DESCRIPCIÓN DE MERCANCIA EN INGLES / ESPAÑOL</b> CHAPAS DE PUERTA/LOCK ASY	<b>FRACCION ARANCELARIA</b>
<b>SE REQUIERE RECOLECCIÓN:</b> DIA: 22-jul-14 HORA: 16:00HRS NOMBRE DE LA COMPAÑÍA: Ford Motor Co. S.A. de C.V. DIRECCION: Autopista Mexico-Queretaro Km 36.5, Loma del Salitre Cuautitlan Izcalli, Estado de Mexico. C.P: 54730 TELEFONO: 58997654 CONTACTO: EDGAR ARTURO BELLO		<b>ANOTE INSTRUCCIONES ESPECIALES:</b> <b>MARQUE REGIMEN DE EXPORTACIÓN</b> INDICAR TIPO: DEFINITIVO		
I CERTIFY THAT ALL THE STATEMENTS MADE AND ALL INFORMATION CONTAINED HEREIN ARE TRUE AND CORRECT. I UNDERSTAND THAT CIV L AND CR MINAL PENALTIES, INCLUD NG FORTEITURE AND SALE, MAYBE MPOSED FOR MAKING FALSE OR FRAUDULENT STATEMENTS HEREIN. This shipment is subject to the UPS Air Freight Terms and Conditions of contract, the terms of which are incorporated by reference, and any agreement between the parties in effect on the day of shipment				
<b>FECHA:</b> 22-jul-14 <b>NOMBRE:</b> EDGAR ARTURO BELLO <b>FIRMA:</b>		<b>NUMERO DE GUÍA // SHIPMENT NUMBER</b> 7706 4700 6899		



**COMMERCIAL INVOICE**

<b>Date of the export:</b> 22-jul-14		<b>Invoice Number</b> 45759		<b>Exporter:</b> Ford Motor Company S.A de C.V. Circuito Guillermo Gonzalez Camarena # 1500 Piso 5 Centro de Santa Fe, Delegacion de Alvaro Obregon Mexico, D.F. CP 01210 RFC: FMO8304236C5		
<b>Requestor:</b> EDGAR ARTURO BELLO						
<b>Shipped Via:</b> FEDEX						
<b>AWB #</b> 7706 4700 6899						
<b>Net Weight: Lbs</b>		<b>Kg</b>		2		
<b>Gross Weight: Lbs</b>		<b>Kg</b>		2		
<b>Ship to:</b> FORD MOTOR COMPANY 20901 OAKWOOD BLVD DEARBORN, MICHIGAN 48124/LOCALIDAD 6727		<b>Sold to:</b> FORD MOTOR COMPANY 20901 OAKWOOD BLVD DEARBORN, MICHIGAN 48124/LOCALIDAD 6727				
<b>ATTN:</b> DAVE McCLENAGHAN		<b>GSDB Code:</b> GCD26				
<b>Phone:</b> 3138057724		<b>ATTN:</b> DAVE McCLENAGHAN				
		<b>Phone:</b> 3138057724				
<b>Country of origin of goods:</b> USA		<b>Incoterms:</b> Valor sólo para efectos de Aduana, sin valor comercial / Value for customs purposes only, no commercial value.				
<b>Number of Packages</b>	<b>Kind of Weight</b>	<b>Unit of Measure</b>	<b>Qty</b>	<b>Complete Description of Goods</b>	<b>Price Unit</b>	<b>Total USD</b>
2	Box	Pieces	2	CHAPA DE PUERTA/LOCK ASY(AE8A-5426412-BF)	5.00	10.00
1	Box	Pieces	1	CHAPA DE PUERTA/LOCK ASY(AE8A-5426413-BE)	5.00	5.00
1	Box	Pieces	1	CHAPA DE PUERTA/LOCK ASY(AE8A-5421812BE))	5.00	5.00
1	Box	Pieces	1	CHAPA DE PUERTA/LOCK ASY(BF6A-F21813-EC)	5.00	5.00
REMITENTE: PLANTA AP23A						
					<b>Total \$</b>	<b>USD: 25.00</b>

Name and Signature



From: 5558997654  
 ARTURO BELLO  
 FORD MOTOR COMPANY SA DE CV  
 KM 36.5 AUT MEXICO QUERETARO  
 COL. LOMAS DE SATELITE  
 CUAUTITLAN IZCALLI, MX 54730  
 MEXICO

Origin ID: MUGA



Ship Date: 21JUL14  
 ActWgt: 2.0 KG  
 CAD: 105344918/NET3550  
 Dims: 26 X 22 X 18 CM

REF:  
 DESC-1: CHAPAS DE PUERTA/LOCK ASY  
 DESC-2:  
 DESC-3:  
 DESC-4:

COUNTRY MFG: US  
 CARRIAGE VALUE: 25.00 USD  
 CUSTOMS VALUE: 25.00 USD

SIGN: ARTURO BELLO  
 EIN/VAT:  
 PKG TYPE: CUSTOMER

SHIP TO: (313) 805-7724 BILL SENDER  
**DAVE McCLENAGHAN**  
**FORD MOTOR COMPANY**  
**20901 OAKWOOD BLVD DEARDORN**  
**MICHIGAN**

**DEARBORN, MI 48124**  
**US**

TRK# 7706 4700 6899  
 0430

AA  
 INTL ECONOMY  
 ISR  
 48124  
 MI-US  
 DTW

**SH DTWA**

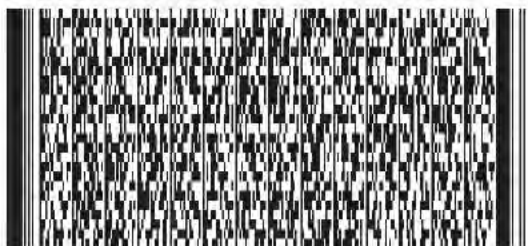

For all commodities, technology or software previously exported from the United States, this was done in accordance with the Export Administration Regulations. Diversion of these items contrary to U.S. law or any other applicable country's law is prohibited.

The Warsaw Convention may apply and will govern and in most cases limit the liability of Federal Express for loss or delay of or damage to your shipment. Subject to the conditions of the contract.

CONSIGNEE COPY- PLEASE PLACE IN FRONT OF POUCH

522G2ED4FRAC9

Luego de imprimir esta etiqueta:

**COPIAR DEL CONSIGNATARIO, COLOCAR FRENTE AL PAQUETE**

1. Doble la página impresa por la línea horizontal.
2. Coloque la etiqueta en la bolsa de su paquete y adhiérala a su envío.

**Advertencia: Utilice únicamente la etiqueta original impresa para el envío. El uso de una fotocopia de esta etiqueta con propósitos de envío constituye un fraude y podría acarrear cargos adicionales de facturación, así como la cancelación de su número de cuenta FedEx.**

**TÉRMINOS Y CONDICIONES LEGALES DE LOS ENVÍOS REALIZADOS POR FEDEX. DEFINICIONES.** En esta Guía aérea, los términos "nosotros", "nuestro/a" y "FedEx" hacen referencia a Federal Express Corporation, a sus subsidiarias y sucursales, y a sus respectivos empleados, representantes y contratistas independientes. Los términos "usted" y "su" se refieren al remitente y a sus empleados, directivos y representantes. Si su envío se origina fuera de los Estados Unidos, su contrato de transporte es con la entidad subsidiaria, sucursal o el contratista independiente de FedEx que acepta su envío originalmente. El término "paquete" significa cualquier contenedor o sobre que nosotros aceptamos para la entrega, incluido todo aquel artículo que usted presente mediante la utilización de nuestros sistemas automatizados, sistemas manifiestos o guías aéreas. El término "envío" significa todos los paquetes presentados a nosotros y aceptados por nosotros en una sola Guía aérea. **AVISO DE TRANSPORTE AEREO.** Para cualquier envío internacional aéreo, la Convención de Varsovia, con sus modificaciones, puede ser aplicable. La Convención de Varsovia, enmendada, entonces regirá y, en la mayoría de los casos, limitará la responsabilidad de FedEx respecto de pérdidas o retrasos en su envío o daños a este. La Convención de Varsovia, con sus modificaciones, limita la responsabilidad de FedEx. Por ejemplo, en los Estados Unidos, la responsabilidad se limita a US\$9.07 por libra (US\$20 por kilogramo), a menos que se declare un valor de transporte más alto según se describe más adelante y usted pague el cargo suplementario que sea pertinente. La interpretación y operación de los límites de responsabilidad de la Convención de Varsovia pueden variar de un país a otro. No hay sitios de parada específicos acordados y FedEx se reserva el derecho de transportar el envío por la ruta que estime apropiada. **AVISO DE TRANSPORTE TERRESTRE.** Los envíos transportados exclusivamente por tierra hacia o desde un país signatario de la Convención de Varsovia o del Contrato para el Transporte Internacional de Mercancías por Tierra (el "CMR") están sujetos a los términos y condiciones del CMR, no obstante cualquier otra disposición contraria de esta Guía aérea. En el caso de envíos transportados exclusivamente por tierra, si se presenta un conflicto entre las disposiciones del CMR y las de esta Guía Aérea, regirán los términos del CMR. **LÍMITE DE RESPONSABILIDAD.** De no estar regulada por la Convención de Varsovia, el CMR u otros tratados internacionales, leyes, otras regulaciones, órdenes o requisitos gubernamentales, la máxima responsabilidad de FedEx por daño, pérdida, retraso, insuficiencia, entrega equivocada, falta de entrega, información errónea u omisión de suministro de información en relación con su envío está limitada por este Acuerdo y por los términos y condiciones del contrato de envío. Consulte el contrato de envío establecido en la Guía de Servicios de FedEx aplicable o su equivalente para determinar la responsabilidad contractual. FedEx no ofrece seguros de responsabilidad civil por carga ni seguros contra todo riesgo, pero usted puede pagar un cargo por cada US\$100 (o su equivalente en la moneda local del país de origen) adicionales al valor declarado para transporte. Si se declara un valor superior para el transporte y se paga el cargo adicional, la máxima responsabilidad de FedEx corresponderá al valor declarado para el transporte o los daños reales, el que sea menor. **RESPONSABILIDADES DENEGADAS. EN CUALQUIER CASO, FEDEX NO SERÁ RESPONSABLE POR LOS DAÑOS Y PERJUICIOS, YA SEAN DIRECTOS O INDIRECTOS, INCIDENTALES, ESPECIALES O RESULTANTES, QUE SUPEREN EL VALOR DECLARADO PARA TRANSPORTE (INCLUSO, PERO SIN LIMITARSE A, LA PÉRDIDA DE INGRESOS O GANANCIAS) O EL VALOR REAL DEL ENVÍO, SI FUERA MENOR, HAYA O NO TENIDO FEDEX CONOCIMIENTO ALGUNO DE LA POSIBILIDAD DE INCURRIR EN TALES DAÑOS Y PERJUICIOS.** FedEx no será responsable de los actos u omisiones que usted lleve a cabo, incluso, pero sin limitarse a, la declaración errónea del envío, los errores o deficiencias en el embalaje, la protección, el marcado o dirección del envío, o los actos u omisiones del destinatario o de cualquier otra persona interesada en el envío o la violación de los términos del presente acuerdo por cualquiera de las partes. FedEx no será responsable de daño, pérdida, retraso, insuficiencia, entrega equivocada, falta de entrega, información errónea u omisión de suministro de información en relación con envíos de efectivo, divisas u otros artículos prohibidos, o por causa de circunstancias fuera de nuestro control, tales como desastres naturales, riesgos aéreos, condiciones climáticas, retrasos mecánicos, actos de enemigos públicos, guerras, huelgas, conmoción civil, o las acciones u omisiones de autoridades públicas (incluidos los funcionarios de aduana o sanitarios) con autoridad real o aparente. **SIN GARANTÍA.** Nosotros no ofrecemos garantías, ni expresas ni implícitas. **RECLAMOS POR PÉRDIDA, DAÑO O RETRASO. TODOS LOS RECLAMOS DEBEN HACERSE POR ESCRITO Y DENTRO DE PLAZOS ESTRICTOS. CONSULTE NUESTRA TARIFA, GUÍA DE SERVICIOS DE FEDEX PERTINENTE, O CONDICIONES GENERALES DE TRANSPORTE PARA MÁS DETALLES.** La Convención de Varsovia establece procedimientos específicos para reclamos por escrito por daños, retrasos o falta de entrega de su envío. Además, la interpretación y operación de las disposiciones en cuanto a reclamos de la Convención de Varsovia pueden variar de un país a otro. Remítase a la Convención para determinar el período de reclamo para su envío. El derecho a reclamos contra nosotros se extinguirá a menos que se inicie una acción dentro del término de dos años, como se establece en la Convención. FedEx no está obligado a actuar en relación con ningún reclamo hasta que todos los cargos por transporte se hayan pagado. El monto del reclamo no puede deducirse de los cargos por transporte. Si el destinatario acepta el envío sin dejar registrado ningún daño en el registro de entregas, FedEx supondrá que el envío se entregó en buenas condiciones. Para que nosotros consideremos un reclamo por daños, el contenido, la caja de cartón original y el embalaje deben ponerse a nuestra disposición para su inspección. **LEY OBLIGATORIA.** Si alguna disposición contenida o referida en esta Guía aérea es contraria a cualquier tratado internacional, ley, norma gubernamental, orden o requerimiento, dicha disposición permanecerá en vigencia como parte de nuestro acuerdo en la medida en que no sea invalidada. La invalidez o inaplicabilidad de cualquier disposición no afectará las demás disposiciones de la presente Guía aérea. A menos que se indique lo contrario, **FEDERAL EXPRESS CORPORATION, 2005 Corporate Avenue, Memphis, TN 38132, USA,** es la primera empresa de transportes para este envío. Dirección de correo electrónico en [www.fedex.com](http://www.fedex.com).

From: 5558997654  
 ARTURO BELLO  
 FORD MOTOR COMPANY SA DE CV  
 KM 36.5 AUT MEXICO QUERETARO  
 COL. LOMAS DE SATELITE  
 CUAUTITLAN IZCALLI, MX 54730  
 MEXICO

Origin ID: MUGA



J14201406180140

Ship Date: 21JUL14  
 ActWgt: 2.0 KG  
 CAD: 105344918/NET3550

Dims: 26 X 22 X 18 CM

REF:  
 DESC-1: CHAPAS DE PUERTA/LOCK ASY  
 DESC-2:  
 DESC-3:  
 DESC-4:

COUNTRY MFG: US  
 CARRIAGE VALUE: 25.00 USD  
 CUSTOMS VALUE: 25.00 USD  
 T/C: S 141433237 D/T: R  
 SIGN: ARTURO BELLO  
 EIN/VAT:  
 PKG TYPE: CUSTOMER

SHIP TO: (313) 805-7724

BILL SENDER

**DAVE McCLENAGHAN**  
**FORD MOTOR COMPANY**  
**20901 OAKWOOD BLVD DEARBORN**  
**MICHIGAN**

**DEARBORN, MI 48124**  
**US**

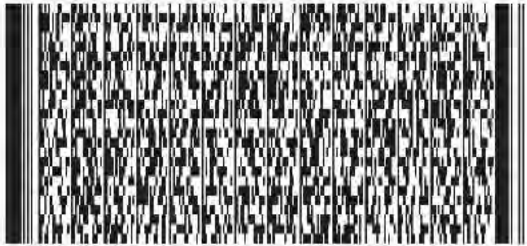

For all commodities, technology or software previously exported from the United States, this was done in accordance with the Export Administration Regulations. Diversion of these items contrary to U.S. law or any other applicable country's law is prohibited.

The Warsaw Convention may apply and will govern and in most cases limit the liability of Federal Express for loss or delay of or damage to your shipment. Subject to the conditions of the contract.

FEDEX AWB COPY- PLEASE PLACE BEHIND CONSIGNEE COPY

TRK# 7706 4700 6899

0430

**SH DTWA**

522G2ED4F8A03

AA  
 INTL ECONOMY  
 ISR  
 48124  
 MI-US  
 DTW

Luego de imprimir esta etiqueta:

**COPIA FEDEX AWB, COLOCAR DESPUÉS DE LA COPIA DEL CONSIGNATARIO**

1. Doble la página impresa por la línea horizontal.
2. Coloque la etiqueta en la bolsa de su paquete y adhiérala a su envío.



From: 5558997654  
ARTURO BELLO  
FORD MOTOR COMPANY SA DE CV  
KM 36.5 AUT MEXICO QUERETARO  
COL. LOMAS DE SATELITE  
CUAUTITLAN IZCALLI, MX 54730  
MEXICO

Origin ID: MUGA



J14201406180140

Ship Date: 21JUL14  
ActWgt: 2.0 KG  
CAD: 105344918/NET3550  
Dims: 26 X 22 X 18 CM

REF:  
DESC-1: CHAPAS DE PUERTA/LOCK ASY  
DESC-2:  
DESC-3:  
DESC-4:

SHIP TO: (313) 805-7724 BILL SENDER  
**DAVE McCLENAGHAN**  
**FORD MOTOR COMPANY**  
**20901 OAKWOOD BLVD DEARBORN**  
**MICHIGAN**

COUNTRY MFG: US  
CARRIAGE VALUE: 25.00 USD  
CUSTOMS VALUE: 25.00 USD  
T/C: S 141433237 D/T: R  
SIGN: ARTURO BELLO  
EIN/VAT:  
PKG TYPE: CUSTOMER

**DEARBORN, MI 48124**  
**US**

**AA**  
**INTL ECONOMY**  
**ISR**  
**48124**  
**MI-US**  
**DTW**

TRK# 7706 4700 6899

0430

**SH DTWA**

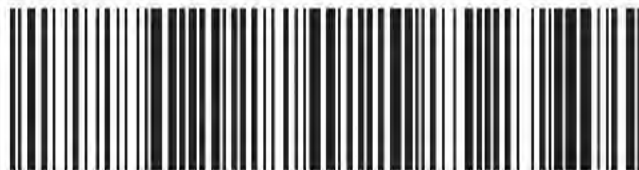
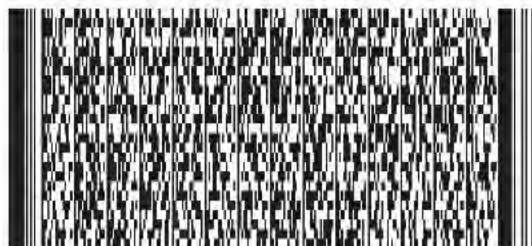

522G2ED4F8AC8

For all commodities, technology or software previously exported from the United States, this was done in accordance with the Export Administration Regulations. Diversion of these items contrary to U.S. law or any other applicable country's law is prohibited.

The Warsaw Convention may apply and will govern and in most cases limit the liability of Federal Express for loss or delay of or damage to your shipment. Subject to the conditions of the contract.

**FEDEX AWB COPY- PLEASE PLACE BEHIND CONSIGNEE COPY**

Luego de imprimir esta etiqueta:

**COPIA FEDEX AWB, COLOCAR DESPUÉS DE LA COPIA DEL CONSIGNATARIO**

1. Doble la página impresa por la línea horizontal.
2. Coloque la etiqueta en la bolsa de su paquete y adhiérala a su envío.

---

**From:** Christensen, Kris (K.S.)  
**Sent:** Friday, July 18, 2014 3:58 PM  
**To:** Greenisen, Matt (M.J.)  
**Subject:** FW: POTENTIAL SAFETY ISSUE

---

**From:** Christensen, Kris (K.S.)  
**Sent:** Tuesday, July 15, 2014 6:11 PM  
**To:** Santiago, Eduardo (S.)  
**Cc:** McClenaghan, Dave (D.)  
**Subject:** RE: POTENTIAL SAFETY ISSUE

Eduardo,

Please contact Dave McClenaghan (dmcclen1), a person that handles of field return parts for me. He can provide you with instructions on shipping the return parts to us.

Regards,

***Kris S. Christensen***

Small Car & Utility Vehicles  
Critical Concern Manager  
MD 327 2BG80 PDC  
Bus.: (313) 323-8497  
CDSID: kchrist1 E-mail: [kchrist1@ford.com](mailto:kchrist1@ford.com)

---

**From:** Santiago, Eduardo (S.)  
**Sent:** Tuesday, July 15, 2014 6:06 PM  
**To:** Christensen, Kris (K.S.)  
**Subject:** RE: POTENTIAL SAFETY ISSUE

Kris:

The root cause is an internal failure of the mechanism, We gather have some failed parts at my desk, please tell me to whom should I send.

Saludos.

***Eduardo Santiago***

Technical Support Manager  
Ford of Mexico  
Ph. 52-55-5899 7216, fordnet 9437216, Fax 52-55-5899 7568  
E-mail: [esantiag@ford.com](mailto:esantiag@ford.com)

---

**From:** Christensen, Kris (K.S.)  
**Sent:** martes, 15 de julio de 2014 04:42 p.m.  
**To:** Santiago, Eduardo (S.)  
**Subject:** RE: POTENTIAL SAFETY ISSUE

Eduardo,

I are initiating discussions with the Automotive Safety Office, Engineering, and STA on this potential concern. If you have some specific information or field return parts for analysis, please forward or let me know.

Thanks!

***Kris S. Christensen***

Small Car & Utility Vehicles  
Critical Concern Manager  
MD 327 2BG80 PDC  
Bus.: (313) 323-8497  
CDSID: kchrist1 E-mail: [kchrist1@ford.com](mailto:kchrist1@ford.com)

---

**From:** Santiago, Eduardo (S.)  
**Sent:** Tuesday, July 15, 2014 10:58 AM  
**To:** Christensen, Kris (K.S.)  
**Subject:** RE: POTENTIAL SAFETY ISSUE

Hello Kris,  
Do you need further information about this concern?

Saludos.

***Eduardo Santiago***

Technical Support Manager  
Ford of Mexico  
Ph. 52-55-5899 7216, fordnet 9437216, Fax 52-55-5899 7568  
E-mail: [esantiag@ford.com](mailto:esantiag@ford.com)

---

**From:** Oswalt, Greg (G.G.)  
**Sent:** martes, 15 de julio de 2014 07:28 a.m.  
**To:** Santiago, Eduardo (S.); Christensen, Kris (K.S.)  
**Cc:** Bastida, Graciela (G.); Galindo, Ruben (R.D.)  
**Subject:** RE: POTENTIAL SAFETY ISSUE

Eduardo,  
Kris Christensen is the CCM for the Fiesta vehicle line.

Kris: FYI.

***Greg Oswalt***  
Critical Concern Manager  
F-Series/Medium Truck/Large SUV/Comm. Vehicle  
PDC – 2B-G79, MD 266



☎ 313-390-1160, Cell Ph. 734-812-9220

✉ [goswalt@ford.com](mailto:goswalt@ford.com)

*“An obstacle or challenge is an unregulated opportunity”*

---

**From:** Santiago, Eduardo (S.)  
**Sent:** Monday, July 14, 2014 6:59 PM  
**To:** Oswalt, Greg (G.G.)  
**Cc:** Bastida, Graciela (G.); Galindo, Ruben (R.D.)  
**Subject:** RE: POTENTIAL SAFETY ISSUE

Greg:  
GCQIS **Folder Number : 140071920000** contains several cases related to this concern, CSAP quality team was warned about this problem as of Aug 2013 but it is worth to mention that original claims were only mentioned as mechanism does not lock the door or doors cannot be closed. Two recent claims/verbatim say that the door became open while driving. Let us know if you need further details.

Saludos.

*Eduardo Santiago*

Technical Support Manager  
Ford of Mexico  
Ph. 52-55-5899 7216, fordnet 9437216, Fax 52-55-5899 7568  
E-mail: [esantiag@ford.com](mailto:esantiag@ford.com)

---

**From:** Santiago, Eduardo (S.)  
**Sent:** lunes, 14 de julio de 2014 12:30 p.m.  
**To:** Oswalt, Greg (G.G.)  
**Cc:** Bastida, Graciela (G.); Galindo, Ruben (R.D.)  
**Subject:** POTENTIAL SAFETY ISSUE

Hola Greg,  
Today I received the copy of a Customer note that depicts a product concern that must be considered as a safety issue and I'm forwarding to you the note in Spanish but I translated (highlighted in red) the main concern. Looking forward your comments or next steps

Saludos.

*Eduardo Santiago*

Technical Support Manager  
Ford of Mexico  
Ph. 52-55-5899 7216, fordnet 9437216, Fax 52-55-5899 7568  
E-mail: [esantiag@ford.com](mailto:esantiag@ford.com)

---

**From:** Armando Arballo [<mailto:armandoarballo@gemso.com.mx>]  
**Sent:** lunes, 14 de julio de 2014 11:03 a.m.  
**To:** Santiago, Eduardo (S.)  
**Subject:** Fwd: Falla puerta trasera derecha Fiesta 2014.

[REDACTED]

**De:** Jorge Arredondo <[jarredondo@gemso.com.mx](mailto:jarredondo@gemso.com.mx)>  
**Fecha:** 14 de julio de 2014 08:25:29 a.m. GMT-7  
**Para:** Arballo <[aarballo@gemso.com.mx](mailto:aarballo@gemso.com.mx)>  
**Asunto:** Fwd: Falla puerta trasera derecha Fiesta 2014.

[REDACTED]

----- Mensaje reenviado -----

**De:** Delia Yanez <[deliateya@hotmail.com](mailto:deliateya@hotmail.com)>  
**Fecha:** jul 10, 2014 5:46 PM  
**Asunto:** Falla puerta trasera derecha Fiesta 2014.  
**Para:** "[jarredondo@gemso.com.mx](mailto:jarredondo@gemso.com.mx)" <[jarredondo@gemso.com.mx](mailto:jarredondo@gemso.com.mx)>  
**Cc:**

[REDACTED]

**To whom it may concern**

**My name is [REDACTED], I own a Ford Fiesta 2014 that I purchased at the Dealer on August 14- 2013.**

**On 2 July 2<sup>nd</sup> I noticed that while I was driving my car (vehicle in movement), the rear right door opened suddenly and the door almost hit against another car that came in the lane next to mine. I immediately became amazed and disappointed. I drove my car to my home driving very slowly and with the door opened.**

**Once I got home, I called to the dealer to express my disagreement with what happened and the risks and dangers involved.**

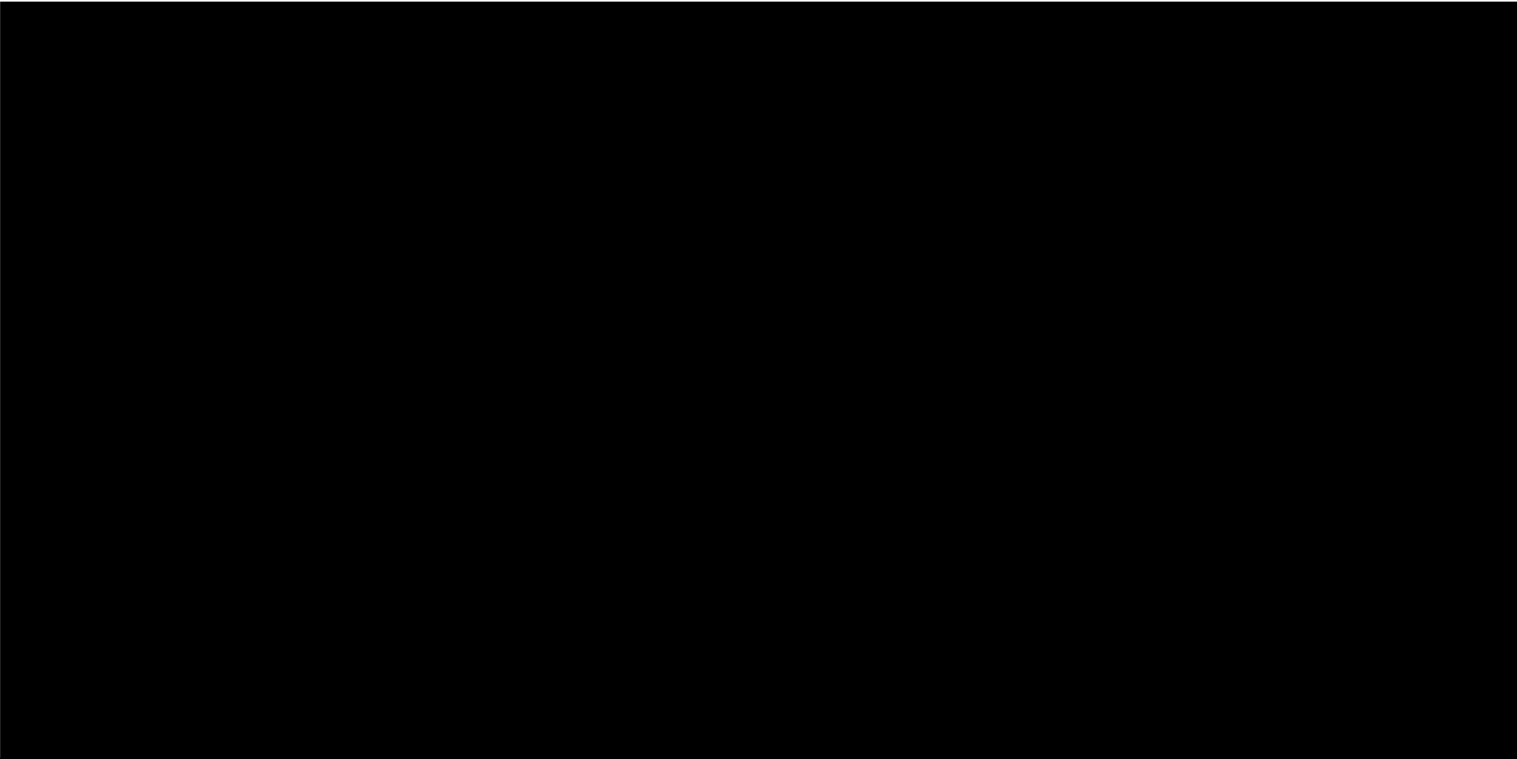

---

**From:** Vazquez, Adrian (A.)  
**Sent:** Wednesday, July 09, 2014 12:30 PM  
**To:** Maynez, Sergio (S.); Tapia, Jorge (J.T.); Arturo.Robles@kiekert.com; Miriam.Morales@kiekert.com; Encarnacion Ramiro (Ramiro.Encarnacion@kiekert.com); Tellez, Felipe (F.); Fernandez vergara, Miguel (M.); Montano, Javier (J.); Villalobos, Luisa (L.); Montalvo, Alma (A.A.)  
**Subject:** Minuta (7/9/2014): B299 Garantía - Cerradura Kiekert

Participantes:

Ford: S.Mayne (CSAP-PVT BE Supervisor), J.Tapia (CSA- STA Resident Supervisor), A.Montalvo (CSAP- STA Resident Eng.), F.Tellez (CSAP- STA Resident Eng.), M.Fernandez (CSAP-PVT BE Eng.), A. Vázquez (STA Site)  
Kiekert: A.Robles (Warranty Eng.), M.Morales (Quality Eng.), R. Encarnación (QC Mgr.), D.Jimenez (Kiekert Residente).

- Confirmar estatus de cerradura (pieza #1) reportado por Dealer en Hermosillo ...M.Fernandez-PVT
  - De acuerdo a fotos recibidas, mfg.
- Reconfirmar el # de VIN del vehículo reportado en el dealer de Hermosillo así como el # de Claim Report ...CSAP-PVT
- Analizar cerradura recibida en CSAP (pieza #2) el día de hoy... CSAP-PVT / Kiekert Residente
- Junta de seguimiento. Miércoles PM.... S.Mayne-PVT

Saludos

Adrián Vázquez  
STA Site Engineer

-----Original Appointment-----

**From:** Vazquez, Adrian (A.)  
**Sent:** miércoles, 09 de julio de 2014 10:15 a.m.  
**To:** Maynez, Sergio (S.); Tapia, Jorge (J.T.); [Arturo.Robles@kiekert.com](mailto:Arturo.Robles@kiekert.com); [Miriam.Morales@kiekert.com](mailto:Miriam.Morales@kiekert.com); Encarnacion Ramiro ([Ramiro.Encarnacion@kiekert.com](mailto:Ramiro.Encarnacion@kiekert.com)); Tellez, Felipe (F.)  
**Subject:** B299 Garantía - Cerradura Kiekert  
**When:** miércoles, 09 de julio de 2014 10:30 a.m.-11:00 a.m. (UTC-06:00) Guadalajara, Mexico City, Monterrey.  
**Where:** Conf. call

Equipo Kiekert solicitando su participación en esta junta.

Sergio, me comenta Jorge Tapia tienes más detalles, nos apoyas con tu participación a esta junta pls.

STA Residente informa llamada de garantía B299 – Latch en un dealer de México.

Se solicita su participación urgente para entender :

- Issue
- Containment
- Ayuda requerida
- Next Steps

Saludos

Adrián

Adrian Vazquez invites you to the following WebEx meeting:

-----

WebEx meeting information

-----  
Meeting Link: <https://ford.webex.com/ford/j.php?J 712458908>

Meeting Number: 712 458 908

Meeting Password: This meeting does not require a password.

This meeting may include the option for video. The recording of meetings is prohibited. For company policies on using video click here:

<https://comm.sp.ford.com/sites/digitalworker/Pages/HowiWorkItem.aspx?UCTitle to%20use%20Video&UCID &Page 2&Section 2.001>

-----  
Audio conference information

-----  
US Toll Free Number: +1-888-628-3668

FordNet 248-3668 / Toll: +1-313-248-3668

Global call-in numbers: <https://ford.webex.com/ford/globalcallin.php?serviceType MC&ED 298127812&tollFree 1>

Toll-free dialing restrictions: [http://www.webex.com/pdf/tollfree\\_restrictions.pdf](http://www.webex.com/pdf/tollfree_restrictions.pdf)

Access code:712 458 908

MC05

<http://www.webex.com>

---

**From:** Collado, Welio (W.)  
**Sent:** Tuesday, July 22, 2014 6:57 PM  
**To:** Montano, Javier (J.); Maynez, Sergio (S.); Fernandez vergara, Miguel (M.); Angel Andrade, Mauricio (M.); Tapia, Jorge (J.T.)  
**Cc:** Galindo, Sergio (S.N.); Blancas, Marcelo (M.); Dominguez, Carlos (C.A.)  
**Subject:** RE: 2014 Fiesta Door Opens in Operation/Door Will Not Close

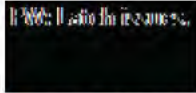

En el archivo de Fiesta que anexo vienen 2 garantías de Fiesta 2014 ambas son en unidades con fecha de producción de mayo, Javier necesitamos investigar si podemos conseguir la cerradura completa y/o foto de la fecha de producción de la cerradura, ya estamos hablando de 2 casos con fechas casi consecutivas

---

**From:** Montano, Javier (J.)  
**Sent:** martes, 22 de julio de 2014 02:39 p.m.  
**To:** Collado, Welio (W.); Maynez, Sergio (S.); Fernandez vergara, Miguel (M.)  
**Subject:** FW: 2014 Fiesta Door Opens in Operation/Door Will Not Close

FYI

---

**From:** Montano, Javier (J.)  
**Sent:** lunes, 21 de julio de 2014 07:56 a.m.  
**To:** Greenisen, Matt (M.J.); Papanikolaou, Kosta (K.D.); Okeh, Christopher (C.); Mullen, Bradley (T.); Puscas, Dorin (L.D.)  
**Subject:** RE: 2014 Fiesta Door Opens in Operation/Door Will Not Close

Matt,  
Attached please find the CQIS reports related to topic issue. They are sorted by vehicle build date.

Five of them are reported as door opened while driving.

<< File: Fiesta Door latch - CQIS reports.pdf >>

Regards,  
Javier

-----Original Appointment-----

**From:** Greenisen, Matt (M.J.)  
**Sent:** viernes, 18 de julio de 2014 04:07 p.m.  
**To:** Greenisen, Matt (M.J.); Papanikolaou, Kosta (K.D.); Okeh, Christopher (C.); Mullen, Bradley (T.); Puscas, Dorin (L.D.); Montano, Javier (J.)  
**Subject:** 2014 Fiesta Door Opens in Operation/Door Will Not Close  
**When:** lunes, 21 de julio de 2014 03:00 p.m.-04:00 p.m. (UTC-05:00) Eastern Time (US & Canada).  
**Where:** Webex

As a follow up to the 4 PM meeting on Friday the 18<sup>th</sup> of July with CCRG (Kris, Joe, Noah, etc.) this meeting is being scheduled to review potential causes and establish a way forward for vehicle analysis. The meeting is being kept small for the initial conversation. A subsequent touch point will be scheduled for later in the week with the roster from the Friday 18<sup>th</sup> meeting.



---

**From:** Bastida, Graciela (G.)  
**Sent:** Tuesday, July 22, 2014 5:02 PM  
**To:** Collado, Welio (W.); Dominguez, Carlos (C.A.)  
**Subject:** FW: Latch issues.  
**Attachments:** ESCAPE BOUNCING BACK DOOR CONDITION (NOT CLOSING).xls; FIESTA B299 BOUNCING BACK DOOR CONDITION (NOT CLOSING).xls; FOCUS MICHIGAN BOUNCING BACK DOOR CONDITION (NOT CLOSING).xls; ECOSPORT BRAZIL BOUNCING BACK DOOR CONDITION (NOT CLOSING).xls  
**Signed By:** gbastida@ford.com

[Todas las reportadas](#)

---

**From:** Velazquez, Erick (E.J.)  
**Sent:** Tuesday, July 22, 2014 03:41 PM  
**To:** Bastida, Graciela (G.); Santiago, Eduardo (S.)  
**Subject:** Latch issues.

Les envío la relación de VINs de los vehículos reportados con problemas de las chapas. Estos son los únicos que están en GCQIS, pero en garantías hay muchos más casos.

Escape 3  
Focus NA 2  
Fiesta 13  
Ecosport India 2  
Ecosport Brasil 3

Best Regards!  
Erick Velázquez  
Field Service Engineer  
Ford of Mexico

Folder Report Listing

Folder Number : 140075180000									
VIN	DEALER NAME	ODOMETER	MODEL YEAR	BUILD DATE	REPORT DATE	TRANS DESC	PLANT ABBREV	ENGINE DESC	EXISTS IN OTHER FOLDERS
1FMCU0F77DU [REDACTED]	Autos de	21537	2013	04/25/2012	07/18/2014	6SP 6F MID	LOUIS	2.5L IVCT	No
1FMCU0F76DU [REDACTED]	Autos de	6068	2013	05/16/2012	07/01/2014	6SP 6F MID	LOUIS	2.5L IVCT	No
1FMCU0F77DU [REDACTED]	Autos y	16770	2013	01/02/2013	06/27/2014	6SP 6F MID	LOUIS	2.5L IVCT	No

Folder Report Listing

Folder Number : 140071920000									
VIN	DEALER NAME	ODOMETER	MODEL YEAR	BUILD DATE	REPORT DATE	TRANS DESC	PLANT ABBREV	ENGINE DESC	EXISTS IN OTHER FOLDERS
3FAFP4AJ8DM	Centro	21228	2013	11/08/2012	07/18/2014	6SP PS195	CUAUTITLAN	1.6L SIGMA	No
3FAFP4AJ1DM	Autos de	22506	2013	11/08/2012	07/18/2014	6SP PS195	CUAUTITLAN	1.6L SIGMA	No
3FAFP4AJ5DM	Autos de	20353	2013	06/09/2012	07/15/2014	6SP PS195	CUAUTITLAN	1.6L SIGMA	Yes
3FADP4EJ5CM	Autos de	22678	2012	05/12/2012	07/10/2014	6SP PS195	CUAUTITLAN	1.6L SIGMA	No
3FAFP4AJ7EM	Autos de	93	2014	05/21/2014	07/07/2014	6SP PS195	CUAUTITLAN	1.6L SIGMA	Yes
3FADP4EJ4EM	Autos de	3994	2014	05/18/2013	07/03/2014	5SP IB5	CUAUTITLAN	1.6L SIGMA	Yes
3FAFP4AJ5DM	Autos de	20848	2013	10/03/2012	07/03/2014	5SP IB5	CUAUTITLAN	1.6L SIGMA	Yes
3FAFP4AJ6DM	Automotriz del	39591	2013	06/06/2012	06/26/2014	6SP PS195	CUAUTITLAN	1.6L SIGMA	Yes
3FADP4BJ0DM	Automotriz del	26803	2013	07/19/2012	06/26/2014	6SP PS195	CUAUTITLAN	1.6L SIGMA	Yes
3FAFP4AJ8DM	Automotriz del	17121	2013	09/07/2012	06/20/2014	6SP PS195	CUAUTITLAN	1.6L SIGMA	Yes
3FAFP4AJ7CM	Automotriz del	36504	2012	04/13/2012	06/20/2014	6SP PS195	CUAUTITLAN	1.6L SIGMA	Yes
3FADP4FJ5CM	Automotriz del	42040	2012	07/28/2011	06/20/2014	6SP PS195	CUAUTITLAN	1.6L SIGMA	Yes
3FADP4BJ9DM	Automotriz del	22804	2013	12/06/2012	04/25/2014	6SP PS195	CUAUTITLAN	1.6L SIGMA	Yes

Folder Report Listing

Folder Number : 140075150000									
VIN	DEALER NAME	ODOMETER	MODEL YEAR	BUILD DATE	REPORT DATE	TRANS DESC	PLANT ABBREV	ENGINE DESC	EXISTS IN OTHER FOLDERS
1FAHP3F24C	Autos de	34291	2012	11/21/2011	07/16/2014	6 SPD DCPS	MICHIGAN	2.0L GDI	No
1FAHP3H23C	Autos de	46334	2012	02/21/2011	07/07/2014	6 SPD DCPS	MICHIGAN	2.0L GDI	No

Folder Report Listing

Folder Number : 140075170000									
VIN	DEALER NAME	ODOMETER	MODEL YEAR	BUILD DATE	REPORT DATE	TRANS DESC	PLANT ABBREV	ENGINE DESC	EXISTS IN OTHER FOLDERS
MAJUP3SF4EC	Autos de	48	2014	02/27/2014	07/07/2014	6SPD DCPS	CHENNAI	2.0L 145PS	Yes
9BFUP3ST3D8	Autos de	494	2013	10/31/2012	07/07/2014	5SP GFTIB5	CAMACARI	2.0L 145PS	Yes
9BFUP3ST2D8	Autos de	1124	2013	10/31/2012	07/01/2014	5SP GFTIB5	CAMACARI	2.0L 145PS	Yes
9BFUP3ST1D8	Autos de	35492	2013	10/20/2012	07/01/2014	5SP GFTIB5	CAMACARI	2.0L 145PS	Yes
MAJUP3SF3EC	Automotriz del	17	2014	08/30/2013	05/13/2014	6SPD DCPS	CHENNAI	2.0L 145PS	Yes

---

**From:** Sanchez, Carlos (C.R.)  
**Sent:** Wednesday, August 27, 2014 3:35 PM  
**To:** Santiago, Eduardo (S.)  
**Cc:** Gonzalez, Sergio (S.)  
**Subject:** Re: Aviso de reunión: CHAPAS

Gracias

Sent with Good (www.good.com)

-----Original Message-----

**From:** Santiago, Eduardo (S.)  
**Sent:** Wednesday, August 27, 2014 02:23 PM Eastern Standard Time  
**To:** Sanchez, Carlos (C.R.)  
**Cc:** Gonzalez, Sergio (S.)  
**Subject:** RE: Aviso de reunión: CHAPAS

Mañana enviamos por DHL las chapas que le urgen a Mexicali y se van a acortar los tiempos de respuesta del proveedor hacia el Almacén.

---

**From:** Sanchez, Carlos (C.R.)  
**Sent:** miércoles, 27 de agosto de 2014 07:44 a.m.  
**To:** Gonzalez, Sergio (S.); Yanes, Jorge (J.); Dounce, Carlos (C.)  
**Cc:** Perez, Marcos (M.); Santiago, Eduardo (S.); Bastida, Graciela (G.)  
**Subject:** RE: Aviso de reunión: CHAPAS

Ok thanks

Carlos R. Sánchez

Este correo puede tener información confidencial. Si lo recibió por error, por favor bórralo inmediatamente Y notifique a la persona que lo envió.

This e-mail may contain privileged and confidential information. If you have received it by mistake, please Delete it immediately and notify the sender.

---

**From:** Gonzalez, Sergio (S.)  
**Sent:** miércoles, 27 de agosto de 2014 07:10 a.m.  
**To:** Sanchez, Carlos (C.R.); Yanes, Jorge (J.); Dounce, Carlos (C.)  
**Cc:** Perez, Marcos (M.); Santiago, Eduardo (S.); Bastida, Graciela (G.); Gonzalez, Sergio (S.)  
**Subject:** RE: Aviso de reunión: CHAPAS

Ayer platique con Eduardo antes de la llamada con Diego Escobosa del distribuidor. Estamos trabajando juntos, y Eduardo está ayudando con el proveedor para que enviemos las chapas al distribuidor lo más rápido posible, tenemos algo de stock, y material en camino excepto por 3 números de parte que se consiguen con el proveedor.

Estamos reuniendo la información de la demanda de los últimos meses para la próxima reunión.



Sergio González

---

**From:** Sanchez, Carlos (C.R.)  
**Sent:** miércoles, 27 de agosto de 2014 06:54 a.m.  
**To:** Yanes, Jorge (J.); Dounce, Carlos (C.)  
**Cc:** Perez, Marcos (M.); Santiago, Eduardo (S.); Bastida, Graciela (G.); Gonzalez, Sergio (S.)  
**Subject:** RE: Aviso de reunión: CHAPAS

Sergio por favor véanlo juntos

Carlos R. Sánchez

Este correo puede tener información confidencial. Si lo recibió por error, por favor bórralo inmediatamente y notifique a la persona que lo envió.  
This e-mail may contain privileged and confidential information. If you have received it by mistake, please Delete it immediately and notify the sender.

---

**From:** Yanes, Jorge (J.)  
**Sent:** miércoles, 27 de agosto de 2014 06:31 a.m.  
**To:** Dounce, Carlos (C.)  
**Cc:** Perez, Marcos (M.); Sanchez, Carlos (C.R.); Santiago, Eduardo (S.); Bastida, Graciela (G.)  
**Subject:** FW: Aviso de reunión: CHAPAS

Esta intensificándose el problema y se centra más en lugar de altas temperaturas. Saludos

---

**From:** Diego Escobosa [<mailto:diego.escobosa@autopasion.com.mx>]  
**Sent:** martes, 26 de agosto de 2014 08:46 p.m.  
**To:** Santiago, Eduardo (S.); 'Eugenio Elorduy B'  
**Cc:** Yanes, Jorge (J.); Gonzalez, Sergio (S.); 'Graciela Méndez Caro'  
**Subject:** RE: Aviso de reunión: CHAPAS

Estimado Lalo gracias por tu atención en este tema

El stock que ya solicitamos es el siguiente...ya esta solicitado y en transito

STOCK	19/Ago	CHAPAS	MCN15A219A64CD	4		CHAPA DEL DER ECOSPORT
STOCK	19/Ago	CHAPAS	MCN15A219A65CD	4		CHAPA DEL IZQ ECOSPORT
STOCK	19/Ago	CHAPAS	CM5Z54219A64F	4		CHAPA DEL DER FOCUS
STOCK	19/Ago	CHAPAS	CM5Z54219A65G	4	CM5Z54219A65H	CHAPA DEL IZQ FOCUS
STOCK	19/Ago	CHAPAS	CM5Z54264A26A	4		CHAPA TRAS DER FOCUS
STOCK	19/Ago	CHAPAS	CM5Z54264A27A	4		CHAPA TRAS IZQ FOCUS
STOCK	19/Ago	CHAPAS	MBE8Z5421812B	6		CHAPA DEL DER FIESTA
STOCK	19/Ago	CHAPAS	MBE8Z5426412B	6		CHAPA TRAS DER FIESTA
STOCK	19/Ago	CHAPAS	MBE8Z5426413B	6		CHAPA TRAS IZQ FIESTA

Estos 3 siguientes números de parte se encuentran en backorder, por favor ayúdanos con el proveedor

STOCK	19/Ago	CHAPAS	MCN15A264A26CD	4		CHAPA TRAS DER ECOSPORT
STOCK	19/Ago	CHAPAS	MCN15A264A27CD	4		CHAPA TRAS IZQ ECOSPORT
STOCK	19/Ago	CHAPAS	MBE8Z5421813B	6		CHAPA DEL IZQ FIESTA

Gracias y saludos



---

**De:** Santiago, Eduardo (S.) [<mailto:esantiago@ford.com>]

**Enviado el:** Martes, 26 de Agosto de 2014 01:21 p.m.

**Para:** Eugenio Elorduy B; Diego Escobosa ([diego.escobosa@autopasion.com.mx](mailto:diego.escobosa@autopasion.com.mx))

**CC:** Yanes, Jorge (J.); Gonzalez, Sergio (S.)

**Asunto:** RE: Aviso de reunión: CHAPAS

Después de concluida nuestra sesión informativa les pido de favor me den las cantidades estimadas del stock de chapas para pedir ayuda directa con el proveedor.

Saludos.

*Eduardo Santiago*

Technical Support Manager

Ford of Mexico

Ph. 52-55-5899 7216, fordnet 9437216, Fax 52-55-5899 7568

E-mail: [esantiago@ford.com](mailto:esantiago@ford.com)

---

**From:** Santiago, Eduardo (S.)

**Sent:** martes, 26 de agosto de 2014 02:55 p.m.

**To:** 'Eugenio Elorduy B'; Diego Escobosa ([diego.escobosa@autopasion.com.mx](mailto:diego.escobosa@autopasion.com.mx))

**Subject:** FW: Aviso de reunión: CHAPAS

Por favor hagan click en esta liga y me marcan a mi oficina 01 55 5899 7216

1. Vaya a <https://ford-sp.webex.com/ford-sp/j.php?MTID=m5e74c04f398248e9b352f8b9bd0260e2>
2. Si no está conectado, conéctese a su cuenta.

-----  
Información de las audioconferencia  
-----

FordNet 248-3668 / Toll: +1-313-248-3668

US Toll Free Number: +1-888-628-3668

¿Tiene problemas para marcar? Pruebe con los siguientes números de soporte:

US Toll Free Number: +1-888-628-3668

FordNet 248-3668 / Toll: +1-313-248-3668

Números de llamada globales: <https://ford-sp.webex.com/ford-sp/globalcallin.php?serviceType=MC&ED=305765027&tollFree=1>

Restricciones de marcado gratuito: [http://www.webex.com/pdf/tollfree\\_restrictions.pdf](http://www.webex.com/pdf/tollfree_restrictions.pdf)

Código de acceso: 713 874 550

Para comprobar si tiene los reproductores adecuados instalados para archivos multimedia enriquecidos con Universal Communications Format (UCF), vaya a <https://ford-sp.webex.com/ford-sp/systemdiagnosis.php>

<http://www.webex.com>

CCM:+13132483668x713874550#

AVISO IMPORTANTE: Tenga en cuenta que este servicio de WebEx permite enviar audio y otra información durante la sesión que se grabará, lo que podría traer problemas de divulgación durante una confrontación legal. Si pretende grabar la reunión, debe informar a todos los asistentes a la reunión antes de comenzar a grabar.

---

**From:** Diego Escobosa <diego.escobosa@autopasion.com.mx>  
**Sent:** Wednesday, August 27, 2014 2:50 PM  
**To:** Santiago, Eduardo (S.); 'Eugenio Elorduy B'  
**Cc:** Yanes, Jorge (J.); Gonzalez, Sergio (S.); 'Graciela Méndez Caro'  
**Subject:** RE: Aviso de reunión: CHAPAS

Enterado muchas gracias por el apoyo

Saludos

---

**De:** Santiago, Eduardo (S.) [<mailto:esantiag@ford.com>]  
**Enviado el:** Miércoles, 27 de Agosto de 2014 10:27 a.m.  
**Para:** Diego Escobosa; 'Eugenio Elorduy B'  
**CC:** Yanes, Jorge (J.); Gonzalez, Sergio (S.)  
**Asunto:** RE: Aviso de reunión: CHAPAS

Diego / Eugenio:

Mañana al medio día recogemos las 4 chapas que te urgen y te las vamos a enviar por DHL.  
Las otras piezas de stock el Almacén va a hacer un esfuerzo y las va a surtir antes.

Saludos.

*Eduardo Santiago*

Technical Support Manager

Ford of Mexico

Ph. 52-55-5899 7216, fordnet 9437216, Fax 52-55-5899 7568

E-mail: [esantiag@ford.com](mailto:esantiag@ford.com)

---

**From:** Diego Escobosa [<mailto:diego.escobosa@autopasion.com.mx>]  
**Sent:** martes, 26 de agosto de 2014 08:46 p.m.  
**To:** Santiago, Eduardo (S.); 'Eugenio Elorduy B'  
**Cc:** Yanes, Jorge (J.); Gonzalez, Sergio (S.); 'Graciela Méndez Caro'  
**Subject:** RE: Aviso de reunión: CHAPAS

Estimado Lalo gracias por tu atención en este tema

El stock que ya solicitamos es el siguiente...ya esta solicitado y en transito

STOCK	19/Ago	CHAPAS	MCN15A219A64CD	4		CHAPA DEL DER ECOSPORT
STOCK	19/Ago	CHAPAS	MCN15A219A65CD	4		CHAPA DEL IZQ ECOSPORT
STOCK	19/Ago	CHAPAS	CM5Z54219A64F	4		CHAPA DEL DER FOCUS
STOCK	19/Ago	CHAPAS	CM5Z54219A65G	4	CM5Z54219A65H	CHAPA DEL IZQ FOCUS
STOCK	19/Ago	CHAPAS	CM5Z54264A26A	4		CHAPA TRAS DER FOCUS
STOCK	19/Ago	CHAPAS	CM5Z54264A27A	4		CHAPA TRAS IZQ FOCUS
STOCK	19/Ago	CHAPAS	MBE8Z5421812B	6		CHAPA DEL DER FIESTA
STOCK	19/Ago	CHAPAS	MBE8Z5426412B	6		CHAPA TRAS DER FIESTA
STOCK	19/Ago	CHAPAS	MBE8Z5426413B	6		CHAPA TRAS IZQ FIESTA

Estos 3 siguientes números de parte se encuentran en backorder, por favor ayúdanos con el proveedor

STOCK	19/Ago	CHAPAS	MCN15A264A26CD	4	CHAPA TRAS DER ECOSPORT
STOCK	19/Ago	CHAPAS	MCN15A264A27CD	4	CHAPA TRAS IZQ ECOSPORT
STOCK	19/Ago	CHAPAS	MBE8Z5421813B	6	CHAPA DEL IZQ FIESTA

Gracias y saludos

---

**De:** Santiago, Eduardo (S.) [<mailto:esantiag@ford.com>]  
**Enviado el:** Martes, 26 de Agosto de 2014 01:21 p.m.  
**Para:** Eugenio Elorduy B; Diego Escobosa ([diego.escobosa@autopasion.com.mx](mailto:diego.escobosa@autopasion.com.mx))  
**CC:** Yanes, Jorge (J.); Gonzalez, Sergio (S.)  
**Asunto:** RE: Aviso de reunión: CHAPAS

Después de concluida nuestra sesión informativa les pido de favor me den las cantidades estimadas del stock de chapas para pedir ayuda directa con el proveedor.

Saludos.

*Eduardo Santiago*

Technical Support Manager  
Ford of Mexico  
Ph. 52-55-5899 7216, fordnet 9437216, Fax 52-55-5899 7568  
E-mail: [esantiag@ford.com](mailto:esantiag@ford.com)

---

**From:** Santiago, Eduardo (S.)  
**Sent:** martes, 26 de agosto de 2014 02:55 p.m.  
**To:** 'Eugenio Elorduy B'; Diego Escobosa ([diego.escobosa@autopasion.com.mx](mailto:diego.escobosa@autopasion.com.mx))  
**Subject:** FW: Aviso de reunión: CHAPAS

Por favor hagan click en esta liga y me marcan a mi oficina 01 55 5899 7216

1. Vaya a <https://ford-sp.webex.com/ford-sp/j.php?MTID=m5e74c04f398248e9b352f8b9bd0260e2>
2. Si no está conectado, conéctese a su cuenta.

-----  
Información de las audioconferencia  
-----

FordNet 248-3668 / Toll: +1-313-248-3668  
US Toll Free Number: +1-888-628-3668

¿Tiene problemas para marcar? Pruebe con los siguientes números de soporte:

US Toll Free Number: +1-888-628-3668

FordNet 248-3668 / Toll: +1-313-248-3668

Números de llamada globales: <https://ford-sp.webex.com/ford-sp/globalcallin.php?serviceType=MC&ED=305765027&tollFree=1>

Restricciones de marcado gratuito: [http://www.webex.com/pdf/tollfree\\_restrictions.pdf](http://www.webex.com/pdf/tollfree_restrictions.pdf)

Código de acceso: 713 874 550

Para comprobar si tiene los reproductores adecuados instalados para archivos multimedia enriquecidos con Universal Communications Format (UCF), vaya a <https://ford-sp.webex.com/ford-sp/systemdiagnosis.php>

<http://www.webex.com>

CCM:+13132483668x713874550#

AVISO IMPORTANTE: Tenga en cuenta que este servicio de WebEx permite enviar audio y otra información durante la sesión que se grabará, lo que podría traer problemas de divulgación durante una confrontación legal. Si pretende grabar la reunión, debe informar a todos los asistentes a la reunión antes de comenzar a grabar.

---

**From:** Diego Escobosa <diego.escobosa@autopasion.com.mx>  
**Sent:** Thursday, August 22, 2013 9:06 PM  
**To:** Santiago, Eduardo (S.)  
**Cc:** Villavicencio, Rene (RVP.); Bastida, Graciela (G.); 'Antonio Sánchez'  
**Subject:** RE: Chapas fiestas RESUMEN

Si Lalo, Tony te la va a enviar

Saludos

---

**De:** Santiago, Eduardo (S.) [<mailto:esantiag@ford.com>]  
**Enviado el:** Jueves, 22 de Agosto de 2013 05:32 p.m.  
**Para:** Diego Escobosa ([diego.escobosa@autopasion.com.mx](mailto:diego.escobosa@autopasion.com.mx))  
**CC:** Villavicencio, Rene (RVP.); Bastida, Graciela (G.)  
**Asunto:** Chapas fiestas RESUMEN

Muchas gracias por la información Diego,  
Tienes chapas falladas? El proveedor las necesita para investigar la causa de raíz de la falla. Si las tienes te doy una cuenta de DHL para que me hagas favor de enviarlas.

Saludos.

*Eduardo Santiago*

Technical Support Manager  
Ford of Mexico  
Ph. 52-55-5899 7216, fordnet 9437216, Fax 52-55-5899 7568  
E-mail: [esantiag@ford.com](mailto:esantiag@ford.com)

---

**From:** Diego Escobosa [<mailto:diego.escobosa@autopasion.com.mx>]  
**Sent:** jueves, 22 de agosto de 2013 07:07 p.m.  
**To:** 'Diego Escobosa'; Preciado, Luis (L.M.); "Eugenio Elorduy B."; [ernesto@autopasion.com.mx](mailto:ernesto@autopasion.com.mx);  
[alejandro.campos@autopasion.com.mx](mailto:alejandro.campos@autopasion.com.mx)  
**Cc:** Zavala, Juan Carlos (.); Santiago, Eduardo (S.); Gutierrez, Agustin (A.)  
**Subject:** RE: chapas fiestas

Buenas Tardes

Les envío archivo con algunos de los vins que vamos a reportar a ATD

Suponemos que la falla se debe a que la grasa del mecanismo se sale y esta trabaja sin grasa y posteriormente se rompe el mecanismo interno

Cualquier duda o comentario quedo a sus ordenes

Saludos

---

**De:** Diego Escobosa [<mailto:diego.escobosa@autopasion.com.mx>]  
**Enviado el:** Jueves, 22 de Agosto de 2013 04:30 p.m.

**Para:** 'Preciado, Luis (L.M.)'; 'Eugenio Elorduy B.' ([eugenio@autopasion.com.mx](mailto:eugenio@autopasion.com.mx)); 'ernesto@autopasion.com.mx'; 'Alejandro Campos <[alejandro.campos@autopasion.com.mx](mailto:alejandro.campos@autopasion.com.mx)> ([alejandro.campos@autopasion.com.mx](mailto:alejandro.campos@autopasion.com.mx))'  
**CC:** 'Zavala, Juan Carlos (.); 'Santiago, Eduardo (S.); 'Gutierrez, Agustin (A.)'  
**Asunto:** RE: chapas fiestas

Gracias Luis

Estamos trabajando en la información, hoy se la haremos llegar

Gracias



---

**From:** Yanes, Jorge (J.)  
**Sent:** Thursday, August 28, 2014 7:59 AM  
**To:** Dounce, Carlos (C.); Santiago, Eduardo (S.)  
**Cc:** Ochoa Cepeda, Daniel (D.)  
**Subject:** RE: Aviso de reunión: CHAPAS

¿Cuándo revisamos el SAR?

---

**From:** Yanes, Jorge (J.)  
**Sent:** miércoles, 27 de agosto de 2014 07:09 a.m.  
**To:** Dounce, Carlos (C.); Santiago, Eduardo (S.)  
**Cc:** Flores, Clarisa (C.E.)  
**Subject:** FW: Aviso de reunión: CHAPAS

Por favor, coordinense para que se elabore 1 SAR, y se le envíe a C Flores para que este se presente en el OCM. Saludos.

---

**From:** Yanes, Jorge (J.)  
**Sent:** miércoles, 27 de agosto de 2014 07:06 a.m.  
**To:** Sanchez, Carlos (C.R.); Dounce, Carlos (C.)  
**Cc:** Perez, Marcos (M.); Santiago, Eduardo (S.); Bastida, Graciela (G.); Gonzalez, Sergio (S.); Alexander, Joseph (Pepe.); Lopez, Gabriel (G.M.)  
**Subject:** RE: Aviso de reunión: CHAPAS

Next Monday at the OCM we will update you on this quality concern, the PVT and the CCRG are informed. Service parts availability is an issue driven by the demand increase in several markets. Regards

---

**From:** Sanchez, Carlos (C.R.)  
**Sent:** miércoles, 27 de agosto de 2014 06:54 a.m.  
**To:** Yanes, Jorge (J.); Dounce, Carlos (C.)  
**Cc:** Perez, Marcos (M.); Santiago, Eduardo (S.); Bastida, Graciela (G.); Gonzalez, Sergio (S.)  
**Subject:** RE: Aviso de reunión: CHAPAS

Sergio por favor véanlo juntos

Carlos R. Sánchez

Este correo puede tener información confidencial. Si lo recibió por error, por favor bórralo inmediatamente Y notifique a la persona que lo envió.

This e-mail may contain privileged and confidential information. If you have received it by mistake, please Delete it immediately and notify the sender.

---

**From:** Yanes, Jorge (J.)  
**Sent:** miércoles, 27 de agosto de 2014 06:31 a.m.  
**To:** Dounce, Carlos (C.)  
**Cc:** Perez, Marcos (M.); Sanchez, Carlos (C.R.); Santiago, Eduardo (S.); Bastida, Graciela (G.)  
**Subject:** FW: Aviso de reunión: CHAPAS

Esta intensificándose el problema y se centra más en lugar de altas temperaturas. Saludos



**From:** Diego Escobosa [<mailto:diego.escobosa@autopasion.com.mx>]  
**Sent:** martes, 26 de agosto de 2014 08:46 p.m.  
**To:** Santiago, Eduardo (S.); 'Eugenio Elorduy B'  
**Cc:** Yanes, Jorge (J.); Gonzalez, Sergio (S.); 'Graciela Méndez Caro'  
**Subject:** RE: Aviso de reunión: CHAPAS

STOCK	19/Ago	CHAPAS	MCN15A219A64CD	4		CHAPA DEL DER ECOSPORT
STOCK	19/Ago	CHAPAS	MCN15A219A65CD	4		CHAPA DEL IZQ ECOSPORT
STOCK	19/Ago	CHAPAS	CM5Z54219A64F	4		CHAPA DEL DER FOCUS
STOCK	19/Ago	CHAPAS	CM5Z54219A65G	4	CM5Z54219A65H	CHAPA DEL IZQ FOCUS
STOCK	19/Ago	CHAPAS	CM5Z54264A26A	4		CHAPA TRAS DER FOCUS
STOCK	19/Ago	CHAPAS	CM5Z54264A27A	4		CHAPA TRAS IZQ FOCUS
STOCK	19/Ago	CHAPAS	MBE8Z5421812B	6		CHAPA DEL DER FIESTA
STOCK	19/Ago	CHAPAS	MBE8Z5426412B	6		CHAPA TRAS DER FIESTA
STOCK	19/Ago	CHAPAS	MBE8Z5426413B	6		CHAPA TRAS IZQ FIESTA

STOCK	19/Ago	CHAPAS	MCN15A264A26CD	4		CHAPA TRAS DER ECOSPORT
STOCK	19/Ago	CHAPAS	MCN15A264A27CD	4		CHAPA TRAS IZQ ECOSPORT
STOCK	19/Ago	CHAPAS	MBE8Z5421813B	6		CHAPA DEL IZQ FIESTA

Gracias y saludos

**De:** Santiago, Eduardo (S.) [<mailto:esantiag@ford.com>]  
**Enviado el:** Martes, 26 de Agosto de 2014 01:21 p.m.  
**Para:** Eugenio Elorduy B; Diego Escobosa ([diego.escobosa@autopasion.com.mx](mailto:diego.escobosa@autopasion.com.mx))  
**CC:** Yanes, Jorge (J.); Gonzalez, Sergio (S.)  
**Asunto:** RE: Aviso de reunión: CHAPAS

Saludos.

*Eduardo Santiago*

Technical Support Manager

Ford of Mexico

Ph. 52-55-5899 7216, fordnet 9437216, Fax 52-55-5899 7568

E-mail: [esantiag@ford.com](mailto:esantiag@ford.com)

**From:** Santiago, Eduardo (S.)  
**Sent:** martes, 26 de agosto de 2014 02:55 p.m.  
**To:** 'Eugenio Elorduy B'; Diego Escobosa ([diego.escobosa@autopasion.com.mx](mailto:diego.escobosa@autopasion.com.mx))  
**Subject:** FW: Aviso de reunión: CHAPAS

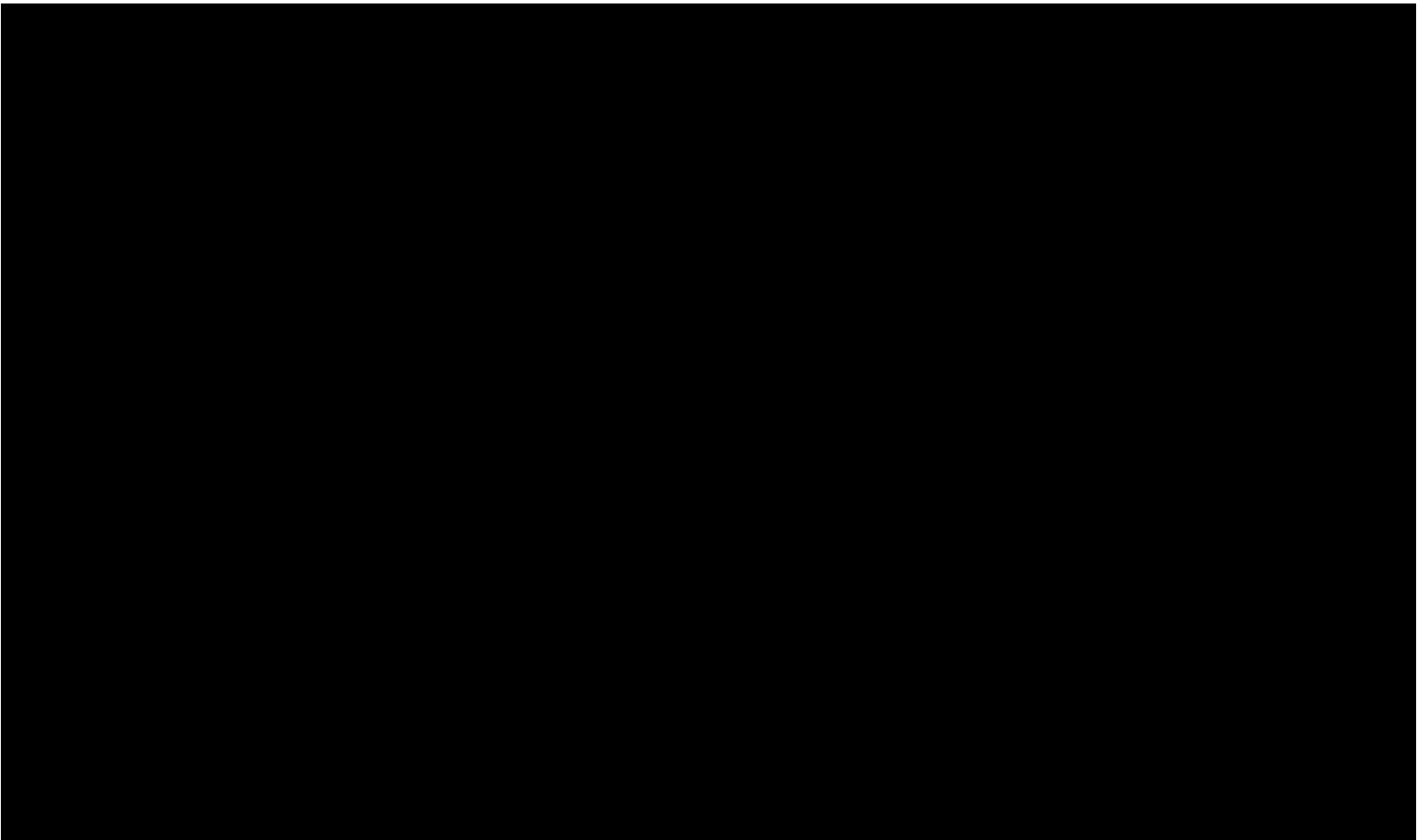

---

**From:** Collado, Welio (W.)  
**Sent:** Tuesday, July 22, 2014 7:05 PM  
**To:** Bastida, Graciela (G.); Dominguez, Carlos (C.A.)  
**Cc:** Montano, Javier (J.)  
**Subject:** RE: BSAQ2013269505 door latch does not close.xlsx

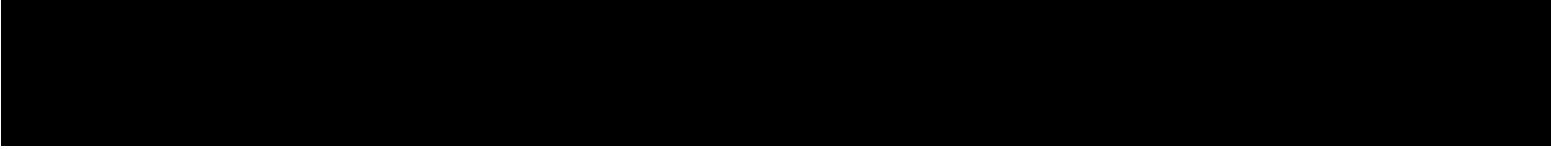

---

**From:** Bastida, Graciela (G.)  
**Sent:** martes, 22 de julio de 2014 02:22 p.m.  
**To:** Collado, Welio (W.); Dominguez, Carlos (C.A.)  
**Subject:** FW: BSAQ2013269505 door latch does not close.xlsx

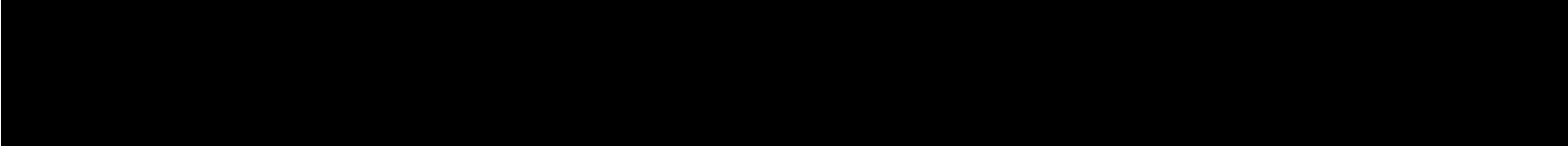

<< File: BSAQ2013269505 door latch does not close.xlsx >>

---

**From:** Greenisen, Matt (M.J.)  
**Sent:** Tuesday, July 29, 2014 6:48 PM  
**To:** Vazquez, Adrian (A.)  
**Cc:** Mullen, Bradley (T.)  
**Subject:** RE: C1A Housings and Fresh Eyes Review

Adrian,

No problem in regards to the mixup over the timing. At Keykert on 8/6 and 8/7 work fine for the fresh eyes review. Keykert and Brose have both sent housings up to me here in Dearborn already so that portion of the work stream is already complete. I would ask if you could add Brose Puebla to your fresh eyes review as an A to B comparison for the pawl spring assembly, comparing Keykert to Brose directly in person. I have spoken to Maria Uriolla at Brose and they would be happy to host you for a review of their assembly process on 8/8/2014 that same week you are in Puebla for Keykert. Let me know if adding Brose is possible, if you have any questions in general, or if it needs to be some other date than 8/8/2014.

Thanks,  
Matt Greenisen  
STA – Latches/Door Systems

---

**From:** Vazquez, Adrian (A.)  
**Sent:** Saturday, July 26, 2014 10:31 PM  
**To:** Greenisen, Matt (M.J.)  
**Cc:** Mullen, Bradley (T.)  
**Subject:** Re: C1A Housings and Fresh Eyes Review

Matt,

Next week, in the office on Monday and in Hermosillo on Tuesday, Wed.-Fr. scheduled as vacations , my plan to be in Kiekert is scheduled 8/6-8/7 (PPAP run), I think was my mistake, I could pull ahead being on site Tu. 8/5, , let me see options when back at the office on Mo. 7//28 and call you.

Regards

-----Original Message-----

**From:** Greenisen, Matt (M.J.)  
**Sent:** Saturday, July 26, 2014 08:37 PM Eastern Standard Time  
**To:** Vazquez, Adrian (A.)  
**Cc:** Mullen, Bradley (T.)  
**Subject:** C1A Housings and Fresh Eyes Review

Adrian,

First off thank you very much for engaging this issue and being on site at Keykert Puebla this week. I sent a note to Keykert Corporate letting them know our desire and reason for obtaining as molded and as assembled housings with the pawl post feature. If you could get back to me and let me know the status of the following items before COB on Thursday July 31<sup>st</sup> I would greatly appreciate it:

- Findings of your fresh eyes review of the Keykert latch assembly process – specifically focused on the spring installation method (consistency, loading, order of operations, etc.)

- Status of the 12 as molded housings not assembled into latches (raw housings) – I asked Keykert to overnight Fed-Ex the 12 samples to Keykert Wixom – hopefully they can provide a tracking number before Friday.
- Status of 12 housings removed from good latches (requiring the teardown of 12 good latches and removal of the housing)
  - This is an added item after the meeting on Friday – we want to look at this to get an idea if we see any notable difference pre and post assembly from samples taken around the same time in history.

Again thanks in advance for all your work on this issue.

Best Regards,  
Matt Greenisen  
STA – Latches/Door Systems  
313-390-9807 (Desk)  
330-559-5661 (Mobile)  
[mgreenis@ford.com](mailto:mgreenis@ford.com)

---

**From:** Maynez, Sergio (S.)  
**Sent:** Friday, July 25, 2014 11:48 AM  
**To:** Collado, Welio (W.)  
**Cc:** Montano, Javier (J.); Tapia, Jorge (J.T.)  
**Subject:** RE: [REDACTED]  
**Attachments:** RE: [REDACTED]



**Sergio Maynez**  
CSAP - PVT Body Exterior  
T + 52 55 1334-7069  
Ford Net 943-7069

[smayneza@ford.com](mailto:smayneza@ford.com)

Este correo puede tener información confidencial. Si lo recibió por error, por favor bórralo inmediatamente y notifique a la persona que lo envió.

This e-mail may contain privileged and confidential information. If you have received it by mistake, please delete it immediately and notify the sender.

---

**From:** Maynez, Sergio (S.)  
**Sent:** Wednesday, July 23, 2014 4:31 PM  
**To:** Collado, Welio (W.); Montano, Javier (J.); Tapia, Jorge (J.T.)  
**Subject:** RE: Cerraduras de fiesta

[REDACTED]





Go Further

**Sergio Maynez**  
CSAP - PVT Body Exterior  
T + 52 55 1334-7069  
Ford Net 943-7069

[smayneza@ford.com](mailto:smayneza@ford.com)

Este correo puede tener información confidencial. Si lo recibió por error, por favor bórralo inmediatamente y notifique a la persona que lo envió.

This e-mail may contain privileged and confidential information. If you have received it by mistake, please delete it immediately and notify the sender.

---

**From:** Collado, Welio (W.)  
**Sent:** Wednesday, July 23, 2014 4:30 PM  
**To:** Maynez, Sergio (S.); Montano, Javier (J.); Tapia, Jorge (J.T.)  
**Subject:** RE: Cerraduras de fiesta

---

**From:** Maynez, Sergio (S.)  
**Sent:** miércoles, 23 de julio de 2014 04:20 p.m.  
**To:** Collado, Welio (W.); Montano, Javier (J.); Tapia, Jorge (J.T.)  
**Subject:** RE: [REDACTED]



Go Further

**Sergio Maynez**  
CSAP - PVT Body Exterior  
T + 52 55 1334-7069  
Ford Net 943-7069

[smayneza@ford.com](mailto:smayneza@ford.com)

Este correo puede tener información confidencial. Si lo recibió por error, por favor bórralo inmediatamente y notifique a la persona que lo envió.

This e-mail may contain privileged and confidential information. If you have received it by mistake, please delete it immediately and notify the sender.

---

**From:** Collado, Welio (W.)  
**Sent:** Wednesday, July 23, 2014 11:00 AM  
**To:** Montano, Javier (J.); Maynez, Sergio (S.); Tapia, Jorge (J.T.)  
**Subject:** FW: Cerraduras de fiesta

[REDACTED]

[REDACTED]

---

**From:** Bastida, Graciela (G.)  
**Sent:** miércoles, 23 de julio de 2014 08:01 a.m.  
**To:** Collado, Welio (W.)  
**Subject:** RE: Cerraduras de fiesta

[REDACTED]

---

**From:** Collado, Welio (W.)  
**Sent:** Wednesday, July 23, 2014 07:00 AM  
**To:** Bastida, Graciela (G.)  
**Subject:** FW: [REDACTED]

[REDACTED]

---

**From:** Collado, Welio (W.)  
**Sent:** martes, 22 de julio de 2014 06:54 p.m.  
**To:** Islas, Jose (J.J.)  
**Cc:** Lugo, Aureliano (A.); Ortiz, Abel (A.)  
**Subject:** RE: [REDACTED]

[REDACTED]

---

**From:** Islas, Jose (J.J.)  
**Sent:** martes, 22 de julio de 2014 11:57 a.m.  
**To:** Collado, Welio (W.)  
**Cc:** Lugo, Aureliano (A.); Bastida, Graciela (G.)  
**Subject:** FW: Cerraduras de fiesta

---

**From:** Islas, Jose (J.J.)  
**Sent:** Tuesday, July 22, 2014 11:15 AM  
**To:** Bastida, Graciela (G.)  
**Subject:** FW: [REDACTED]

---

**From:** Bastida, Graciela (G.)  
**Sent:** Tuesday, 22 de July de 2014 09:49 a.m.  
**To:** Islas, Jose (J.J.)  
**Cc:** Yanes, Jorge (J.); Santiago, Eduardo (S.)

---

**From:** Santiago, Eduardo (S.)  
**Sent:** Tuesday, July 22, 2014 09:18 AM  
**To:** Yanes, Jorge (J.)  
**Cc:** Bastida, Graciela (G.); Gonzalez, Sergio (S.)  
**Subject:** FW: [REDACTED]

---

**From:** Santiago, Eduardo (S.)  
**Sent:** martes, 22 de julio de 2014 09:14 a.m.  
**To:** David Rodriguez Solis ([droduiguez@fordyucatan.mx](mailto:droduiguez@fordyucatan.mx))  
**Cc:** [dagoberto.jimenez@kiekert.com](mailto:dagoberto.jimenez@kiekert.com); Velazquez, Erick (E.J.)  
**Subject:** FW: [REDACTED]

---

**From:** David Rodriguez Solis (<mailto:droduiguez@fordyucatan.mx>)  
**Sent:** martes, 22 de julio de 2014 09:11 a.m.  
**To:** Santiago, Eduardo (S.)  
**Subject:** [REDACTED]

---

**From:** Maynez, Sergio (S.)  
**Sent:** Thursday, July 24, 2014 3:05 PM  
**To:** Cordova Luis  
**Subject:** RE: [REDACTED]



**Sergio Maynez**  
CSAP - PVT Body Exterior  
T + 52 55 1334-7069  
Ford Net 943-7069  
[smayneza@ford.com](mailto:smayneza@ford.com)

Este correo puede tener información confidencial. Si lo recibió por error, por favor bórralo inmediatamente y notifique a la persona que lo envió.

This e-mail may contain privileged and confidential information. If you have received it by mistake, please delete it immediately and notify the sender.

---

**From:** Cordova Luis [<mailto:luis.cordova@kiekert.com>]  
**Sent:** Wednesday, July 23, 2014 4:41 PM  
**To:** Maynez, Sergio (S.)  
**Subject:** RE: [REDACTED]



**De:** Maynez, Sergio (S.) [<mailto:smayneza@ford.com>]  
**Enviado el:** [REDACTED]  
**Para:** [REDACTED]  
**Asunto:** [REDACTED]





**Sergio Maynez**  
CSAP - PVT Body Exterior  
T + 52 55 1334-7069  
Ford Net 943-7069

[smayneza@ford.com](mailto:smayneza@ford.com)

Este correo puede tener información confidencial. Si lo recibió por error, por favor bórralo inmediatamente y notifique a la persona que lo envió.

This e-mail may contain privileged and confidential information. If you have received it by mistake, please delete it immediately and notify the sender.

Headquarters: Kiekert AG, Hoeseler Platz 2, 42579 Heiligenhaus/Germany

T: +49-2056-15-0; [www.kiekert.com](http://www.kiekert.com)

Registered in Heiligenhaus; Company Register Wuppertal HRB No 17915

Executive Board: Dr. Karl Krause (Chairman), Stephan Espelage, Ulrich-Nicolaus Kranz, Juergen Wenzel

Supervisory Board: Xizeng Li (Chairman)

IBAN : DE72 3307 0090 0484 1300 01

BIC : DEUTDEDWXXX

>

This email contains confidential and/or privileged information. If you are not the intended recipient or have received this email in error, please notify the sender and destroy this email. Any unauthorized copying, disclosure or distribution of this email is strictly forbidden.



---

**From:** Jose Araiza <jaraiza@fordcaborca.mx>  
**Sent:** Tuesday, August 12, 2014 4:51 PM  
**To:** Santiago, Eduardo (S.)  
**Cc:** Olivas, Oscar (O.O.); Lopez, Gustavo (G.A.); Preciado, Luis (L.M.); Velazquez, Erick (E.J.)  
**Subject:** Re: CHAPAS DE LOBO NO ABREN

[REDACTED]

Jose C. Araiza R.

El 12/08/2014, a las 08:57 a.m., "Santiago, Eduardo (S.)" <[esantiag@ford.com](mailto:esantiag@ford.com)> escribió:

[REDACTED]

Saludos.

*Eduardo Santiago*

Technical Support Manager

Ford of Mexico

Ph. 52-55-5899 7216, fordnet 9437216, Fax 52-55-5899 7568

E-mail: [esantiag@ford.com](mailto:esantiag@ford.com)

<inspección cada 6 meses.pdf>

<registro de mantenimiento.pdf>

<Procedimiento de servicio.pdf>

**From:** Ventura, Laura Itzel (I.)  
**Sent:** Monday, July 28, 2014 2:09 PM  
**To:** Santiago, Eduardo (S.)  
**Cc:** Gonzalez, Sergio (S.); Castillo, Patricia (P.); Ramírez, Mariana (M.R.)  
**Subject:** RE: [REDACTED]



No.Concesionario	Nombre	No.Distribuidor	No.Orden	Noptecom	Cant Ordenada
752	AUTOMOTRIZ DEL VALLE DE BAJACAL SA DE CV	59541	1834996	MCN15A219A64CD	1
271	Autos y Accesorios SA de CV	59446	1835439	MCN15A219A64CD	1
752	AUTOMOTRIZ DEL VALLE DE BAJACAL SA DE CV	59541	1851593	MCN15A219A64CD	1
400	AUTOMOVILES DE CABORCA, S.A. C.V.	59469	1855296	MCN15A219A64CD	1
110	JUAN OSORIO LOPEZ AUTOS, S.A. DE C.V.	59426	1861423	MCN15A219A64CD	1
339	AUTOS Y TRACTORES DE CULIACAN S A	59458	1870315	MCN15A219A64CD	1

No.Concesionario	Nombre	No.Distribuidor	No.Orden	Noptecom	Cant Ordenada	Tipo Orden
633	AUTOS DE HERMOSILLO, S.A. DE C.V.	59505	1866425	MCN15A264A26CD	1	VR
485	AUTOMOTRIZ ELFER S.A. DE C.V.	59486	1873678	MCN15A264A26CD	1	VR
122	CORDOBA AUTOMOTRIZ, S.A. DE C.V.	59431	1876937	MCN15A264A26CD	1	VR
633	AUTOS DE HERMOSILLO, S.A. DE C.V.	59505	1878526	MCN15A264A26CD	1	VR
633	AUTOS DE HERMOSILLO, S.A. DE C.V.	59505	1878569	MCN15A264A26CD	1	VR
633	AUTOS DE HERMOSILLO, S.A. DE C.V.	59505	1879300	MCN15A264A26CD	1	VR
633	AUTOS DE HERMOSILLO, S.A. DE C.V.	59505	1879302	MCN15A264A26CD	1	VR
457	AUTOMOTRIZ BAJACAL S A	59479	1881995	MCN15A264A26CD	1	VR
72	CDA Peninsula S.A. de C.V.	59418	1838248	MCN15A264A26CD	1	EM
73	CDA Peninsula S.A. de C.V.	59578	1840822	MCN15A264A26CD	1	EM
752	AUTOMOTRIZ DEL VALLE DE BAJACAL SA DE CV	59541	1842715	MCN15A264A26CD	1	EM
752	AUTOMOTRIZ DEL VALLE DE BAJACAL SA DE CV	59541	1844078	MCN15A264A26CD	1	EM
334	PLASENCIA MAZATLAN, S.A. DE C.V.	59455	1857884	MCN15A264A26CD	1	EM
72	CDA Peninsula S.A. de C.V.	59418	1861616	MCN15A264A26CD	1	EM
527	VISTA HERMOSA LAREDO MOTORS, S.A. de C.V.	53169	1863101	MCN15A264A26CD	1	EM
728	CDA Peninsula S.A. de C.V.	59533	1868607	MCN15A264A26CD	1	EM
523	Autos y Tractores de Culiacan, S. A. de	53158	1877708	MCN15A264A26CD	1	EM
34	AUTOMOTRIZ MONCLOVA,S.A. DE C.V.	59409	1882796	MCN15A264A26CD	1	EM





**From:** Santiago, Eduardo (S.)  
**Sent:** lunes, 28 de julio de 2014 09:00 a.m.  
**To:** Ventura, Laura Itzel (I.)  
**Cc:** Gonzalez, Sergio (S.); Castillo, Patricia (P.)  
**Subject:** FW: [REDACTED]

**From**

### MCN15A219A64CD

7 VOR  
 6 Emergencias

BID	Nombre	No.Orden	Cant Ordenada	Tipo Orden
752	AUTOMOTRIZ DEL VALLE DE BAJACAL SA DE CV	1834996	1	Emergencia
271	Autos y Accesorios SA de CV	1835439	1	Emergencia
752	AUTOMOTRIZ DEL VALLE DE BAJACAL SA DE CV	1851593	1	Emergencia
400	AUTOMOVILES DE CABORCA, S.A. C.V.	1855296	1	Emergencia
110	JUAN OSORIO LOPEZ AUTOS, S.A. DE C.V.	1861423	1	Emergencia
339	AUTOS Y TRACTORES DE CULIACAN S A	1870315	1	Emergencia
633	AUTOS DE HERMOSILLO, S.A. DE C.V.	1852252	1	VR
633	AUTOS DE HERMOSILLO, S.A. DE C.V.	1866425	1	VR
122	CORDOBA AUTOMOTRIZ, S.A. DE C.V.	1876935	1	VR
633	AUTOS DE HERMOSILLO, S.A. DE C.V.	1878526	1	VR
633	AUTOS DE HERMOSILLO, S.A. DE C.V.	1878569	1	VR
633	AUTOS DE HERMOSILLO, S.A. DE C.V.	1879300	1	VR
633	AUTOS DE HERMOSILLO, S.A. DE C.V.	1879302	1	VR

### MCN15A264A26CD

8 VOR  
 9 emergencias

BID	Nombre	No.Orden	Cant Ordenada	Tipo Orden
72	CDA Peninsula S.A. de C.V.	1838248	1	Emergencia
73	CDA Peninsula S.A. de C.V.	1840822	1	Emergencia
752	AUTOMOTRIZ DEL VALLE DE BAJACAL SA DE CV	1842715	1	Emergencia
752	AUTOMOTRIZ DEL VALLE DE BAJACAL SA DE CV	1844078	1	Emergencia
334	PLASENCIA MAZATLAN, S.A. DE C.V.	1857884	1	Emergencia
72	CDA Peninsula S.A. de C.V.	1861616	1	Emergencia
527	VISTA HERMOSA LAREDO MOTORS, S.A. de	1863101	1	Emergencia

	C.V			
728	CDA Península S.A. de C.V.	1868607	1	Emergencia
523	Autos y Tractores de Culiacán, S. A. de	1877708	1	Emergencia
522	Autocamiones la Fe, S.A. de C.V.	1859983	1	VR
633	AUTOS DE HERMOSILLO, S.A. DE C.V.	1866425	1	VR
485	AUTOMOTRIZ ELFER S.A. DE C.V.	1873678	1	VR
122	CORDOBA AUTOMOTRIZ, S.A. DE C.V.	1876937	1	VR
633	AUTOS DE HERMOSILLO, S.A. DE C.V.	1878526	1	VR
633	AUTOS DE HERMOSILLO, S.A. DE C.V.	1878569	1	VR
633	AUTOS DE HERMOSILLO, S.A. DE C.V.	1879300	1	VR
633	AUTOS DE HERMOSILLO, S.A. DE C.V.	1879302	1	VR

Saludos.

*Eduardo Santiago*

Technical Support Manager

Ford of Mexico

Ph. 52-55-5899 7216, fordnet 9437216, Fax 52-55-5899 7568

E-mail: [esantiag@ford.com](mailto:esantiag@ford.com)

**From:** Ventura, Laura Itzel (I.)  
**Sent:** Tuesday, July 22, 2014 7:07 PM  
**To:** Santiago, Eduardo (S.)  
**Cc:** Gonzalez, Sergio (S.); Lopez, Edgar Amin (E.); Bastida, Graciela (G.)  
**Subject:** RE: [REDACTED]



No. Concesionario	Nombre	No. Orden
110	JUAN OSORIO LOPEZ AUTOS, S.A. DE C.V.	1861423
752	AUTOMOTRIZ DEL VALLE DE BAJACAL SA DE CV	1851593
752	AUTOMOTRIZ DEL VALLE DE BAJACAL SA DE CV	1834996
271	Autos y Accesorios SA de CV	1835439
339	AUTOS Y TRACTORES DE CULIACAN S A	1870315
400	AUTOMOVILES DE CABORCA, S.A. C.V.	1855296

Gracias!!  
**L. Itzel Ventura Arámbula**  
Partes críticas y unidades inmovilizadas  
Ph:01(55)19400253  
[iventur1@ford.com](mailto:iventur1@ford.com)

Este correo puede tener información confidencial. Si lo recibió por error, por favor bórralo inmediatamente y notifique a la persona que lo envió.  
This e-mail may contain privileged and confidential information. If you have received it by mistake, please delete it immediately and notify the sender.

---

**From:** Ventura, Laura Itzel (I.)  
**Sent:** martes, 22 de julio de 2014 04:11 p.m.  
**To:** Santiago, Eduardo (S.)  
**Cc:** Gonzalez, Sergio (S.); Lopez, Edgar Amin (E.)  
**Subject:** RE: CHAPAS FIESTA

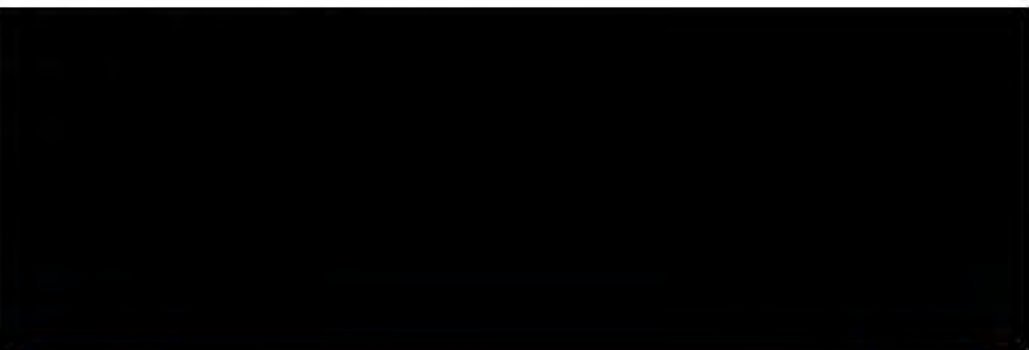

BID	Nombre	No. Orden
72	CDA Peninsula S.A. de C.V.	1838248



73	CDA Peninsula S.A. de C.V.	1840822
752	AUTOMOTRIZ DEL VALLE DE BAJACAL SA DE CV	1842715
752	AUTOMOTRIZ DEL VALLE DE BAJACAL SA DE CV	1844078
334	PLASENCIA MAZATLAN, S.A. DE C.V.	1857884
72	CDA Peninsula S.A. de C.V.	1861616
527	VISTA HERMOSA LAREDO MOTORS, S.A. de C.V	1863101
728	CDA Peninsula S.A. de C.V.	1868607
523	Autos y Tractores de Culiacan, S. A. de	1877708
299	DIST DE AUTOCAMIONES DE CHIAPAS S A	1839673
633	AUTOS DE HERMOSILLO, S.A. DE C.V.	1866425
485	AUTOMOTRIZ ELFER S.A. DE C.V.	1873678
122	CORDOBA AUTOMOTRIZ, S.A. DE C.V.	1876937
633	AUTOS DE HERMOSILLO, S.A. DE C.V.	1878526
633	AUTOS DE HERMOSILLO, S.A. DE C.V.	1878569
633	AUTOS DE HERMOSILLO, S.A. DE C.V.	1879300
633	AUTOS DE HERMOSILLO, S.A. DE C.V.	1879302

Este correo puede tener información confidencial. Si lo recibió por error, por favor bórralo inmediatamente y notifique a la persona que lo envió.  
This e-mail may contain privileged and confidential information. If you have received it by mistake, please delete it immediately and notify the sender.

---

**From:** Santiago, Eduardo (S.)  
**Sent:** martes, 22 de julio de 2014 02:06 p.m.  
**To:** Ventura, Laura Itzel (I.)  
**Cc:** Gonzalez, Sergio (S.)  
**Subject:** FW: CHAPAS FIESTA

---

**From:** Santiago, Eduardo (S.)  
**Sent:** viernes, 18 de julio de 2014 07:12 p.m.  
**To:** 'dagoberto.jimenez@kiekert.com'  
**Cc:** Velazquez, Erick (E.J.); Lopez Ramirez, Rogelio (R.); Gonzalez, Sergio (S.); Ventura, Laura Itzel (I.)  
**Subject:** CHAPAS FIESTA



MCN1 5A219A64 CD 13 Piezas  
 MCN1 5A264A26 CD 17 Piezas

### MCN15A219A64CD

7 VOR  
 6 Emergencias

BID	Nombre	No.Orden	Cant Ordenada	Tipo Orden
752	AUTOMOTRIZ DEL VALLE DE BAJACAL SA DE CV	1834996	1	Emergencia
271	Autos y Accesorios SA de CV	1835439	1	Emergencia
752	AUTOMOTRIZ DEL VALLE DE BAJACAL SA DE CV	1851593	1	Emergencia
400	AUTOMOVILES DE CABORCA, S.A. C.V.	1855296	1	Emergencia
110	JUAN OSORIO LOPEZ AUTOS, S.A. DE C.V.	1861423	1	Emergencia
339	AUTOS Y TRACTORES DE CULIACAN S A	1870315	1	Emergencia
633	AUTOS DE HERMOSILLO, S.A. DE C.V.	1852252	1	VR
633	AUTOS DE HERMOSILLO, S.A. DE C.V.	1866425	1	VR
122	CORDOBA AUTOMOTRIZ, S.A. DE C.V.	1876935	1	VR
633	AUTOS DE HERMOSILLO, S.A. DE C.V.	1878526	1	VR
633	AUTOS DE HERMOSILLO, S.A. DE C.V.	1878569	1	VR
633	AUTOS DE HERMOSILLO, S.A. DE C.V.	1879300	1	VR
633	AUTOS DE HERMOSILLO, S.A. DE C.V.	1879302	1	VR

### MCN15A264A26CD

8 VOR  
 9 emergencias

BID	Nombre	No.Orden	Cant Ordenada	Tipo Orden
72	CDA Península S.A. de C.V.	1838248	1	Emergencia
73	CDA Península S.A. de C.V.	1840822	1	Emergencia
752	AUTOMOTRIZ DEL VALLE DE BAJACAL SA DE CV	1842715	1	Emergencia
752	AUTOMOTRIZ DEL VALLE DE BAJACAL SA DE CV	1844078	1	Emergencia
334	PLASENCIA MAZATLAN, S.A. DE C.V.	1857884	1	Emergencia
72	CDA Península S.A. de C.V.	1861616	1	Emergencia
527	VISTA HERMOSA LAREDO MOTORS, S.A. de C.V	1863101	1	Emergencia
728	CDA Península S.A. de C.V.	1868607	1	Emergencia
523	Autos y Tractores de Culiacán, S. A. de	1877708	1	Emergencia
522	Autocamiones la Fe, S.A. de C.V.	1859983	1	VR
633	AUTOS DE HERMOSILLO, S.A. DE C.V.	1866425	1	VR
485	AUTOMOTRIZ ELFER S.A. DE C.V.	1873678	1	VR
122	CORDOBA AUTOMOTRIZ, S.A. DE C.V.	1876937	1	VR
633	AUTOS DE HERMOSILLO, S.A. DE C.V.	1878526	1	VR
633	AUTOS DE HERMOSILLO, S.A. DE C.V.	1878569	1	VR
633	AUTOS DE HERMOSILLO, S.A. DE C.V.	1879300	1	VR
633	AUTOS DE HERMOSILLO, S.A. DE C.V.	1879302	1	VR



Saludos.

*Eduardo Santiago*

Technical Support Manager

Ford of Mexico

Ph. 52-55-5899 7216, fordnet 9437216, Fax 52-55-5899 7568

E-mail: [esantiag@ford.com](mailto:esantiag@ford.com)

**From:** Jimenez Dagoberto <Dagoberto.Jimenez@kiekert.com>  
**Sent:** Friday, July 18, 2014 10:31 PM  
**To:** Santiago, Eduardo (S.)  
**Subject:** RE: CHAPAS FIESTA

**De:** Santiago, Eduardo (S.) <[esantiag@ford.com](mailto:esantiag@ford.com)>  
**Enviado:** viernes, 18 de julio de 2014 07:12 p. m.  
**Para:** Jimenez Dagoberto  
**Cc:** Velazquez, Erick (E.J.); Lopez Ramirez, Rogelio (R.); Gonzalez, Sergio (S.); Ventura, Laura Itzel (I.)  
**Asunto:** [REDACTED]

MCN1 5A219A64 CD 13 Piezas  
MCN1 5A264A26 CD 17 Piezas

### MCN15A219A64CD

7 VOR

6 Emergencias

BID	Nombre	No.Orden	Cant Ordenada	Tipo Orden
752	AUTOMOTRIZ DEL VALLE DE BAJACAL SA DE CV	1834996	1	Emergencia
271	Autos y Accesorios SA de CV	1835439	1	Emergencia
752	AUTOMOTRIZ DEL VALLE DE BAJACAL SA DE CV	1851593	1	Emergencia
400	AUTOMOVILES DE CABORCA, S.A. C.V.	1855296	1	Emergencia
110	JUAN OSORIO LOPEZ AUTOS, S.A. DE C.V.	1861423	1	Emergencia
339	AUTOS Y TRACTORES DE CULIACAN S A	1870315	1	Emergencia
633	AUTOS DE HERMOSILLO, S.A. DE C.V.	1852252	1	VR
633	AUTOS DE HERMOSILLO, S.A. DE C.V.	1866425	1	VR
122	CORDOBA AUTOMOTRIZ, S.A. DE C.V.	1876935	1	VR
633	AUTOS DE HERMOSILLO, S.A. DE C.V.	1878526	1	VR
633	AUTOS DE HERMOSILLO, S.A. DE C.V.	1878569	1	VR



633	AUTOS DE HERMOSILLO, S.A. DE C.V.	1879300	1	VR
633	AUTOS DE HERMOSILLO, S.A. DE C.V.	1879302	1	VR

## MCN15A264A26CD

8 VOR

9 emergencias

BID	Nombre	No.Orden	Cant Ordenada	Tipo Orden
72	CDA Península S.A. de C.V.	1838248	1	Emergencia
73	CDA Península S.A. de C.V.	1840822	1	Emergencia
752	AUTOMOTRIZ DEL VALLE DE BAJACAL SA DE CV	1842715	1	Emergencia
752	AUTOMOTRIZ DEL VALLE DE BAJACAL SA DE CV	1844078	1	Emergencia
334	PLASENCIA MAZATLAN, S.A. DE C.V.	1857884	1	Emergencia
72	CDA Península S.A. de C.V.	1861616	1	Emergencia
527	VISTA HERMOSA LAREDO MOTORS, S.A. de C.V	1863101	1	Emergencia
728	CDA Península S.A. de C.V.	1868607	1	Emergencia
523	Autos y Tractores de Culiacán, S. A. de	1877708	1	Emergencia
522	Autocamiones la Fe, S.A. de C.V.	1859983	1	VR
633	AUTOS DE HERMOSILLO, S.A. DE C.V.	1866425	1	VR
485	AUTOMOTRIZ ELFER S.A. DE C.V.	1873678	1	VR
122	CORDOBA AUTOMOTRIZ, S.A. DE C.V.	1876937	1	VR
633	AUTOS DE HERMOSILLO, S.A. DE C.V.	1878526	1	VR
633	AUTOS DE HERMOSILLO, S.A. DE C.V.	1878569	1	VR
633	AUTOS DE HERMOSILLO, S.A. DE C.V.	1879300	1	VR
633	AUTOS DE HERMOSILLO, S.A. DE C.V.	1879302	1	VR

Saludos.

*Eduardo Santiago*

Technical Support Manager

Ford of Mexico

Ph. 52-55-5899 7216, fordnet 9437216, Fax 52-55-5899 7568

E-mail: [esantiag@ford.com](mailto:esantiag@ford.com)

Headquarters: Kiekert AG, Hoeseler Platz 2, 42579 Heiligenhaus/Germany

T: +49-2056-15-0; [www.kiekert.com](http://www.kiekert.com)

Registered in Heiligenhaus; Company Register Wuppertal HRB No 17915

Executive Board: Dr. Karl Krause (Chairman), Stephan Espelage, Ulrich-Nicolaus Kranz, Juergen Wenzel

Supervisory Board: Xizeng Li (Chairman)

IBAN : DE72 3307 0090 0484 1300 01

BIC : DEUTDEDWXXX

>

This email contains confidential and/or privileged information. If you are not the intended recipient or have received this email in error, please notify the sender and destroy this email. Any unauthorized copying, disclosure or distribution of this email is strictly forbidden.

---

**From:** Gonzalez, Sergio (S.)  
**Sent:** Tuesday, July 29, 2014 3:36 PM  
**To:** Santiago, Eduardo (S.); Ventura, Laura Itzel (I.)  
**Cc:** Bastida, Graciela (G.); Yanes, Jorge (J.); Ramírez, Mariana (M.R.)  
**Subject:** Re: CHAPAS FIESTA

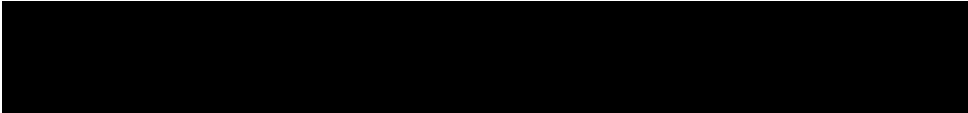

Sent with Good ([www.good.com](http://www.good.com))

-----Original Message-----

**From:** Santiago, Eduardo (S.)  
**Sent:** Tuesday, July 29, 2014 03:26 PM Eastern Standard Time  
**To:** Gonzalez, Sergio (S.); Ventura, Laura Itzel (I.)  
**Cc:** Bastida, Graciela (G.); Yanes, Jorge (J.); Ramírez, Mariana (M.R.)  
**Subject:** RE: CHAPAS FIESTA

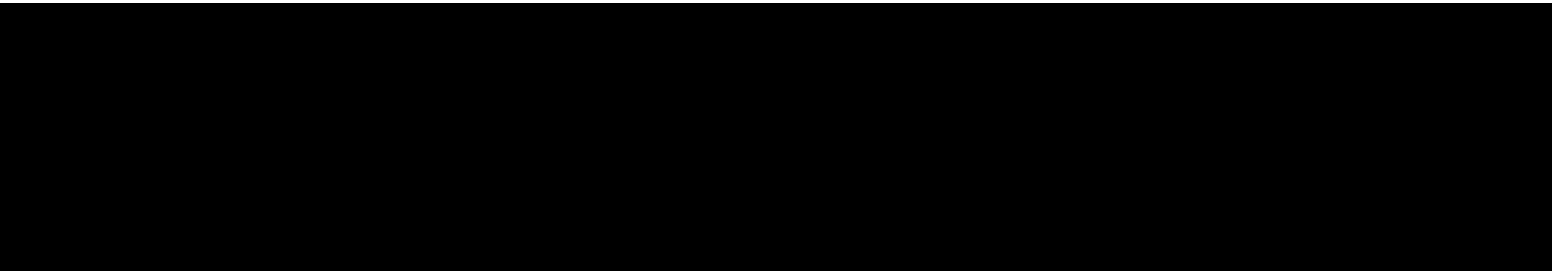

---

**From:** Gonzalez, Sergio (S.)  
**Sent:** martes, 29 de julio de 2014 02:21 p.m.  
**To:** Ventura, Laura Itzel (I.); Santiago, Eduardo (S.)  
**Cc:** Bastida, Graciela (G.); Yanes, Jorge (J.); Gonzalez, Sergio (S.); Ramírez, Mariana (M.R.)  
**Subject:** RE: CHAPAS FIESTA

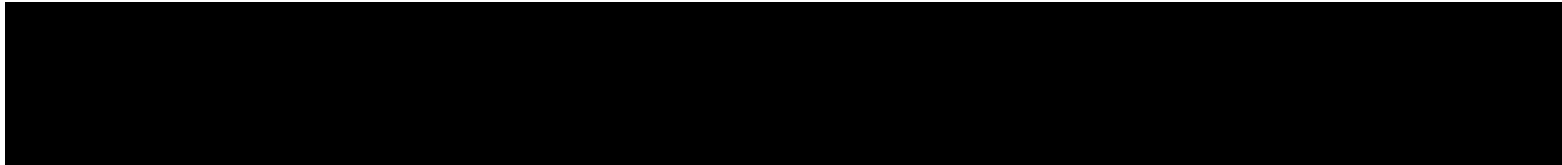

Sent with Good ([www.good.com](http://www.good.com))

-----Original Message-----

**From:** Ventura, Laura Itzel (I.)  
**Sent:** Monday, July 28, 2014 06:25 PM Eastern Standard Time  
**To:** Santiago, Eduardo (S.)  
**Cc:** Gonzalez, Sergio (S.); Bastida, Graciela (G.)



**Subject:** RE: [REDACTED]

Este correo puede tener información confidencial. Si lo recibió por error, por favor bórralo inmediatamente y notifique a la persona que lo envió.

This e-mail may contain privileged and confidential information. If you have received it by mistake, please delete it immediately and notify the sender.

---

**From:** Santiago, Eduardo (S.)  
**Sent:** lunes, 28 de julio de 2014 05:21 p.m.  
**To:** Ventura, Laura Itzel (I.)  
**Cc:** Gonzalez, Sergio (S.); Bastida, Graciela (G.)  
**Subject:** FW: [REDACTED]

*Eduardo Santiago*

Technical Support Manager

Ford of Mexico

Ph. 52-55-5899 7216, fordnet 9437216, Fax 52-55-5899 7568

E-mail: [esantiag@ford.com](mailto:esantiag@ford.com)

---

**From:** Castillo, Patricia (P.)  
**Sent:** lunes, 28 de julio de 2014 05:05 p.m.  
**To:** Santiago, Eduardo (S.); Ventura, Laura Itzel (I.)  
**Cc:** Gonzalez, Sergio (S.); Ramírez, Mariana (M.R.)  
**Subject:** RE: [REDACTED]

**From:** Santiago, Eduardo (S.)  
**Sent:** lunes, 28 de julio de 2014 01:14 p.m.  
**To:** Ventura, Laura Itzel (I.)  
**Cc:** Gonzalez, Sergio (S.); Castillo, Patricia (P.); Ramírez, Mariana (M.R.)  
**Subject:** RE: CHAPAS FIESTA

**From:** Ventura, Laura Itzel (I.)  
**Sent:** lunes, 28 de julio de 2014 01:09 p.m.  
**To:** Santiago, Eduardo (S.)  
**Cc:** Gonzalez, Sergio (S.); Castillo, Patricia (P.); Ramírez, Mariana (M.R.)  
**Subject:** RE: [REDACTED]

752	AUTOMOTRIZ DEL VALLE DE BAJACAL SA DE CV	59541	1834996	MCN15A219A64CD	1
	271 Autos y Accesorios SA de CV	59446	1835439	MCN15A219A64CD	1
752	AUTOMOTRIZ DEL VALLE DE BAJACAL SA DE CV	59541	1851593	MCN15A219A64CD	1
	400 AUTOMOVILES DE CABORCA, S.A. C.V.	59469	1855296	MCN15A219A64CD	1
	110 JUAN OSORIO LOPEZ AUTOS, S.A. DE C.V.	59426	1861423	MCN15A219A64CD	1
	339 AUTOS Y TRACTORES DE CULIACAN S A	59458	1870315	MCN15A219A64CD	1

9281952783

9281952761

9281952735

9281952724

9281952713

633	AUTOS DE HERMOSILLO, S.A. DE C.V.	59505	1866425	MCN15A264A26CD	1	VR
	485 AUTOMOTRIZ ELFER S.A. DE C.V.	59486	1873678	MCN15A264A26CD	1	VR
122	CORDOBA AUTOMOTRIZ, S.A. DE C.V.	59431	1876937	MCN15A264A26CD	1	VR
633	AUTOS DE HERMOSILLO, S.A. DE C.V.	59505	1878526	MCN15A264A26CD	1	VR

633	AUTOS DE HERMOSILLO, S.A. DE C.V.	59505	1878569	MCN15A264A26CD	1	VR
633	AUTOS DE HERMOSILLO, S.A. DE C.V.	59505	1879300	MCN15A264A26CD	1	VR
633	AUTOS DE HERMOSILLO, S.A. DE C.V.	59505	1879302	MCN15A264A26CD	1	VR
	457 AUTOMOTRIZ BAJACAL S A	59479	1881995	MCN15A264A26CD	1	VR
	72 CDA Peninsula S.A. de C.V.	59418	1838248	MCN15A264A26CD	1	EM
	73 CDA Peninsula S.A. de C.V.	59578	1840822	MCN15A264A26CD	1	EM
752	AUTOMOTRIZ DEL VALLE DE BAJACAL SA DE CV	59541	1842715	MCN15A264A26CD	1	EM
752	AUTOMOTRIZ DEL VALLE DE BAJACAL SA DE CV	59541	1844078	MCN15A264A26CD	1	EM
	334 PLASENCIA MAZATLAN, S.A. DE C.V.	59455	1857884	MCN15A264A26CD	1	EM
	72 CDA Peninsula S.A. de C.V.	59418	1861616	MCN15A264A26CD	1	EM
527	VISTA HERMOSA LAREDO MOTORS, S.A. de C.V	53169	1863101	MCN15A264A26CD	1	EM
	728 CDA Peninsula S.A. de C.V.	59533	1868607	MCN15A264A26CD	1	EM
	523 Autos y Tractores de Culiacan, S. A. de	53158	1877708	MCN15A264A26CD	1	EM
34	AUTOMOTRIZ MONCLOVA, S.A. DE C.V.	59409	1882796	MCN15A264A26CD	1	EM

9281952750

9281952746

9281952772

9281952831

9281952805

9281952842

9281952794

9281952820

9281952816

Este correo puede tener información confidencial. Si lo recibí por error, por favor bórralo inmediatamente y notifique a la persona que lo envió.

This e-mail may contain privileged and confidential information. If you have received it by mistake, please delete it immediately and notify the sender.

---

**From:** Santiago, Eduardo (S.)  
**Sent:** lunes, 28 de julio de 2014 09:00 a.m.  
**To:** Ventura, Laura Itzel (I.)

Cc: Gonzalez, Sergio (S.); Castillo, Patricia (P.)

Subject: FW: CHAPAS FIESTA

From

**MCN15A219A64CD**

7 VOR

6 Emergencias

752	AUTOMOTRIZ DEL VALLE DE BAJACAL SA DE CV	1834996	1	Emergencia
271	Autos y Accesorios SA de CV	1835439	1	Emergencia
752	AUTOMOTRIZ DEL VALLE DE BAJACAL SA DE CV	1851593	1	Emergencia
400	AUTOMOVILES DE CABORCA, S.A. C.V.	1855296	1	Emergencia
110	JUAN OSORIO LOPEZ AUTOS, S.A. DE C.V.	1861423	1	Emergencia
339	AUTOS Y TRACTORES DE CULIACAN S A	1870315	1	Emergencia
633	AUTOS DE HERMOSILLO, S.A. DE C.V.	1852252	1	VR
633	AUTOS DE HERMOSILLO, S.A. DE C.V.	1866425	1	VR
122	CORDOBA AUTOMOTRIZ, S.A. DE C.V.	1876935	1	VR
633	AUTOS DE HERMOSILLO, S.A. DE C.V.	1878526	1	VR
633	AUTOS DE HERMOSILLO, S.A. DE C.V.	1878569	1	VR
633	AUTOS DE HERMOSILLO, S.A. DE C.V.	1879300	1	VR
633	AUTOS DE HERMOSILLO, S.A. DE C.V.	1879302	1	VR

**MCN15A264A26CD**

8 VOR

9 emergencias

72	CDA Península S.A. de C.V.	1838248	1	Emergencia
73	CDA Península S.A. de C.V.	1840822	1	Emergencia
752	AUTOMOTRIZ DEL VALLE DE BAJACAL SA DE CV	1842715	1	Emergencia
752	AUTOMOTRIZ DEL VALLE DE BAJACAL SA DE CV	1844078	1	Emergencia
334	PLASENCIA MAZATLAN, S.A. DE C.V.	1857884	1	Emergencia
72	CDA Península S.A. de C.V.	1861616	1	Emergencia
527	VISTA HERMOSA LAREDO MOTORS, S.A. de C.V	1863101	1	Emergencia
728	CDA Península S.A. de C.V.	1868607	1	Emergencia
523	Autos y Tractores de Culiacán, S. A. de	1877708	1	Emergencia
522	Autocamiones la Fe, S.A. de C.V.	1859983	1	VR
633	AUTOS DE HERMOSILLO, S.A. DE C.V.	1866425	1	VR
485	AUTOMOTRIZ ELFER S.A. DE C.V.	1873678	1	VR
122	CORDOBA AUTOMOTRIZ, S.A. DE C.V.	1876937	1	VR
633	AUTOS DE HERMOSILLO, S.A. DE C.V.	1878526	1	VR
633	AUTOS DE HERMOSILLO, S.A. DE C.V.	1878569	1	VR
633	AUTOS DE HERMOSILLO, S.A. DE C.V.	1879300	1	VR
633	AUTOS DE HERMOSILLO, S.A. DE C.V.	1879302	1	VR

Saludos.

*Eduardo Santiago*

Technical Support Manager

Ford of Mexico

Ph. 52-55-5899 7216, fordnet 9437216, Fax 52-55-5899 7568

E-mail: [esantiag@ford.com](mailto:esantiag@ford.com)

---

**From:** Robles Arturo <Arturo.Robles@kiekert.com>  
**Sent:** Friday, September 12, 2014 4:01 PM  
**To:** Reyes, Miriam (M.)  
**Cc:** Montano, Javier (J.); Ramírez, Mariana (M.R.); Villalobos, Luisa (L.); Navarro Julia; Morales Miriam; Encarnacion Ramiro; Velazquez, Erick (E.J.)  
**Subject:** RE: [REDACTED]

[REDACTED]

Arturo Robles | Warranty Engineer | Kiekert de Mexico | Chachapa Industrial Park | Amozoc, Pba 72990 Mexico  
Phone: [REDACTED] Email: [REDACTED]

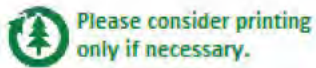

---

**From:** Reyes, Miriam (M.) [REDACTED]  
**Sent:** viernes, 12 de septiembre de 2014 10:02 a.m.  
**To:** Robles Arturo  
**Cc:** Montano, Javier (J.); Ramírez, Mariana (M.R.); Villalobos, Luisa (L.)  
**Subject:** FW: [REDACTED]

**Miriam Reyes Reyna**  
FCSD STA/Qty Eng  
T + 52 55 1103-3978  
M 044 55 54015044  
Ford Net 943 3978  
[mreyes32@ford.com](mailto:mreyes32@ford.com)

---

**From:** Montano, Javier (J.)  
**Sent:** jueves, 11 de septiembre de 2014 05:56 p.m.



**To:** Reyes, Miriam (M.); Velazquez, Erick (E.J.)

**Subject:** Rv: [REDACTED]

[REDACTED]

-----Original Message-----

**From:** Velazquez, Erick (E.J.)

**Sent:** Thursday, September 11, 2014 05:56 PM Eastern Standard Time

**To:** Montano, Javier (J.); Villalobos, Luisa (L.)

**Subject:** FW: Chapas Fiesta con falla.

[REDACTED]

3FAFP4AJ1CM [REDACTED] (GCQIS Report: EIKE5005)

[REDACTED]

[REDACTED]

Best Regards!

Erick Velázquez

Field Service Engineer

Ford of Mexico

Headquarters: Kiekert AG, Hoeseler Platz 2, 42579 Heiligenhaus/Germany

T: +49-2056-15-0; [www.kiekert.com](http://www.kiekert.com)

Registered in Heiligenhaus; Company Register Wuppertal HRB No 17915

Executive Board: Dr. Karl Krause (Chairman), Stephan Espelage, Ulrich-Nicolaus Kranz, Juergen Wenzel

Supervisory Board: Xizeng Li (Chairman)

IBAN : DE72 3307 0090 0484 1300 01

BIC : DEUTDEDWXXX

>

This email contains confidential and/or privileged information. If you are not the intended recipient or have received this email in error, please notify the sender and destroy this email. Any unauthorized copying, disclosure or distribution of this email is strictly forbidden.

---

**From:** Castillo, Patricia (P.)  
**Sent:** Tuesday, July 22, 2014 2:56 PM  
**To:** Lopez Ramirez, Rogelio (R.); Santiago, Eduardo (S.); 'miriam.morales@kiekert.com'  
**Subject:** RE: [REDACTED]

---

**From:** Lopez Ramirez, Rogelio (R.)  
**Sent:** martes, 22 de julio de 2014 01:17 p.m.  
**To:** Santiago, Eduardo (S.); 'miriam.morales@kiekert.com'  
**Cc:** Castillo, Patricia (P.)  
**Subject:** Re: [REDACTED]

-----Original Message-----

**From:** Santiago, Eduardo (S.)  
**Sent:** Tuesday, July 22, 2014 02:16 PM Eastern Standard Time  
**To:** [miriam.morales@kiekert.com](mailto:miriam.morales@kiekert.com)  
**Cc:** Lopez Ramirez, Rogelio (R.); Castillo, Patricia (P.)  
**Subject:** [REDACTED]

*Eduardo Santiago*  
Technical Support Manager  
Ford of Mexico

Ph. 52-55-5899 7216, fordnet 9437216, Fax 52-55-5899 7568  
E-mail: [esantiag@ford.com](mailto:esantiag@ford.com)

---

**From:** Lopez Ramirez, Rogelio (R.)  
**Sent:** Wednesday, July 23, 2014 5:18 PM  
**To:** Santiago, Eduardo (S.); Castillo, Patricia (P.)  
**Subject:** RE: [REDACTED]



**Rogelio López Ramírez**

Ford Customer Service Division  
Ford Motor Company México  
Mobile: +52 5541811192

[rlopezr1@ford.com](mailto:rlopezr1@ford.com)

Este correo puede tener información confidencial. Si lo recibió por error, por favor bórralo inmediatamente y notifique a la persona que lo envió.

This e-mail may contain privileged and confidential information. If you have received it by mistake, please delete it immediately and notify the sender.

---

**From:** Santiago, Eduardo (S.)  
**Sent:** martes, 22 de julio de 2014 02:02 p.m.  
**To:** Castillo, Patricia (P.)  
**Cc:** Lopez Ramirez, Rogelio (R.)  
**Subject:** FW: [REDACTED]

[REDACTED]

---

**From:** Santiago, Eduardo (S.)  
**Sent:** viernes, 18 de julio de 2014 06:43 p.m.  
**To:** [REDACTED]



**Cc:** Velazquez, Erick (E.J.); Bastida, Graciela (G.); Lopez Ramirez, Rogelio (R.)

**Subject:** [REDACTED]

Saludos.

*Eduardo Santiago*

Technical Support Manager

Ford of Mexico

Ph. 52-55-5899 7216, fordnet 9437216, Fax 52-55-5899 7568

E-mail: [esantiag@ford.com](mailto:esantiag@ford.com)

---

**From:** Zavala, Juan Carlos (.)  
**Sent:** Friday, August 23, 2013 2:09 PM  
**To:** Santiago, Eduardo (S.)  
**Cc:** Preciado, Luis (L.M.); Gutierrez, Agustin (A.); Gonzalez Miranda, Arturo (AGM.)  
**Subject:** RE: [REDACTED]

[REDACTED]

Juan Carlos Zavala A.

---

**From:** Santiago, Eduardo (S.)  
**Sent:** viernes, 23 de agosto de 2013 12:21 p.m.  
**To:** Zavala, Juan Carlos (.)  
**Cc:** Preciado, Luis (L.M.); Gutierrez, Agustin (A.); Gonzalez Miranda, Arturo (AGM.)  
**Subject:** RE: chapas fiestas

[REDACTED]

---

**From:** Zavala, Juan Carlos (.)  
**Sent:** viernes, 23 de agosto de 2013 11:58 a.m.  
**To:** Santiago, Eduardo (S.)  
**Cc:** Preciado, Luis (L.M.); Gutierrez, Agustin (A.)  
**Subject:** RE: [REDACTED]

[REDACTED]

---

**From:** Santiago, Eduardo (S.)  
**Sent:** jueves, 22 de agosto de 2013 5:44 p.m.  
**To:** Zavala, Juan Carlos (.)  
**Cc:** Preciado, Luis (L.M.); Gutierrez, Agustin (A.)  
**Subject:** FW: [REDACTED]

[REDACTED]

Saludos.

*Eduardo Santiago*

Technical Support Manager

Ford of Mexico

Ph. 52-55-5899 7216, fordnet 9437216, Fax 52-55-5899 7568

E-mail: [esantiag@ford.com](mailto:esantiag@ford.com)

---

**From:** Gutierrez, Agustin (A.)  
**Sent:** jueves, 22 de agosto de 2013 04:12 p.m.  
**To:** Santiago, Eduardo (S.); Zavala, Juan Carlos (.)  
**Subject:** RE: [REDACTED]

[REDACTED],

---

**From:** Zavala, Juan Carlos (.)  
**Sent:** martes, 20 de agosto de 2013 11:14 p.m.  
**To:** Santiago, Eduardo (S.); Goyos, Jose (JAGB.)  
**Cc:** [ernesto@autopasion.com.mx](mailto:ernesto@autopasion.com.mx); 'Eugenio Elorduy B.'; Diego Escobosa; Preciado, Luis (L.M.)  
**Subject:** RE: [REDACTED]

---

**From:** Diego Escobosa [<mailto:diego.escobosa@autopasion.com.mx>]  
**Sent:** lunes, 19 de agosto de 2013 12:42 p.m.  
**To:** Zavala, Juan Carlos (.)  
**Cc:** [ernesto@autopasion.com.mx](mailto:ernesto@autopasion.com.mx); 'Eugenio Elorduy B.'  
**Subject:** RV: [REDACTED]

I

[REDACTED]

[REDACTED]

[REDACTED]

---

[REDACTED]

**Para:** Diego Escobosa  
**CC:** Gutierrez, Carlos (C.G.)  
**Asunto:** RE: [REDACTED]



---

**De:** Diego Escobosa [diego.escobosa@autopasion.com.mx]

**Enviado el:** jueves, 15 de agosto de 2013 12:42 p.m.

**Para:** Santiago, Eduardo (S.); Gutierrez, Carlos (C.G.)

**Asunto:** RE: 



**De:** Santiago, Eduardo (S.) [<mailto:esantiag@ford.com>]

**Enviado el:** Jueves, 15 de Agosto de 2013 06:36 a.m.

**Para:** Gutierrez, Carlos (C.G.)

**CC:** [diego.escobosa@autopasion.com.mx](mailto:diego.escobosa@autopasion.com.mx)

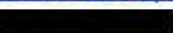
**Asunto:** RE: 



CARLOS: MI CEL ES 55521789092

---

**De:** Gutierrez, Carlos (C.G.)

**Enviado el:** jueves, 15 de agosto de 2013 08:31 a.m.

**Para:** Santiago, Eduardo (S.); Ramirez, Carlos (CRCH.); Gabino, Ivan (I.A.); Garcia, Jose Alfredo (J.A.); Contreras, Julio (J.C.); Villavicencio, Rene (RVP.)

**Cc:** Daniel, Juan (.); Corral, Dimas (DC.); Enriquez, Alvaro (A.E.); [diego.escobosa@autopasion.com.mx](mailto:diego.escobosa@autopasion.com.mx)

**Asunto:** RE: 





**Carlos Gutierrez.**  
Handles, Locks & Mechanisms VRT.  
6-Sigma Black Belt.  
T + 52 55 1334-7814  
Ford Net 9437814  
[cgutie32@ford.com](mailto:cgutie32@ford.com)

---

**From:** Santiago, Eduardo (S.)  
**Sent:** Wednesday, August 14, 2013 10:40 PM  
**To:** Ramirez, Carlos (CRCH.); Gabino, Ivan (I.A.); Garcia, Jose Alfredo (J.A.); Contreras, Julio (J.C.); Gutierrez, Carlos (C.G.); Villavicencio, Rene (RVP.)  
**Cc:** Daniel, Juan (.); Corral, Dimas (DC.); Enriquez, Alvaro (A.E.); [diego.escobosa@autopasion.com.mx](mailto:diego.escobosa@autopasion.com.mx)  
**Subject:** RE: [REDACTED]

---

**De:** Ramirez, Carlos (CRCH.)  
**Enviado el:** martes, 13 de agosto de 2013 12:45 p.m.  
**Para:** Collado, Welio (W.); Gabino, Ivan (I.A.); Garcia, Jose Alfredo (J.A.); Contreras, Julio (J.C.); Gutierrez, Carlos (C.G.); Villavicencio, Rene (RVP.); Santiago, Eduardo (S.)  
**Cc:** Daniel, Juan (.); Corral, Dimas (DC.); Enriquez, Alvaro (A.E.)  
**Asunto:** Re: [REDACTED]

-----Original Message-----

**From:** Collado, Welio (W.)  
**Sent:** Tuesday, August 13, 2013 12:16 PM Eastern Standard Time  
**To:** Gabino, Ivan (I.A.); Ramirez, Carlos (CRCH.); Garcia, Jose Alfredo (J.A.); Contreras, Julio (J.C.)  
**Cc:** Daniel, Juan (.); Corral, Dimas (DC.); Enriquez, Alvaro (A.E.)  
**Subject:** FW: [REDACTED]

---

**From:** Santiago, Eduardo (S.)  
**Sent:** lunes, 12 de agosto de 2013 12:21 p.m.  
**To:** Collado, Welio (W.)



**Cc:** Meza, Carmen (CMV.)

**Subject:** FW: [REDACTED]

[REDACTED]

Saludos.

*Eduardo Santiago*

Technical Support Manager

Ford of Mexico

Ph. 52-55-5899 7216, fordnet 9437216, Fax 52-55-5899 7568

E-mail: [esantiag@ford.com](mailto:esantiag@ford.com)

---

**From:** Diego Escobosa [<mailto:diego.escobosa@autopasion.com.mx>]

**Sent:** lunes, 12 de agosto de 2013 9:58 a.m.

**To:** 'Eugenio Elorduy B.'; Zavala, Juan Carlos (.); Santiago, Eduardo (S.)

**Cc:** [ernesto@autopasion.com.mx](mailto:ernesto@autopasion.com.mx)

**Subject:** chapas fiestas

[REDACTED]

---

**From:** Villavicencio, Rene (RVP.)  
**Sent:** Wednesday, August 21, 2013 4:58 PM  
**To:** Santiago, Eduardo (S.); Gutierrez, Carlos (C.G.)  
**Cc:** Bastida, Graciela (G.); Montano, Javier (J.)  
**Subject:** RE: [REDACTED]  
**Attachments:** [REDACTED]



René Villavicencio Pierson  
Handles, Locks & Mechanisms PVT  
T + 52 55 1334-7504  
Ford Net 943-7504  
[rvillavi@ford.com](mailto:rvillavi@ford.com)

Este correo puede tener información confidencial. Si lo recibió por error, por favor bórralo inmediatamente y notifique a la persona que lo envió.  
This e-mail may contain privileged and confidential information. If you have received it by mistake, please delete it immediately and notify the sender.

---

**From:** Santiago, Eduardo (S.)  
**Sent:** miércoles, 21 de agosto de 2013 10:47 a.m.  
**To:** Villavicencio, Rene (RVP.); Gutierrez, Carlos (C.G.)  
**Cc:** Bastida, Graciela (G.); Montano, Javier (J.); [Miriam.Morales@kiekert.com](mailto:Miriam.Morales@kiekert.com); [Arturo.Robles@kiekert.com](mailto:Arturo.Robles@kiekert.com)  
**Subject:** RE: [REDACTED]

---

**From:** Villavicencio, Rene (RVP.)  
**Sent:** miércoles, 21 de agosto de 2013 08:29 a.m.  
**To:** Gutierrez, Carlos (C.G.); Santiago, Eduardo (S.)  
**Cc:** Bastida, Graciela (G.); Montano, Javier (J.); [Miriam.Morales@kiekert.com](mailto:Miriam.Morales@kiekert.com); [Arturo.Robles@kiekert.com](mailto:Arturo.Robles@kiekert.com)  
**Subject:** RE: chapas fiestas



René Villavicencio Pierson  
Handles, Locks & Mechanisms PVT  
T + 52 55 1334-7504  
Ford Net 943-7504  
rvillavi@ford.com

Este correo puede tener información confidencial. Si lo recibió por error, por favor bórrelo inmediatamente y notifique a la persona que lo envió.  
This e-mail may contain privileged and confidential information. If you have received it by mistake, please delete it immediately and notify the sender.

---

**From:** Gutierrez, Carlos (C.G.)  
**Sent:** miércoles, 21 de agosto de 2013 07:22 a.m.  
**To:** Santiago, Eduardo (S.)  
**Cc:** Bastida, Graciela (G.); Montano, Javier (J.); Villavicencio, Rene (RVP.)  
**Subject:** RE: [REDACTED]

---

**From:** Santiago, Eduardo (S.)  
**Sent:** Wednesday, August 21, 2013 6:57 AM  
**To:** Gutierrez, Carlos (C.G.)  
**Cc:** Bastida, Graciela (G.); Montano, Javier (J.)  
**Subject:** FW: [REDACTED]

Saludos.

*Eduardo Santiago*

Technical Support Manager  
Ford of Mexico

Ph. 52-55-5899 7216, fordnet 9437216, Fax 52-55-5899 7568  
E-mail: [esantiag@ford.com](mailto:esantiag@ford.com)

---

**From:** Santiago, Eduardo (S.)  
**Sent:** jueves, 15 de agosto de 2013 08:22 p.m.  
**To:** Diego Escobosa  
**Cc:** Gutierrez, Carlos (C.G.)  
**Subject:** RE: [REDACTED]

**De:** Diego Escobosa [[diego.escobosa@autopasion.com.mx](mailto:diego.escobosa@autopasion.com.mx)]  
**Enviado el:** jueves, 15 de agosto de 2013 12:42 p.m.  
**Para:** Santiago, Eduardo (S.); Gutierrez, Carlos (C.G.)  
**Asunto:** RE: [REDACTED]

**De:** Santiago, Eduardo (S.) [<mailto:esantiag@ford.com>]  
**Enviado el:** Jueves, 15 de Agosto de 2013 06:36 a.m.  
**Para:** Gutierrez, Carlos (C.G.)  
**CC:** [diego.escobosa@autopasion.com.mx](mailto:diego.escobosa@autopasion.com.mx)  
**Asunto:** RE: [REDACTED]

CARLOS: MI CEL ES 55521789092

---

**De:** Gutierrez, Carlos (C.G.)  
**Enviado el:** jueves, 15 de agosto de 2013 08:31 a.m.  
**Para:** Santiago, Eduardo (S.); Ramirez, Carlos (CRCH.); Gabino, Ivan (I.A.); Garcia, Jose Alfredo (J.A.); Contreras, Julio (J.C.); Villavicencio, Rene (RVP.)

**Cc:** Daniel, Juan (.); Corral, Dimas (DC.); Enriquez, Alvaro (A.E.); [diego.escobosa@autopasion.com.mx](mailto:diego.escobosa@autopasion.com.mx)

**Asunto:** RE: chapas fiestas



**Carlos Gutierrez.**

Handles, Locks & Mechanisms VRT.

6-Sigma Black Belt.

T + 52 55 1334-7814

Ford Net 9437814

[cgutie32@ford.com](mailto:cgutie32@ford.com)

---

**From:** Santiago, Eduardo (S.)

**Sent:** Wednesday, August 14, 2013 10:40 PM

**To:** Ramirez, Carlos (CRCH.); Gabino, Ivan (I.A.); Garcia, Jose Alfredo (J.A.); Contreras, Julio (J.C.); Gutierrez, Carlos (C.G.); Villavicencio, Rene (RVP.)

**Cc:** Daniel, Juan (.); Corral, Dimas (DC.); Enriquez, Alvaro (A.E.); [diego.escobosa@autopasion.com.mx](mailto:diego.escobosa@autopasion.com.mx)

**Subject:** RE: chapas fiestas

---

**De:** Ramirez, Carlos (CRCH.)

**Enviado el:** martes, 13 de agosto de 2013 12:45 p.m.

**Para:** Collado, Welio (W.); Gabino, Ivan (I.A.); Garcia, Jose Alfredo (J.A.); Contreras, Julio (J.C.); Gutierrez, Carlos (C.G.); Villavicencio, Rene (RVP.); Santiago, Eduardo (S.)

**Cc:** Daniel, Juan (.); Corral, Dimas (DC.); Enriquez, Alvaro (A.E.)

**Asunto:** Re: [REDACTED]

---

-----Original Message-----

**From:** Collado, Welio (W.)



**Sent:** Tuesday, August 13, 2013 12:16 PM Eastern Standard Time

**To:** Gabino, Ivan (I.A.); Ramirez, Carlos (CRCH.); Garcia, Jose Alfredo (J.A.); Contreras, Julio (J.C.)

**Cc:** Daniel, Juan (.); Corral, Dimas (DC.); Enriquez, Alvaro (A.E.)

**Subject:** FW: chapas fiestas



---

**From:** Santiago, Eduardo (S.)

**Sent:** lunes, 12 de agosto de 2013 12:21 p.m.

**To:** Collado, Welio (W.)

**Cc:** Meza, Carmen (CMV.)

**Subject:** FW: chapas fiestas

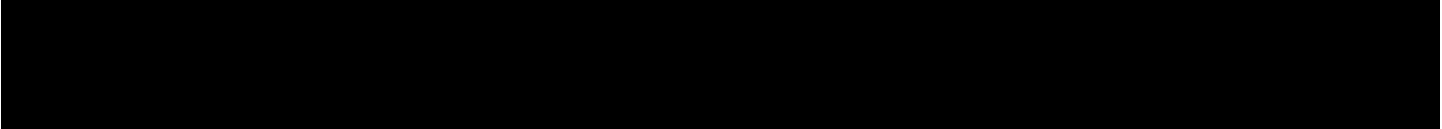

Saludos.

*Eduardo Santiago*

Technical Support Manager

Ford of Mexico

Ph. 52-55-5899 7216, fordnet 9437216, Fax 52-55-5899 7568

E-mail: [esantiag@ford.com](mailto:esantiag@ford.com)

---

**From:** Diego Escobosa [<mailto:diego.escobosa@autopasion.com.mx>]

**Sent:** lunes, 12 de agosto de 2013 9:58 a.m.

**To:** 'Eugenio Elorduy B.'; Zavala, Juan Carlos (.); Santiago, Eduardo (S.)

**Cc:** [ernesto@autopasion.com.mx](mailto:ernesto@autopasion.com.mx)

**Subject:** chapas fiestas



---

**From:** Arturo.Robles@kiekert.com  
**Sent:** Wednesday, August 21, 2013 3:27 PM  
**To:** Villavicencio, Rene (RVP.)  
**Subject:** [REDACTED]

[REDACTED]

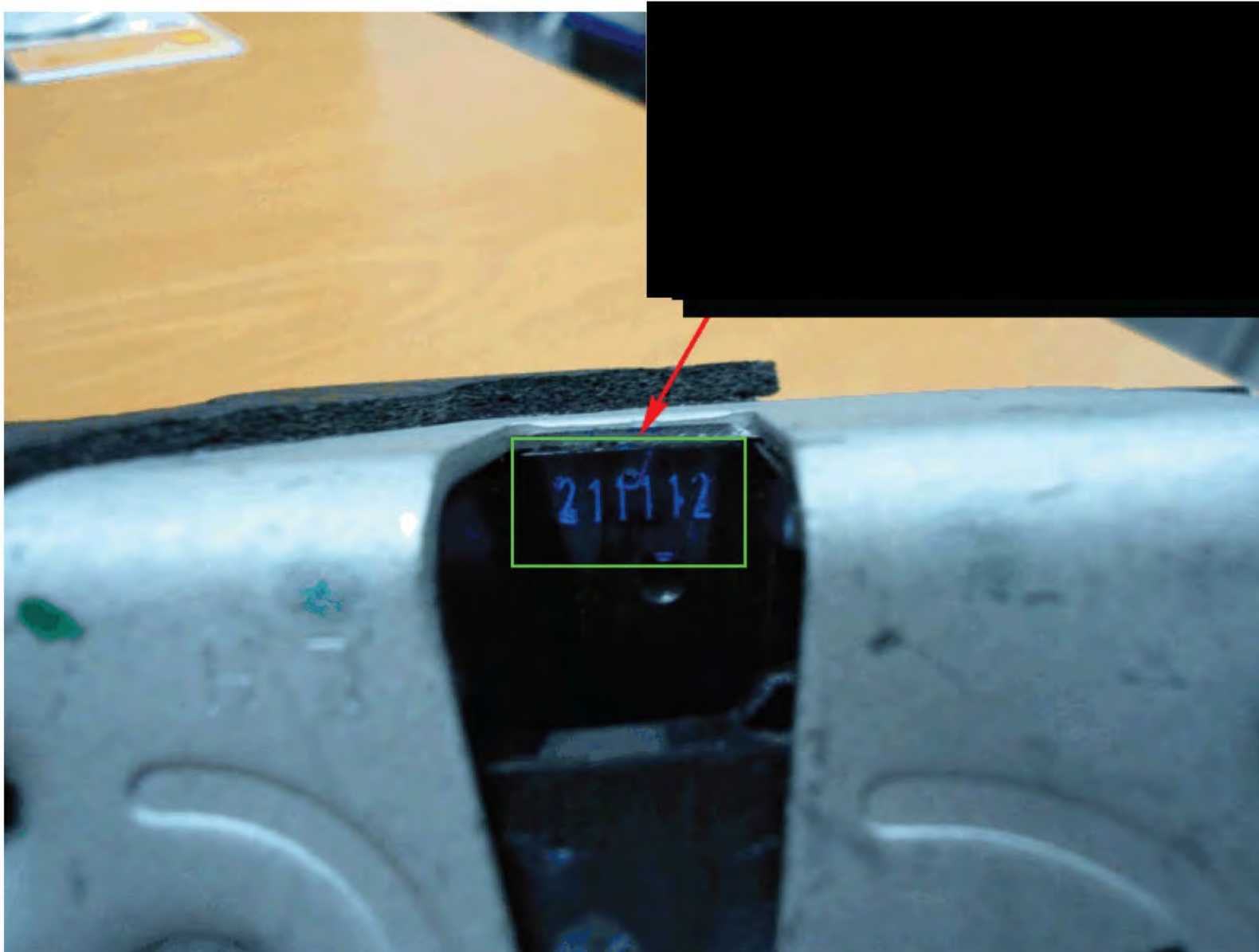

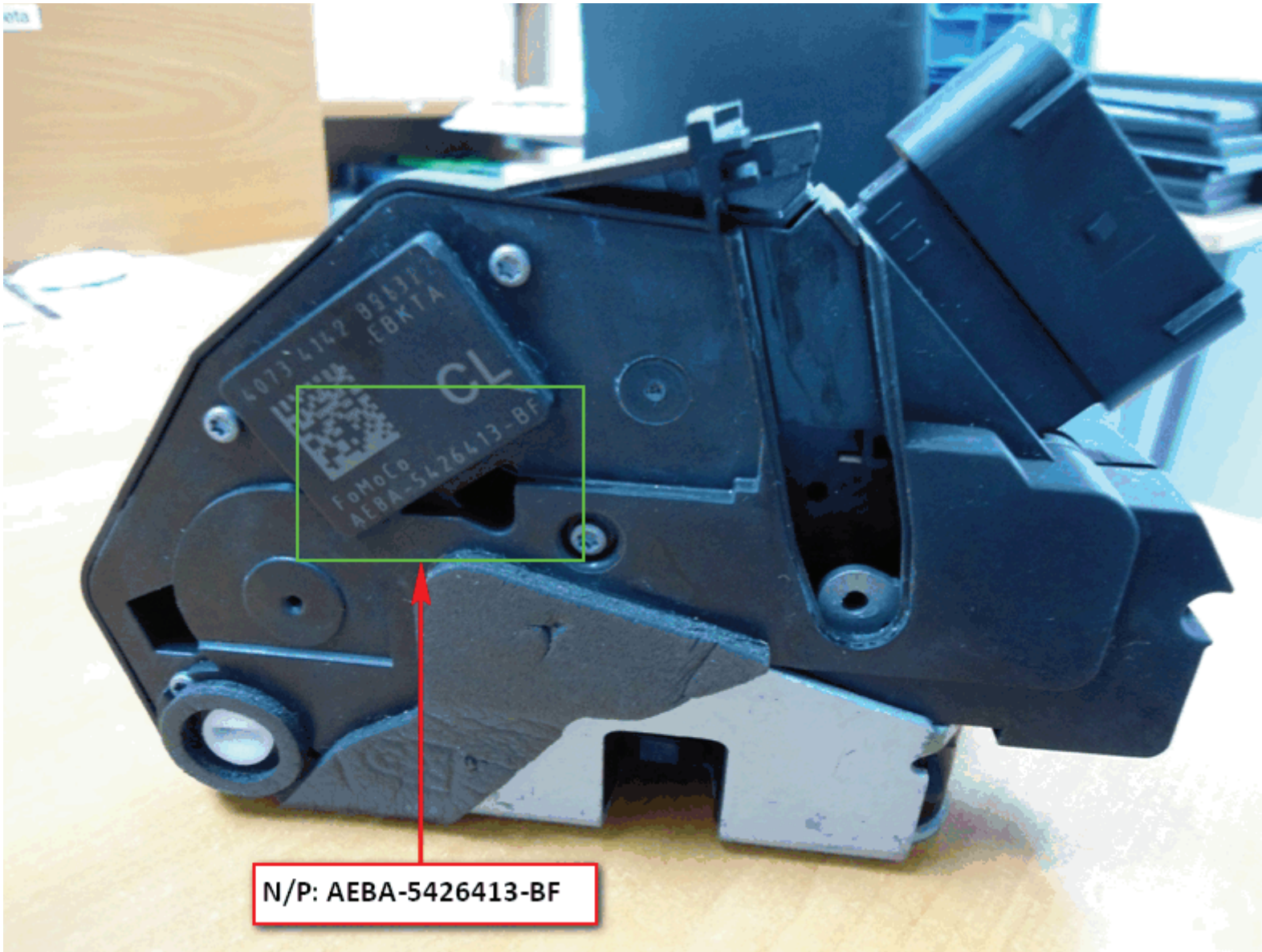

Saludos cordiales  
Arturo Robles  
Warranty Engineer  
Kiekert de Mexico  
Chachapa Industrial Park  
Amozoc, Pba 72990 Mexico

Phone: +52 (222)223-9616  
Mobile: +52 (222)766-2277  
Email: [arturo.robles@kiekert.com](mailto:arturo.robles@kiekert.com)

Headquarters: Kiekert AG, Hoeseler Platz 2, 42579 Heiligenhaus/Germany

T: +49-2056-15-0; [www.kiekert.com](http://www.kiekert.com)

Registered in Heiligenhaus; Company Register Wuppertal HRB No 17915

Executive Board: Dr. Karl Krause (Chairman), Stephan Espelage, Ulrich-Nicolaus Kranz, Juergen Wenzel

Supervisory Board: Xizeng Li (Chairman)

Deutsche Bank AG, Wuppertal (BLZ 330 700 90) 484130001

>

This email contains confidential and/or privileged information. If you are not the intended recipient or have received this email in error, please notify the sender and destroy this email. Any unauthorized copying, disclosure or distribution of this email is strictly forbidden.

---

**From:** Goyos, Jose (JAGB.)  
**Sent:** Wednesday, August 21, 2013 12:27 PM  
**To:** Montano, Javier (J.); Gutierrez, Agustin (A.)  
**Cc:** Santiago, Eduardo (S.); Dounce, Carlos (C.)  
**Subject:** RE: [REDACTED]

Believe in yourself, know what you want, and make it happen!"

**José Goyos**

Technical Training, ATD & CRC Manager

T + 52 55 1103-3387

Ford Net 943 3387

Mobile. 52 1 55 50680777

[jgoyos@ford.com](mailto:jgoyos@ford.com)

Este correo puede tener información confidencial. Si lo recibió por error, por favor bórralo inmediatamente y notifique a la persona que lo envió.

This e-mail may contain privileged and confidential information. If you have received it by mistake, please delete it immediately and notify the sender

---

**From:** Montano, Javier (J.)  
**Sent:** miércoles, 21 de agosto de 2013 11:07 a.m.  
**To:** Goyos, Jose (JAGB.); Gutierrez, Agustin (A.)  
**Cc:** Santiago, Eduardo (S.); Dounce, Carlos (C.)  
**Subject:** RE: [REDACTED]



**From:** Goyos, Jose (JAGB.)  
**Sent:** miércoles, 21 de agosto de 2013 10:48 a.m.  
**To:** Montano, Javier (J.); Gutierrez, Agustin (A.)  
**Cc:** Santiago, Eduardo (S.); Dounce, Carlos (C.)  
**Subject:** FW: c [REDACTED]

Believe in yourself, know what you want, and make it happen!"

**José Goyos**

Technical Training, ATD & CRC Manager

T + 52 55 1103-3387

Ford Net 943 3387

Mobile. 52 1 55 50680777

[jgoyos@ford.com](mailto:jgoyos@ford.com)

Este correo puede tener información confidencial. Si lo recibió por error, por favor bórralo inmediatamente y notifique a la persona que lo envió

This e-mail may contain privileged and confidential information. If you have received it by mistake, please delete it immediately and notify the sender

---

**From:** Santiago, Eduardo (S.)  
**Sent:** miércoles, 21 de agosto de 2013 10:38 a.m.  
**To:** Eugenio Elorduy B.; 'Diego Escobosa'  
**Cc:** [ernesto@autopasion.com.mx](mailto:ernesto@autopasion.com.mx); Preciado, Luis (L.M.); Goyos, Jose (JAGB.); Zavala, Juan Carlos (.)  
**Subject:** RE: [REDACTED]

Saludos.

*Eduardo Santiago*

Technical Support Manager

Ford of Mexico

Ph. 52-55-5899 7216, fordnet 9437216, Fax 52-55-5899 7568

E-mail: [esantiag@ford.com](mailto:esantiag@ford.com)

---

**From:** Eugenio Elorduy B. [<mailto:eugenio@autopasion.com.mx>]  
**Sent:** miércoles, 21 de agosto de 2013 10:24 a.m.  
**To:** Zavala, Juan Carlos (.); Santiago, Eduardo (S.)  
**Cc:** [ernesto@autopasion.com.mx](mailto:ernesto@autopasion.com.mx); 'Diego Escobosa'; Preciado, Luis (L.M.); Goyos, Jose (JAGB.)  
**Subject:** RE: [REDACTED]

---

**De:** Zavala, Juan Carlos (.) [<mailto:jzaval14@ford.com>]

**Enviado el:** Tuesday, August 20, 2013 9:14 PM

**Para:** Santiago, Eduardo (S.); Goyos, Jose (JAGB.)

**CC:** [ernesto@autopasion.com.mx](mailto:ernesto@autopasion.com.mx); 'Eugenio Elorduy B.'; Diego Escobosa; Preciado, Luis (L.M.)

**Asunto:** RE: [REDACTED]

[REDACTED]

---

**From:** Diego Escobosa [<mailto:diego.escobosa@autopasion.com.mx>]

**Sent:** lunes, 19 de agosto de 2013 12:42 p.m.

**To:** Zavala, Juan Carlos (.)

**Cc:** [ernesto@autopasion.com.mx](mailto:ernesto@autopasion.com.mx); 'Eugenio Elorduy B.'

**Subject:** RV: [REDACTED]

[REDACTED]

---

**De:** Santiago, Eduardo (S.) [<mailto:esantiag@ford.com>]

**Enviado el:** Jueves, 15 de Agosto de 2013 06:22 p.m.

**Para:** Diego Escobosa

**CC:** Gutierrez, Carlos (C.G.)

**Asunto:** RE: [REDACTED]

[REDACTED]

---

**De:** Diego Escobosa [[diego.escobosa@autopasion.com.mx](mailto:diego.escobosa@autopasion.com.mx)]

**Enviado el:** jueves, 15 de agosto de 2013 12:42 p.m.

**Para:** Santiago, Eduardo (S.); Gutierrez, Carlos (C.G.)

**Asunto:** RE: [REDACTED]

[REDACTED]

[REDACTED]

---

**De:** Santiago, Eduardo (S.) [<mailto:esantiag@ford.com>]

**Enviado el:** Jueves, 15 de Agosto de 2013 06:36 a.m.

**Para:** Gutierrez, Carlos (C.G.)

**CC:** [diego.escobosa@autopasion.com.mx](mailto:diego.escobosa@autopasion.com.mx)

**Asunto:** RE: [REDACTED]

[REDACTED]

---

**De:** Gutierrez, Carlos (C.G.)

**Enviado el:** jueves, 15 de agosto de 2013 08:31 a.m.

**Para:** Santiago, Eduardo (S.); Ramirez, Carlos (CRCH.); Gabino, Ivan (I.A.); Garcia, Jose Alfredo (J.A.); Contreras, Julio (J.C.); Villavicencio, Rene (RVP.)

**Cc:** Daniel, Juan (.); Corral, Dimas (DC.); Enriquez, Alvaro (A.E.); [diego.escobosa@autopasion.com.mx](mailto:diego.escobosa@autopasion.com.mx)

**Asunto:** RE: [REDACTED]

[REDACTED]



**Carlos Gutierrez.**

Handles, Locks & Mechanisms VRT.

6-Sigma Black Belt.

T + 52 55 1334-7814

Ford Net 9437814

[cgutie32@ford.com](mailto:cgutie32@ford.com)

---

**From:** Santiago, Eduardo (S.)

**Sent:** Wednesday, August 14, 2013 10:40 PM

**To:** Ramirez, Carlos (CRCH.); Gabino, Ivan (I.A.); Garcia, Jose Alfredo (J.A.); Contreras, Julio (J.C.); Gutierrez, Carlos (C.G.); Villavicencio, Rene (RVP.)

**Cc:** Daniel, Juan (.); Corral, Dimas (DC.); Enriquez, Alvaro (A.E.); [diego.escobosa@autopasion.com.mx](mailto:diego.escobosa@autopasion.com.mx)

**Subject:** RE: [REDACTED]

[REDACTED]

---

**De:** Ramirez, Carlos (CRCH.)

**Enviado el:** martes, 13 de agosto de 2013 12:45 p.m.

**Para:** Collado, Welio (W.); Gabino, Ivan (I.A.); Garcia, Jose Alfredo (J.A.); Contreras, Julio (J.C.); Gutierrez, Carlos (C.G.); Villavicencio, Rene (RVP.); Santiago, Eduardo (S.)

**Cc:** Daniel, Juan (.); Corral, Dimas (DC.); Enriquez, Alvaro (A.E.)

**Asunto:** Re: [REDACTED]

[REDACTED]

[REDACTED]

-----Original Message-----

**From:** Collado, Welio (W.)

**Sent:** Tuesday, August 13, 2013 12:16 PM Eastern Standard Time

**To:** Gabino, Ivan (I.A.); Ramirez, Carlos (CRCH.); Garcia, Jose Alfredo (J.A.); Contreras, Julio (J.C.)

**Cc:** Daniel, Juan (.); Corral, Dimas (DC.); Enriquez, Alvaro (A.E.)

**Subject:** FW: [REDACTED]

[REDACTED]

---

**From:** Santiago, Eduardo (S.)

**Sent:** lunes, 12 de agosto de 2013 12:21 p.m.

**To:** Collado, Welio (W.)

**Cc:** Meza, Carmen (CMV.)

**Subject:** FW: chapas fiestas

[REDACTED]

[REDACTED]

Saludos.

*Eduardo Santiago*

Technical Support Manager

Ford of Mexico

Ph. 52-55-5899 7216, fordnet 9437216, Fax 52-55-5899 7568

E-mail: [esantiag@ford.com](mailto:esantiag@ford.com)

---

**From:** Diego Escobosa [<mailto:diego.escobosa@autopasion.com.mx>]

**Sent:** lunes, 12 de agosto de 2013 9:58 a.m.

**To:** 'Eugenio Elorduy B.'; Zavala, Juan Carlos (.); Santiago, Eduardo (S.)

Cc: [ernesto@autopasion.com.mx](mailto:ernesto@autopasion.com.mx)

Subject: [REDACTED]

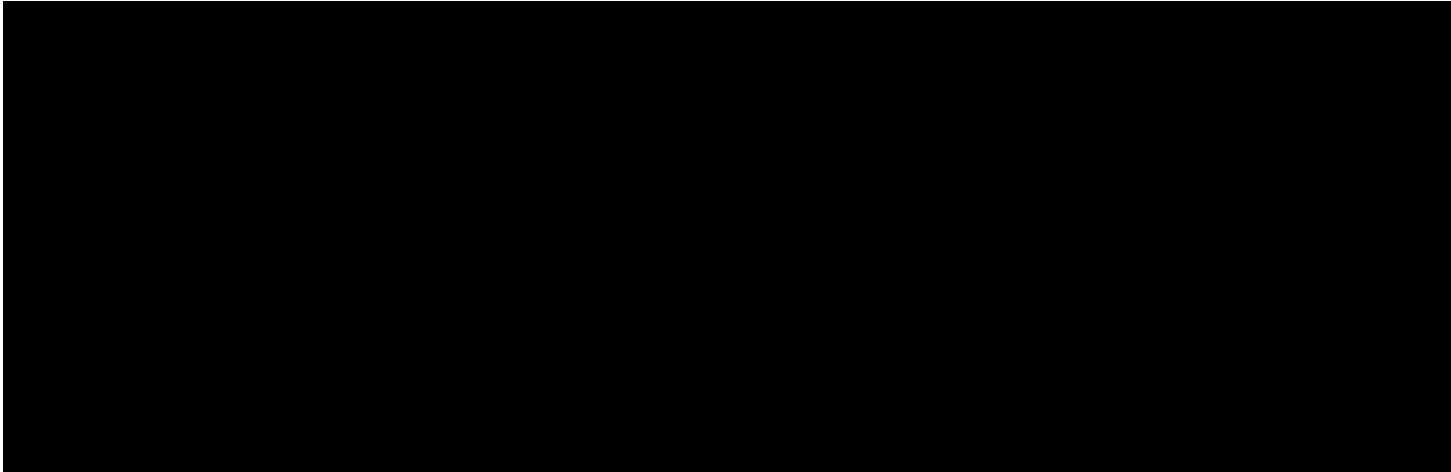



---

**From:** Bastida, Graciela (G.)  
**Sent:** Wednesday, August 21, 2013 10:23 AM  
**To:** Gutierrez, Carlos (C.G.); Santiago, Eduardo (S.)  
**Cc:** Montano, Javier (J.); Villavicencio, Rene (RVP.)  
**Subject:** RE: [REDACTED]

[REDACTED]

**From:** Gutierrez, Carlos (C.G.)  
**Sent:** Wednesday, August 21, 2013 07:22 AM  
**To:** Santiago, Eduardo (S.)  
**Cc:** Bastida, Graciela (G.); Montano, Javier (J.); Villavicencio, Rene (RVP.)  
**Subject:** RE: [REDACTED]

[REDACTED]

**From:** Santiago, Eduardo (S.)  
**Sent:** Wednesday, August 21, 2013 6:57 AM  
**To:** Gutierrez, Carlos (C.G.)  
**Cc:** Bastida, Graciela (G.); Montano, Javier (J.)  
**Subject:** FW: chapas fiestas

[REDACTED]

Saludos.

*Eduardo Santiago*

Technical Support Manager  
Ford of Mexico

Ph. 52-55-5899 7216, fordnet 9437216, Fax 52-55-5899 7568

E-mail: [esantiag@ford.com](mailto:esantiag@ford.com)

---

**From:** Santiago, Eduardo (S.)  
**Sent:** jueves, 15 de agosto de 2013 08:22 p.m.  
**To:** Diego Escobosa  
**Cc:** Gutierrez, Carlos (C.G.)  
**Subject:** RE: [REDACTED]

---

**De:** Diego Escobosa [diego.escobosa@autopasion.com.mx]  
**Enviado el:** jueves, 15 de agosto de 2013 12:42 p.m.  
**Para:** Santiago, Eduardo (S.); Gutierrez, Carlos (C.G.)  
**Asunto:** RE: [REDACTED]

---

**De:** Santiago, Eduardo (S.) [<mailto:esantiag@ford.com>]  
**Enviado el:** Jueves, 15 de Agosto de 2013 06:36 a.m.  
**Para:** Gutierrez, Carlos (C.G.)  
**CC:** [diego.escobosa@autopasion.com.mx](mailto:diego.escobosa@autopasion.com.mx)  
**Asunto:** RE: [REDACTED]

---

**De:** Gutierrez, Carlos (C.G.)  
**Enviado el:** jueves, 15 de agosto de 2013 08:31 a.m.  
**Para:** Santiago, Eduardo (S.); Ramirez, Carlos (CRCH.); Gabino, Ivan (I.A.); Garcia, Jose Alfredo (J.A.); Contreras, Julio (J.C.); Villavicencio, Rene (RVP.)  
**Cc:** Daniel, Juan (.); Corral, Dimas (DC.); Enriquez, Alvaro (A.E.); [diego.escobosa@autopasion.com.mx](mailto:diego.escobosa@autopasion.com.mx)  
**Asunto:** RE: [REDACTED]

[REDACTED]



**Carlos Gutierrez.**  
Handles, Locks & Mechanisms VRT.  
6-Sigma Black Belt.  
T + 52 55 1334-7814  
Ford Net 9437814  
[cgutie32@ford.com](mailto:cgutie32@ford.com)

---

**From:** Santiago, Eduardo (S.)  
**Sent:** Wednesday, August 14, 2013 10:40 PM  
**To:** Ramirez, Carlos (CRCH.); Gabino, Ivan (I.A.); Garcia, Jose Alfredo (J.A.); Contreras, Julio (J.C.); Gutierrez, Carlos (C.G.); Villavicencio, Rene (RVP.)  
**Cc:** Daniel, Juan (.); Corral, Dimas (DC.); Enriquez, Alvaro (A.E.); [diego.escobosa@autopasion.com.mx](mailto:diego.escobosa@autopasion.com.mx)  
**Subject:** RE: [REDACTED]

---

**De:** Ramirez, Carlos (CRCH.)  
**Enviado el:** martes, 13 de agosto de 2013 12:45 p.m.  
**Para:** Collado, Welio (W.); Gabino, Ivan (I.A.); Garcia, Jose Alfredo (J.A.); Contreras, Julio (J.C.); Gutierrez, Carlos (C.G.); Villavicencio, Rene (RVP.); Santiago, Eduardo (S.)  
**Cc:** Daniel, Juan (.); Corral, Dimas (DC.); Enriquez, Alvaro (A.E.)  
**Asunto:** Re: [REDACTED]

Eduardo

---

-----Original Message-----

**From:** Collado, Welio (W.)  
**Sent:** Tuesday, August 13, 2013 12:16 PM Eastern Standard Time  
**To:** Gabino, Ivan (I.A.); Ramirez, Carlos (CRCH.); Garcia, Jose Alfredo (J.A.); Contreras, Julio (J.C.)  
**Cc:** Daniel, Juan (.); Corral, Dimas (DC.); Enriquez, Alvaro (A.E.)  
**Subject:** FW: [REDACTED]

[REDACTED]

---

**From:** Santiago, Eduardo (S.)  
**Sent:** lunes, 12 de agosto de 2013 12:21 p.m.  
**To:** Collado, Welio (W.)  
**Cc:** Meza, Carmen (CMV.)  
**Subject:** FW: [REDACTED]

[REDACTED]

Saludos.

*Eduardo Santiago*

Technical Support Manager

Ford of Mexico

Ph. 52-55-5899 7216, fordnet 9437216, Fax 52-55-5899 7568

E-mail: [esantiag@ford.com](mailto:esantiag@ford.com)

---

**From:** Diego Escobosa [<mailto:diego.escobosa@autopasion.com.mx>]  
**Sent:** lunes, 12 de agosto de 2013 9:58 a.m.  
**To:** 'Eugenio Elorduy B.'; Zavala, Juan Carlos (.); Santiago, Eduardo (S.)  
**Cc:** [ernesto@autopasion.com.mx](mailto:ernesto@autopasion.com.mx)  
**Subject:** [REDACTED]

[REDACTED]



---

**From:** Bastida, Graciela (G.)  
**Sent:** Thursday, August 15, 2013 4:32 PM  
**To:** Montano, Javier (J.); Gutierrez, Carlos (C.G.); Villavicencio, Rene (RVP.)  
**Cc:** Alanis Rosales, Juan (J.P.); Santiago, Eduardo (S.)  
**Subject:** RE: [REDACTED]

[REDACTED]

---

**From:** Montano, Javier (J.)  
**Sent:** Thursday, August 15, 2013 02:19 PM  
**To:** Gutierrez, Carlos (C.G.); Villavicencio, Rene (RVP.)  
**Cc:** Alanis Rosales, Juan (J.P.); Bastida, Graciela (G.); Santiago, Eduardo (S.)  
**Subject:** RE: [REDACTED]

[REDACTED]

---

**From:** Gutierrez, Carlos (C.G.)  
**Sent:** jueves, 15 de agosto de 2013 01:49 p.m.  
**To:** Santiago, Eduardo (S.)  
**Cc:** Alanis Rosales, Juan (J.P.); Bastida, Graciela (G.); Villavicencio, Rene (RVP.); Montano, Javier (J.)  
**Subject:** RE: [REDACTED]

[REDACTED]

---

**From:** Santiago, Eduardo (S.)  
**Sent:** Thursday, August 15, 2013 1:43 PM  
**To:** Gutierrez, Carlos (C.G.)  
**Cc:** Alanis Rosales, Juan (J.P.); Bastida, Graciela (G.)  
**Subject:** RE: [REDACTED]

[REDACTED]

---

**De:** Gutierrez, Carlos (C.G.)  
**Enviado el:** jueves, 15 de agosto de 2013 02:37 p.m.  
**Para:** Santiago, Eduardo (S.); Ramirez, Carlos (CRCH.); Gabino, Ivan (I.A.); Garcia, Jose Alfredo (J.A.); Contreras, Julio (J.C.);

Villavicencio, Rene (RVP.)

**Cc:** Daniel, Juan (.); Corral, Dimas (DC.); Enriquez, Alvaro (A.E.)

**Asunto:** RE: [REDACTED]

---

**From:** Gutierrez, Carlos (C.G.)

**Sent:** Thursday, August 15, 2013 7:31 AM

**To:** Santiago, Eduardo (S.); Ramirez, Carlos (CRCH.); Gabino, Ivan (I.A.); Garcia, Jose Alfredo (J.A.); Contreras, Julio (J.C.); Villavicencio, Rene (RVP.)

**Cc:** Daniel, Juan (.); Corral, Dimas (DC.); Enriquez, Alvaro (A.E.); [diego.escobosa@autopasion.com.mx](mailto:diego.escobosa@autopasion.com.mx)

**Subject:** RE: chapas fiestas

[REDACTED]

[REDACTED]



**Carlos Gutiérrez.**

Handles, Locks & Mechanisms VRT.

6-Sigma Black Belt.

T + 52 55 1334-7814

Ford Net 9437814

[cgutie32@ford.com](mailto:cgutie32@ford.com)

---

**From:** Santiago, Eduardo (S.)

**Sent:** Wednesday, August 14, 2013 10:40 PM

**To:** Ramirez, Carlos (CRCH.); Gabino, Ivan (I.A.); Garcia, Jose Alfredo (J.A.); Contreras, Julio (J.C.); Gutierrez, Carlos (C.G.); Villavicencio, Rene (RVP.)

**Cc:** Daniel, Juan (.); Corral, Dimas (DC.); Enriquez, Alvaro (A.E.); [diego.escobosa@autopasion.com.mx](mailto:diego.escobosa@autopasion.com.mx)

**Subject:** RE: [REDACTED]



**De:** Ramirez, Carlos (CRCH.)

**Enviado el:** martes, 13 de agosto de 2013 12:45 p.m.

**Para:** Collado, Welio (W.); Gabino, Ivan (I.A.); Garcia, Jose Alfredo (J.A.); Contreras, Julio (J.C.); Gutierrez, Carlos (C.G.); Villavicencio, Rene (RVP.); Santiago, Eduardo (S.)

**Cc:** Daniel, Juan (.); Corral, Dimas (DC.); Enriquez, Alvaro (A.E.)

**Asunto:** Re: [REDACTED]

**From:** Collado, Welio (W.)

**Sent:** Tuesday, August 13, 2013 12:16 PM Eastern Standard Time

**To:** Gabino, Ivan (I.A.); Ramirez, Carlos (CRCH.); Garcia, Jose Alfredo (J.A.); Contreras, Julio (J.C.)

**Cc:** Daniel, Juan (.); Corral, Dimas (DC.); Enriquez, Alvaro (A.E.)

**Subject:** FW: [REDACTED]

**From:** Santiago, Eduardo (S.)

**Sent:** lunes, 12 de agosto de 2013 12:21 p.m.

**To:** Collado, Welio (W.)

**Cc:** Meza, Carmen (CMV.)

**Subject:** FW: [REDACTED]

Saludos.

*Eduardo Santiago*

Technical Support Manager

Ford of Mexico

Ph. 52-55-5899 7216, fordnet 9437216, Fax 52-55-5899 7568

E-mail: [esantiag@ford.com](mailto:esantiag@ford.com)

**From:** Diego Escobosa [<mailto:diego.escobosa@autopasion.com.mx>]

**Sent:** lunes, 12 de agosto de 2013 9:58 a.m.

**To:** 'Eugenio Elorduy B.'; Zavala, Juan Carlos (.); Santiago, Eduardo (S.)

Cc: [ernesto@autopasion.com.mx](mailto:ernesto@autopasion.com.mx)

Subject: [REDACTED]

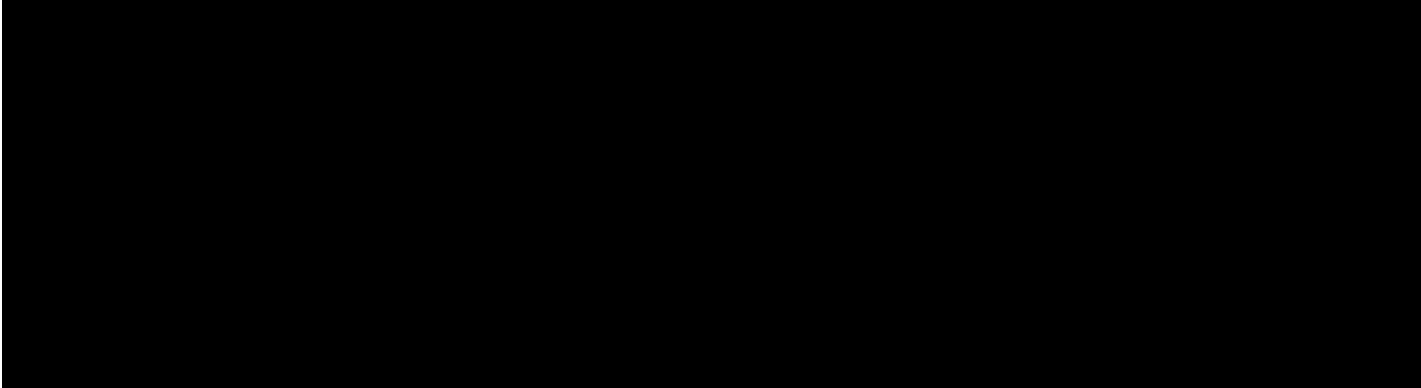

---

**From:** Montano, Javier (J.)  
**Sent:** Wednesday, April 23, 2014 6:41 PM  
**To:** Santiago, Eduardo (S.)  
**Subject:** RE: [REDACTED]

---

**From:** Santiago, Eduardo (S.)  
**Sent:** miércoles, 23 de abril de 2014 05:38 p.m.  
**To:** Montano, Javier (J.)  
**Subject:** RE: [REDACTED]

---

**From:** Montano, Javier (J.)  
**Sent:** miércoles, 23 de abril de 2014 05:34 p.m.  
**To:** Santiago, Eduardo (S.)  
**Subject:** RE: [REDACTED]

---

**From:** Santiago, Eduardo (S.)  
**Sent:** miércoles, 23 de abril de 2014 05:32 p.m.  
**To:** Montano, Javier (J.)  
**Subject:** FW: [REDACTED]

---

**From:** Santiago, Eduardo (S.)  
**Sent:** lunes, 26 de agosto de 2013 10:02 a.m.  
**To:** Fernandez, Isaac (I.)  
**Subject:** RE: [REDACTED]

---

**From:** Fernandez, Isaac (I.)  
**Sent:** lunes, 26 de agosto de 2013 09:45 a.m.  
**To:** Santiago, Eduardo (S.)  
**Subject:** RE: chapas fiestas

Isaac Fernandez Luna  
Warranty Analyst Engineer  
Centro de Retorno de Partes  
Site Cuautitlan

Phone 55 5899 7488

e-mail [iferna14@ford.com](mailto:iferna14@ford.com)

---

**From:** Santiago, Eduardo (S.)  
**Sent:** sábado, 24 de agosto de 2013 12:39 p.m.  
**To:** Fernandez, Isaac (I.)  
**Subject:** FW: [REDACTED]

[REDACTED]

---

**From:** Antonio Sánchez [<mailto:tony.sanchez@autopasion.com.mx>]  
**Sent:** viernes, 23 de agosto de 2013 07:32 p.m.  
**To:** Santiago, Eduardo (S.)  
**Cc:** Celia Manjarrez H.; Diego Escobosa  
**Subject:** Fw: [REDACTED]

[REDACTED]

AL CRP  
SALUDOS!  
Antonio Sanchez Diaz  
Tecnico Certificado  
Automotriz del Valle de B. C.  
Tel 686 904 49 42

----- Original Message -----

**From:** [Diego Escobosa](#)  
**To:** 'Antonio Sánchez'  
**Cc:** 'Wendy Gómez'  
**Sent:** Thursday, August 22, 2013 5:08 PM  
**Subject:** RV: [REDACTED]

---

**De:** Diego Escobosa [<mailto:diego.escobosa@autopasion.com.mx>]  
**Enviado el:** Jueves, 22 de Agosto de 2013 05:07 p.m.  
**Para:** 'Diego Escobosa'; 'Preciado, Luis (L.M.)'; 'Eugenio Elorduy B.' ([eugenio@autopasion.com.mx](mailto:eugenio@autopasion.com.mx));  
'[ernesto@autopasion.com.mx](mailto:ernesto@autopasion.com.mx)'; 'Alejandro Campos <[alejandros.campos@autopasion.com.mx](mailto:alejandros.campos@autopasion.com.mx)>  
([alejandros.campos@autopasion.com.mx](mailto:alejandros.campos@autopasion.com.mx))'  
**CC:** 'Zavala, Juan Carlos (.); 'Santiago, Eduardo (S.); 'Gutierrez, Agustin (A.)'  
**Asunto:** RE: [REDACTED]

[REDACTED]

---

**De:** Diego Escobosa [<mailto:diego.escobosa@autopasion.com.mx>]

**Enviado el:** Jueves, 22 de Agosto de 2013 04:30 p.m.

**Para:** 'Preciado, Luis (L.M.); "Eugenio Elorduy B." ([eugenio@autopasion.com.mx](mailto:eugenio@autopasion.com.mx))'; 'ernesto@autopasion.com.mx'; 'Alejandro Campos <[alejandro.campos@autopasion.com.mx](mailto:alejandro.campos@autopasion.com.mx)> ([alejandro.campos@autopasion.com.mx](mailto:alejandro.campos@autopasion.com.mx))'

**CC:** 'Zavala, Juan Carlos (.); 'Santiago, Eduardo (S.); 'Gutierrez, Agustin (A.)'

**Asunto:** RE: [REDACTED]

[REDACTED]

---

**De:** Preciado, Luis (L.M.) [<mailto:lpreciad@ford.com>]

**Enviado el:** Jueves, 22 de Agosto de 2013 03:47 p.m.

**Para:** 'Eugenio Elorduy B.' ([eugenio@autopasion.com.mx](mailto:eugenio@autopasion.com.mx)); [ernesto@autopasion.com.mx](mailto:ernesto@autopasion.com.mx); Alejandro Campos <[alejandro.campos@autopasion.com.mx](mailto:alejandro.campos@autopasion.com.mx)> ([alejandro.campos@autopasion.com.mx](mailto:alejandro.campos@autopasion.com.mx)); Diego Escobosa ([diego.escobosa@autopasion.com.mx](mailto:diego.escobosa@autopasion.com.mx))

**CC:** Zavala, Juan Carlos (.); Santiago, Eduardo (S.); Gutierrez, Agustin (A.)

**Asunto:** FW: [REDACTED]

[REDACTED]

[REDACTED]

[REDACTED]

C +81 1990-6893

T +81 8133-1540

Ford Net 880 1540

[lpreciad@ford.com](mailto:lpreciad@ford.com)

ONE Team Going Further

[REDACTED]

---

**From:** Santiago, Eduardo (S.)

**Sent:** jueves, 22 de agosto de 2013 05:44 p.m.

**To:** Zavala, Juan Carlos (.)

**Cc:** Preciado, Luis (L.M.); Gutierrez, Agustin (A.)

**Subject:** FW: chapas fiestas

[REDACTED]



Saludos.

*Eduardo Santiago*

Technical Support Manager

Ford of Mexico

Ph. 52-55-5899 7216, fordnet 9437216, Fax 52-55-5899 7568

E-mail: [esantiago@ford.com](mailto:esantiago@ford.com)

---

**From:** Gutierrez, Agustin (A.)

**Sent:** jueves, 22 de agosto de 2013 04:12 p.m.

**To:** Santiago, Eduardo (S.); Zavala, Juan Carlos (.)

**Subject:** RE: [REDACTED]

---

**From:** Zavala, Juan Carlos (.)

**Sent:** martes, 20 de agosto de 2013 11:14 p.m.

**To:** Santiago, Eduardo (S.); Goyos, Jose (JAGB.)

**Cc:** [ernesto@autopasion.com.mx](mailto:ernesto@autopasion.com.mx); 'Eugenio Elorduy B.'; Diego Escobosa; Preciado, Luis (L.M.)

**Subject:** RE: [REDACTED]

---

**From:** Diego Escobosa [<mailto:diego.escobosa@autopasion.com.mx>]

**Sent:** lunes, 19 de agosto de 2013 12:42 p.m.

**To:** Zavala, Juan Carlos (.)

**Cc:** [ernesto@autopasion.com.mx](mailto:ernesto@autopasion.com.mx); 'Eugenio Elorduy B.'

**Subject:** RV: [REDACTED]s

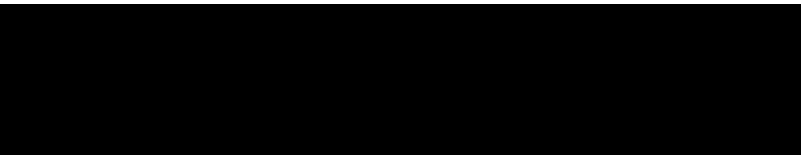

---

**De:** Santiago, Eduardo (S.) [<mailto:esantiag@ford.com>]

**Enviado el:** Jueves, 15 de Agosto de 2013 06:22 p.m.

**Para:** Diego Escobosa

**CC:** Gutierrez, Carlos (C.G.)

**Asunto:** RE: 



---

**De:** Diego Escobosa [[diego.escobosa@autopasion.com.mx](mailto:diego.escobosa@autopasion.com.mx)]

**Enviado el:** jueves, 15 de agosto de 2013 12:42 p.m.

**Para:** Santiago, Eduardo (S.); Gutierrez, Carlos (C.G.)

**Asunto:** RE: chapas fiestas

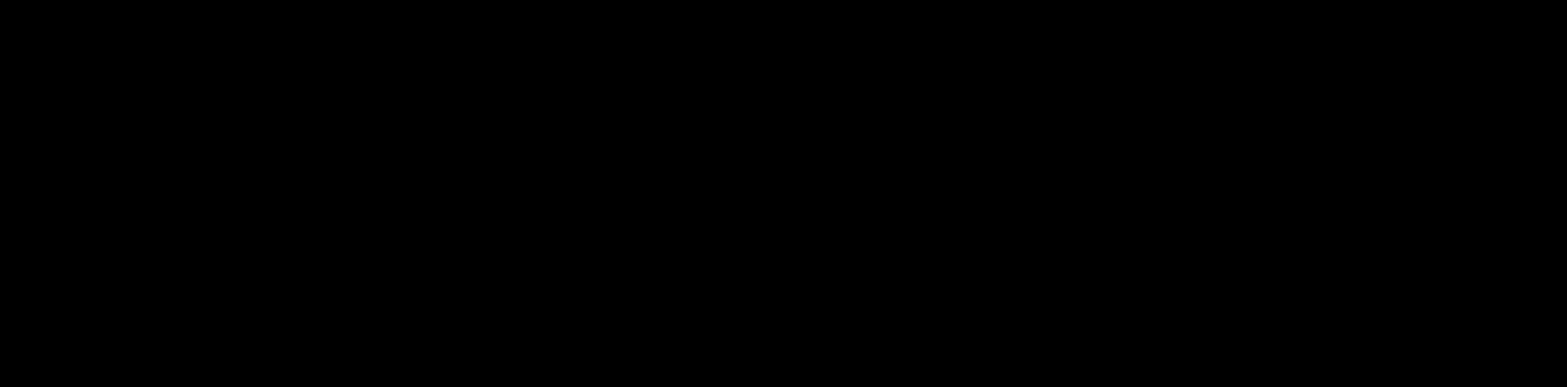

---

**De:** Santiago, Eduardo (S.) [<mailto:esantiag@ford.com>]

**Enviado el:** Jueves, 15 de Agosto de 2013 06:36 a.m.

**Para:** Gutierrez, Carlos (C.G.)

**CC:** [diego.escobosa@autopasion.com.mx](mailto:diego.escobosa@autopasion.com.mx)

**Asunto:** RE: chapas fiestas



---

**De:** Gutierrez, Carlos (C.G.)

**Enviado el:** jueves, 15 de agosto de 2013 08:31 a.m.

**Para:** Santiago, Eduardo (S.); Ramirez, Carlos (CRCH.); Gabino, Ivan (I.A.); Garcia, Jose Alfredo (J.A.); Contreras, Julio (J.C.); Villavicencio, Rene (RVP.)

**Cc:** Daniel, Juan (.); Corral, Dimas (DC.); Enriquez, Alvaro (A.E.); [diego.escobosa@autopasion.com.mx](mailto:diego.escobosa@autopasion.com.mx)

**Asunto:** RE: chapas fiestas



**Carlos Gutierrez.**

Handles, Locks & Mechanisms VRT.

6-Sigma Black Belt.

T + 52 55 1334-7814

Ford Net 9437814

[cgutie32@ford.com](mailto:cgutie32@ford.com)

---

**From:** Santiago, Eduardo (S.)

**Sent:** Wednesday, August 14, 2013 10:40 PM

**To:** Ramirez, Carlos (CRCH.); Gabino, Ivan (I.A.); Garcia, Jose Alfredo (J.A.); Contreras, Julio (J.C.); Gutierrez, Carlos (C.G.); Villavicencio, Rene (RVP.)

**Cc:** Daniel, Juan (.); Corral, Dimas (DC.); Enriquez, Alvaro (A.E.); [diego.escobosa@autopasion.com.mx](mailto:diego.escobosa@autopasion.com.mx)

**Subject:** RE: [REDACTED]

**De:** Ramirez, Carlos (CRCH.)

**Enviado el:** martes, 13 de agosto de 2013 12:45 p.m.

**Para:** Collado, Welio (W.); Gabino, Ivan (I.A.); Garcia, Jose Alfredo (J.A.); Contreras, Julio (J.C.); Gutierrez, Carlos (C.G.); Villavicencio, Rene (RVP.); Santiago, Eduardo (S.)

**Cc:** Daniel, Juan (.); Corral, Dimas (DC.); Enriquez, Alvaro (A.E.)

**Asunto:** Re: [REDACTED]

-----Original Message-----

**From:** Collado, Welio (W.)

**Sent:** Tuesday, August 13, 2013 12:16 PM Eastern Standard Time

**To:** Gabino, Ivan (I.A.); Ramirez, Carlos (CRCH.); Garcia, Jose Alfredo (J.A.); Contreras, Julio (J.C.)

**Cc:** Daniel, Juan (.); Corral, Dimas (DC.); Enriquez, Alvaro (A.E.)

**Subject:** FW: [REDACTED]

[REDACTED]?

---

**From:** Santiago, Eduardo (S.)

**Sent:** lunes, 12 de agosto de 2013 12:21 p.m.

**To:** Collado, Welio (W.)

**Cc:** Meza, Carmen (CMV.)

**Subject:** FW: [REDACTED]

[REDACTED]

Saludos.

*Eduardo Santiago*

Technical Support Manager

Ford of Mexico

Ph. 52-55-5899 7216, fordnet 9437216, Fax 52-55-5899 7568

E-mail: [esantiag@ford.com](mailto:esantiag@ford.com)

---

**From:** Diego Escobosa [<mailto:diego.escobosa@autopasion.com.mx>]

**Sent:** lunes, 12 de agosto de 2013 9:58 a.m.

**To:** 'Eugenio Elorduy B.'; Zavala, Juan Carlos (.); Santiago, Eduardo (S.)

**Cc:** [ernesto@autopasion.com.mx](mailto:ernesto@autopasion.com.mx)

**Subject:** chapas fiestas

[REDACTED]

---

**From:** Velazquez, Erick (E.J.)  
**Sent:** Monday, July 07, 2014 5:33 PM  
**To:** Montano, Javier (J.); Galindo, Ruben (R.D.); Fernandez vergara, Miguel (M.)  
**Cc:** Villalobos, Luisa (L.); Solorzano blanco, Susell (S.); Ortiz Guerrero, Enrique (E.O.); Santiago, Eduardo (S.); Alanis Rosales, Juan (J.P.); Maynez, Sergio (S.)  
**Subject:** RE: [REDACTED]

---

**From:** Montano, Javier (J.)  
**Sent:** lunes, 07 de julio de 2014 04:32 p.m.  
**To:** Galindo, Ruben (R.D.); Velazquez, Erick (E.J.); Fernandez vergara, Miguel (M.)  
**Cc:** Villalobos, Luisa (L.); Solorzano blanco, Susell (S.); Ortiz Guerrero, Enrique (E.O.); Santiago, Eduardo (S.); Alanis Rosales, Juan (J.P.); Maynez, Sergio (S.)  
**Subject:** RE: [REDACTED]

---

**From:** Galindo, Ruben (R.D.)  
**Sent:** lunes, 07 de julio de 2014 04:23 p.m.  
**To:** Velazquez, Erick (E.J.); Montano, Javier (J.)  
**Cc:** Villalobos, Luisa (L.); Solorzano blanco, Susell (S.); Ortiz Guerrero, Enrique (E.O.); Santiago, Eduardo (S.); Alanis Rosales, Juan (J.P.)  
**Subject:** RE: [REDACTED]

---

**From:** Velazquez, Erick (E.J.)  
**Sent:** lunes, 07 de julio de 2014 04:18 p.m.  
**To:** Galindo, Ruben (R.D.)  
**Cc:** Villalobos, Luisa (L.); Solorzano blanco, Susell (S.); Ortiz Guerrero, Enrique (E.O.); Santiago, Eduardo (S.); Alanis Rosales, Juan (J.P.)  
**Subject:** [REDACTED]





Car Line	VIN	KM	Puerta con falla	GCQIS REPORT
Focus	1FAHP3H23CL	46335	Delantera y trasera derecha	EGGF2002
Fiesta	3FAFP4AJ7EM	93	Trasera Derecha	EGGF2001
Exospora	9BFUP3ST3D8	495	Delantera Derecha	EGGF2003
Exospora	MAJUP3SF4EC	49	Delantera Derecha	EGGF2004

**Best Regards!**  
Erick Velázquez  
Field Service Engineer  
Ford of Mexico

---

**From:** Bastida, Graciela (G.)  
**Sent:** Wednesday, August 21, 2013 5:04 PM  
**To:** Santiago, Eduardo (S.)  
**Subject:** RE: [REDACTED]

[REDACTED]

**From:** Santiago, Eduardo (S.)  
**Sent:** Wednesday, August 21, 2013 04:01 PM  
**To:** [Arturo.Robles@kiekert.com](mailto:Arturo.Robles@kiekert.com)  
**Cc:** Bastida, Graciela (G.)  
**Subject:** RE: [REDACTED]

[REDACTED]

---

**From:** [Arturo.Robles@kiekert.com](mailto:Arturo.Robles@kiekert.com) [<mailto:Arturo.Robles@kiekert.com>]  
**Sent:** miércoles, 21 de agosto de 2013 02:27 p.m.  
**To:** Villavicencio, Rene (RVP.)  
**Subject:** [REDACTED]

[REDACTED]



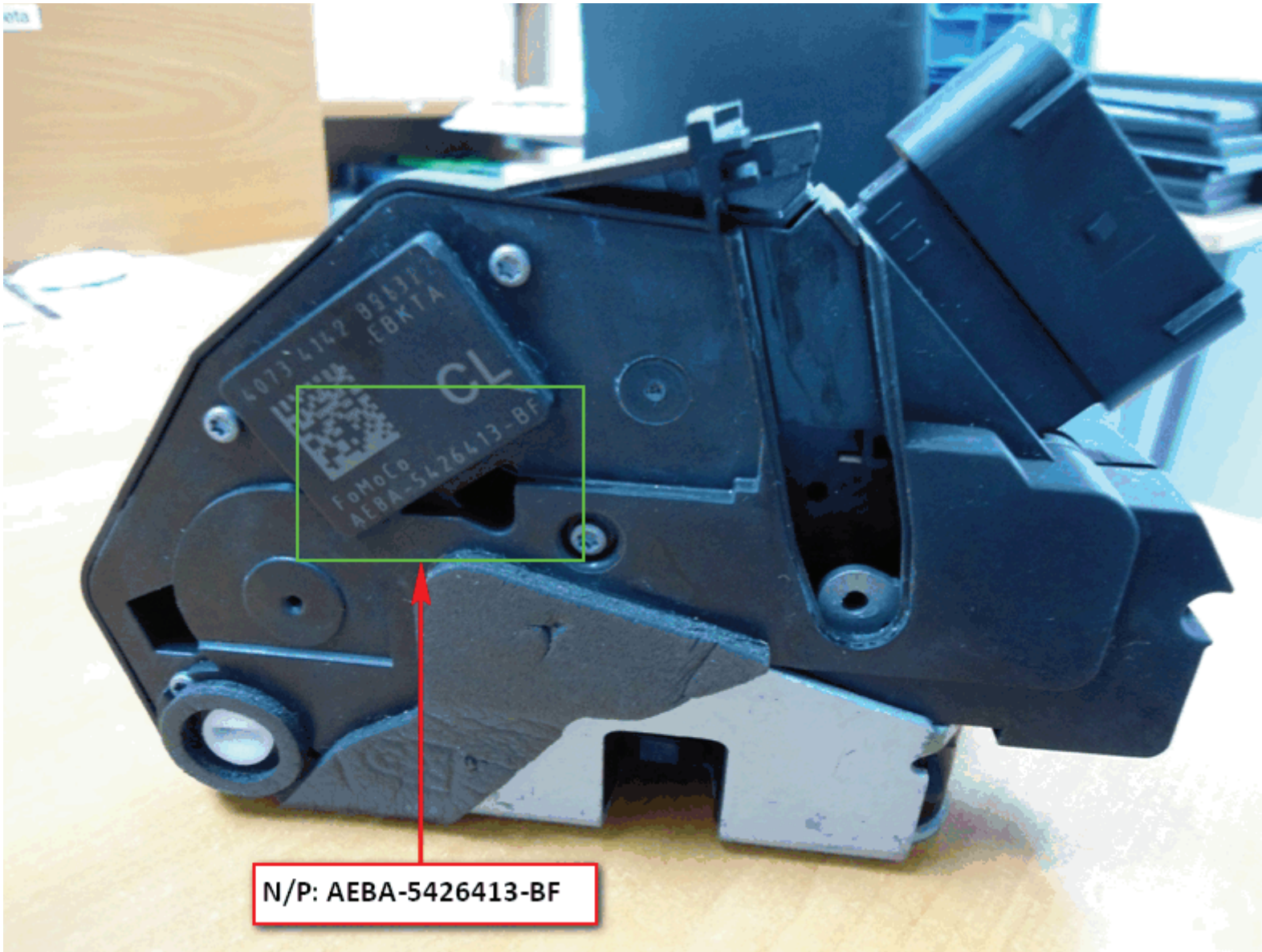

Saludos cordiales  
Arturo Robles  
Warranty Engineer  
Kiekert de Mexico  
Chachapa Industrial Park  
Amozoc, Pba 72990 Mexico

Phone: +52 (222)223-9616  
Mobile: +52 (222)766-2277  
Email: [arturo.robles@kiekert.com](mailto:arturo.robles@kiekert.com)

Headquarters: Kiekert AG, Hoeseler Platz 2, 42579 Heiligenhaus/Germany

T: +49-2056-15-0; [www.kiekert.com](http://www.kiekert.com)

Registered in Heiligenhaus; Company Register Wuppertal HRB No 17915

Executive Board: Dr. Karl Krause (Chairman), Stephan Espelage, Ulrich-Nicolaus Kranz, Juergen Wenzel

Supervisory Board: Xizeng Li (Chairman)

Deutsche Bank AG, Wuppertal (BLZ 330 700 90) 484130001

>

This email contains confidential and/or privileged information. If you are not the intended recipient or have received this email in error, please notify the sender and destroy this email. Any unauthorized copying, disclosure or distribution of this email is strictly forbidden.



---

**From:** Arturo.Robles@kiekert.com  
**Sent:** Wednesday, August 21, 2013 6:17 PM  
**To:** Santiago, Eduardo (S.)  
**Cc:** Bastida, Graciela (G.); Alfredo.Macedonio@kiekert.com; Miriam.Morales@kiekert.com; Villavicencio, Rene (RVP.)  
**Subject:** RE: [REDACTED]

[REDACTED]

Saludos cordiales  
Arturo Robles  
Warranty Engineer  
Kiekert de Mexico  
Chachapa Industrial Park  
Amozoc, Pba 72990 Mexico  
Phone: +52 (222)223-9616  
Mobile: +52 (222)766-2277  
Email: [arturo.robles@kiekert.com](mailto:arturo.robles@kiekert.com)

[REDACTED]

De [REDACTED]  
Para: "[Arturo.Robles@kiekert.com](mailto:Arturo.Robles@kiekert.com)" <[Arturo.Robles@kiekert.com](mailto:Arturo.Robles@kiekert.com)>  
cc: "[Bastida, Graciela \(G.\)](mailto:Bastida, Graciela (G.))" <[gbastida@ford.com](mailto:gbastida@ford.com)>  
Fecha: 21/08/2013 04:01 p.m.  
Asunto: RE: Codigo de fecha en el area de fishmout de la cerradura y modelo de la misma

---

[REDACTED]

**From:** [Arturo.Robles@kiekert.com](mailto:Arturo.Robles@kiekert.com) [mailto:Arturo.Robles@kiekert.com]

**Sent:** miércoles, 21 de agosto de 2013 02:27 p.m.

**To:** Villavicencio, Rene (RVP.)

**Subject:** [REDACTED]

[REDACTED]



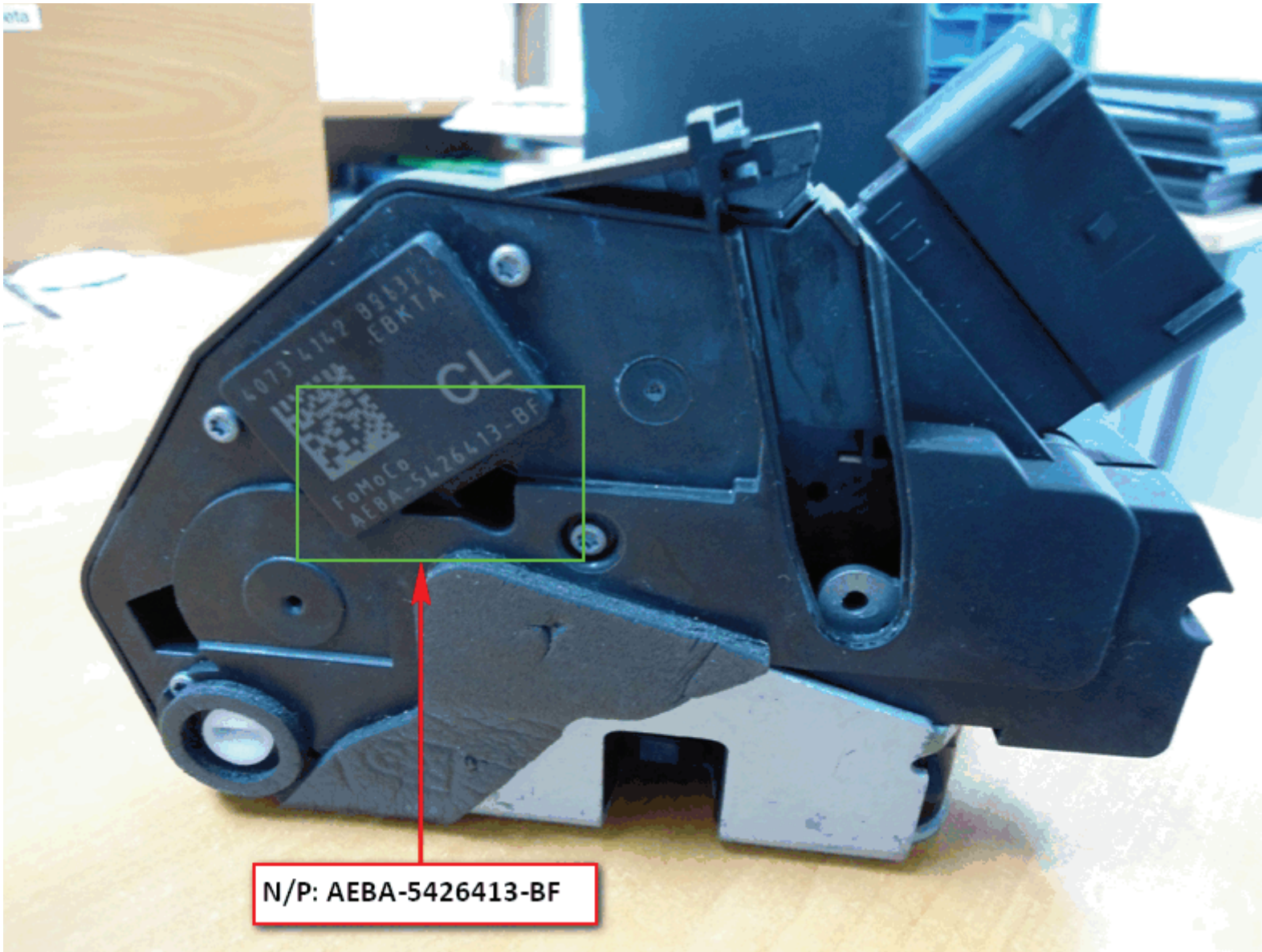

Saludos cordiales  
Arturo Robles  
Warranty Engineer  
Kiekert de Mexico  
Chachapa Industrial Park  
Amozoc, Pba 72990 Mexico

Phone: +52 (222)223-9616  
Mobile: +52 (222)766-2277  
Email: [arturo.robles@kiekert.com](mailto:arturo.robles@kiekert.com)

Headquarters: Kiekert AG, Hoeseler Platz 2, 42579 Heiligenhaus/Germany  
T: +49-2056-15-0; [www.kiekert.com](http://www.kiekert.com)  
Registered in Heiligenhaus; Company Register Wuppertal HRB No 17915  
Executive Board: Dr. Karl Krause (Chairman), Stephan Espelage, Ulrich-Nicolaus Kranz, Juergen Wenzel  
Supervisory Board: Xizeng Li (Chairman)  
Deutsche Bank AG, Wuppertal (BLZ 330 700 90) 484130001

>  
This email contains confidential and/or privileged information. If you are not the intended recipient or have received this email in error, please notify the sender and destroy this email. Any unauthorized copying, disclosure or distribution of this email is strictly forbidden.

Headquarters: Kiekert AG, Hoeseler Platz 2, 42579 Heiligenhaus/Germany  
T: +49-2056-15-0; [www.kiekert.com](http://www.kiekert.com)  
Registered in Heiligenhaus; Company Register Wuppertal HRB No 17915  
Executive Board: Dr. Karl Krause (Chairman), Stephan Espelage, Ulrich-Nicolaus Kranz, Juergen Wenzel  
Supervisory Board: Xizeng Li (Chairman)  
Deutsche Bank AG, Wuppertal (BLZ 330 700 90) 484130001

>  
This email contains confidential and/or privileged information. If you are not the intended recipient or have received this email in error, please notify the sender and destroy this email. Any unauthorized copying, disclosure or distribution of this email is strictly forbidden.



---

**From:** Montano, Javier (J.)  
**Sent:** Wednesday, April 23, 2014 11:26 AM  
**To:** Ramirez, Mauricio (M.R.); Maynez, Sergio (S.)  
**Cc:** Fernandez vergara, Miguel (M.)  
**Subject:** RE: [REDACTED]  
**Attachments:** RE: [REDACTED]

---

---

**From:** Ramirez, Mauricio (M.R.)  
**Sent:** martes, 22 de abril de 2014 11:58 a.m.  
**To:** Montano, Javier (J.); Maynez, Sergio (S.)  
**Subject:** [REDACTED]

---

**Mauricio Ramirez**



**CSAP PVT Powertrain Supervisor**  
Cel. (01152 1) 55 26853656  
Of. 55 13347036  
Ford: 943-7036



---

**From:** Reyes, Miriam (M.)  
**Sent:** Tuesday, September 24, 2013 5:59 PM  
**To:** Arturo.Robles@kiekert.com; Montano, Javier (J.)  
**Cc:** Alfredo.Macedonio@kiekert.com; Vazquez, Adrian (A.); Julia.Navarro@kiekert.com; Miriam.Morales@kiekert.com; Dagoberto.Jimenez@kiekert.com; Reyes, Miriam (M.)  
**Subject:** RE: [REDACTED]  
**Attachments:** Copy of QCN Request Form V4.xls

Miriam Reyes | FCSD STA/Qty Eng | ☎ + 52 (55) 1103-3978 | 📠 +52 1 (55) 54015044 | ✉ [mreyes32@ford.com](mailto:mreyes32@ford.com)

---

**From:** [Arturo.Robles@kiekert.com](mailto:Arturo.Robles@kiekert.com) [<mailto:Arturo.Robles@kiekert.com>]  
**Sent:** viernes, 13 de septiembre de 2013 03:34 p.m.  
**To:** Gutierrez, Carlos (C.G.)  
**Cc:** [Alfredo.Macedonio@kiekert.com](mailto:Alfredo.Macedonio@kiekert.com); Vazquez, Adrian (A.); [Julia.Navarro@kiekert.com](mailto:Julia.Navarro@kiekert.com); [Miriam.Morales@kiekert.com](mailto:Miriam.Morales@kiekert.com); Cruz Briones, Fernando (.); Villavicencio, Rene (RVP.); [Dagoberto.Jimenez@kiekert.com](mailto:Dagoberto.Jimenez@kiekert.com)  
**Subject:** Cerraduras recuperadas de Mexicali

[REDACTED]

(See attached file: 8D Broken pawl spring mounting tab 26Oct12.xlsx) (See attached file: Mexicali collected latches.pptx)

Saludos cordiales  
Arturo Robles  
Warranty Engineer  
Kiekert de Mexico  
Chachapa Industrial Park  
Amozoc, Pba 72990 Mexico  
Phone: +52 (222)223-9616  
Mobile: +52 (222)766-2277  
Email: [arturo.robles@kiekert.com](mailto:arturo.robles@kiekert.com)

Headquarters: Kiekert AG, Hoeseler Platz 2, 42579 Heiligenhaus/Germany

T: +49-2056-15-0; [www.kiekert.com](http://www.kiekert.com)

Registered in Heiligenhaus; Company Register Wuppertal HRB No 17915

Executive Board: Dr. Karl Krause (Chairman), Stephan Espelage, Ulrich-Nicolaus Kranz, Juergen Wenzel

Supervisory Board: Xizeng Li (Chairman)

Deutsche Bank AG, Wuppertal (BLZ 330 700 90) 484130001

>

This email contains confidential and/or privileged information. If you are not the intended recipient or have received this email in error, please notify the sender and destroy this email. Any unauthorized copying, disclosure or distribution of this email is strictly forbidden.

---

**From:** Maynez, Sergio (S.)  
**Sent:** Friday, August 01, 2014 11:30 AM  
**To:** Tellez, Felipe (F.); Tapia, Jorge (J.T.)  
**Cc:** Montano, Javier (J.); Ramirez, Carlos (CRCH.); Fernandez vergara, Miguel (M.)  
**Subject:** RE: Door latch



-----Original Message-----

**From:** Tellez, Felipe (F.)  
**Sent:** Friday, August 01, 2014 10:29 AM  
**To:** Maynez, Sergio (S.); Tapia, Jorge (J.T.)  
**Cc:** Montano, Javier (J.); Ramirez, Carlos (CRCH.); Fernandez vergara, Miguel (M.)  
**Subject:** RE: Door latch



Felipe Tellez A.  
Resident STA/CSAP  
Fordnet 9431834  
Mobile +(52)5548330694  
[ftellez1@ford.com](mailto:ftellez1@ford.com)  
Regards!

-----Original Message-----

**From:** Maynez, Sergio (S.)  
**Sent:** Friday, 01 de August de 2014 10:01 a.m.  
**To:** Tapia, Jorge (J.T.)  
**Cc:** Montano, Javier (J.); Tellez, Felipe (F.); Ramirez, Carlos (CRCH.)  
**Subject:** FW: Door latch

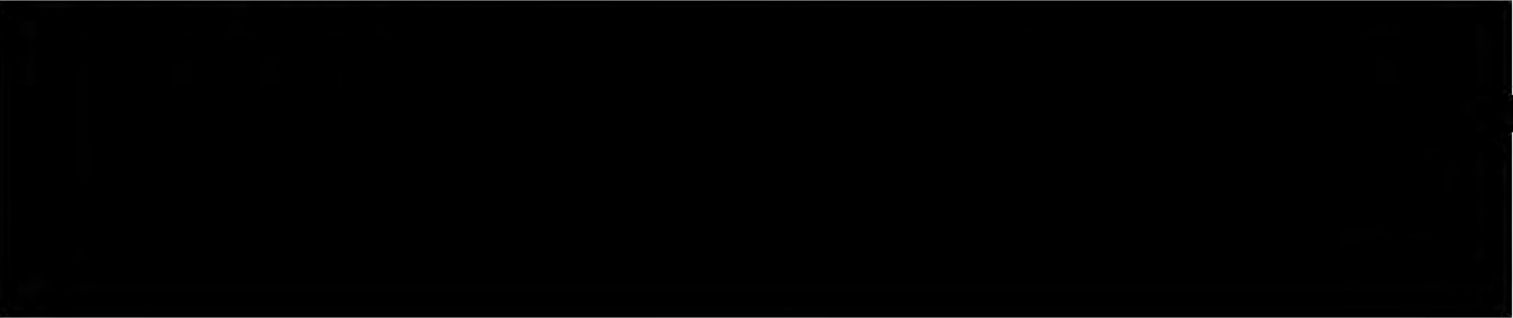

-----Original Message-----

From: Fernandez vergara, Miguel (M.)  
Sent: Friday, August 01, 2014 9:35 AM  
To: Tellez, Felipe (F.); Ramirez, Carlos (CRCH.)  
Cc: Maynez, Sergio (S.)  
Subject: Door latch



Miguel Ángel Fenández Vergara  
PVT BE Mechanisms  
Ford Motor Company  
Cuautitlan Stamping and Assembly Plant  
Mobile. 044 (55) 2754 – 8430  
Tel. +52-55-1334-7018  
Ford Net 943 - 7018

-----Original Message-----

From: Brandon Clark [<mailto:bclark@rustyeckford.com>]  
Sent: Friday, August 01, 2014 9:25 AM  
To: Fernandez vergara, Miguel (M.)  
Cc: Mike Yocom  
Subject: FW:

-----Original Message-----

From: Brandon Clark  
Sent: Friday, August 01, 2014 9:25 AM  
To: Brandon Clark  
Subject:

Sent from my iPhone



---

**From:** Velazquez, Erick (E.J.)  
**Sent:** Tuesday, September 23, 2014 1:53 PM  
**To:** Ramírez, Mariana (M.R.); Robles Arturo; Montano, Javier (J.); Jose A. Olvera Espinola (jose.olvera.espinola@neovialogistics.com); Claudia M. Zuno Carbajal <Claudia.ZunoCarbajal@neovialogistics.com> (Claudia.ZunoCarbajal@neovialogistics.com); Zavala torres, Fernando (F.); Santiago, Eduardo (S.)  
**Cc:** Villalobos, Luisa (L.); Navarro Julia; Morales Miriam; Encarnacion Ramiro; Reyes, Miriam (M.); Martínez Miriam  
**Subject:** RE: EBKTA// Inventario  
**Attachments:** la foto.jpg

MBE8Z5421812B  
MBE8Z5421813B  
MBE8Z5426412B



---

**From:** Ramírez, Mariana (M.R.)

**Sent:** jueves, 18 de septiembre de 2014 12:28 p.m.

**To:** Robles Arturo; Montano, Javier (J.); Jose A. Olvera Espinola ([jose.olvera.espinola@neovialogistics.com](mailto:jose.olvera.espinola@neovialogistics.com)); Claudia M. Zuno Carbajal <[Claudia.ZunoCarbajal@neovialogistics.com](mailto:Claudia.ZunoCarbajal@neovialogistics.com)> ([Claudia.ZunoCarbajal@neovialogistics.com](mailto:Claudia.ZunoCarbajal@neovialogistics.com)); Zavala torres, Fernando (F.)

**Cc:** Villalobos, Luisa (L.); Navarro Julia; Morales Miriam; Encarnacion Ramiro; Velazquez, Erick (E.J.); Reyes, Miriam (M.); Martinez Miriam

**Subject:** RE: EBKTA// Inventario

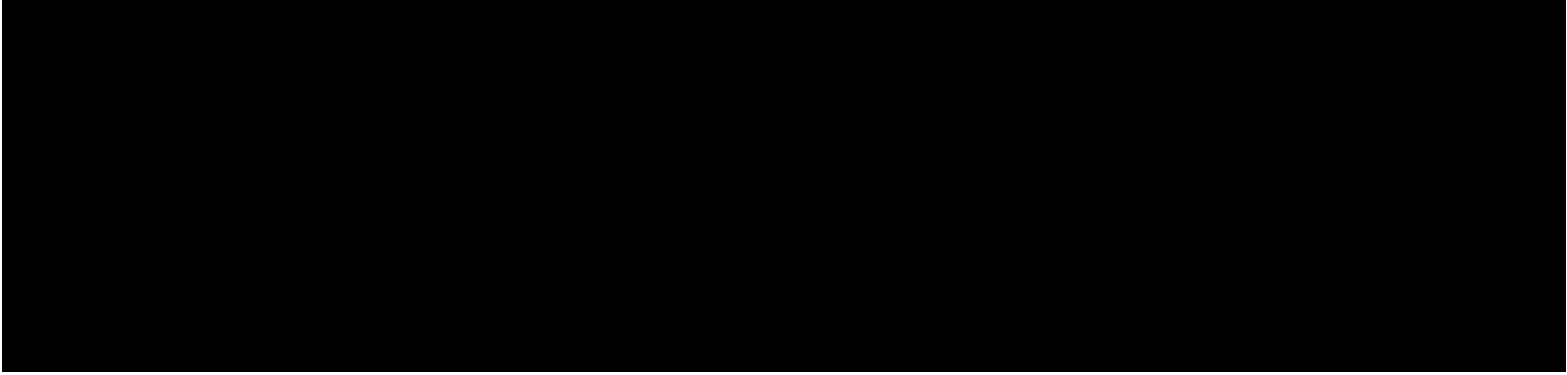

Mariana Ramírez G.  
Operations & Logistics Mgr.  
Ph + 52 55 1940-0212  
[rmariana@ford.com](mailto:rmariana@ford.com)

Este correo puede tener información confidencial. Si lo recibió por error, por favor bórralo inmediatamente y notifique a la persona que lo envió.

This e-mail may contain privileged and confidential information. If you have received it by mistake, please delete it immediately and notify the sender.

---

**From:** Robles Arturo [<mailto:Arturo.Robles@kiekert.com>]

**Sent:** viernes, 12 de septiembre de 2014 04:26 p.m.

**To:** Montano, Javier (J.)

**Cc:** Ramírez, Mariana (M.R.); Villalobos, Luisa (L.); Navarro Julia; Morales Miriam; Encarnacion Ramiro; Velazquez, Erick (E.J.); Reyes, Miriam (M.); Martinez Miriam

**Subject:** FW: EBKTA// Inventario

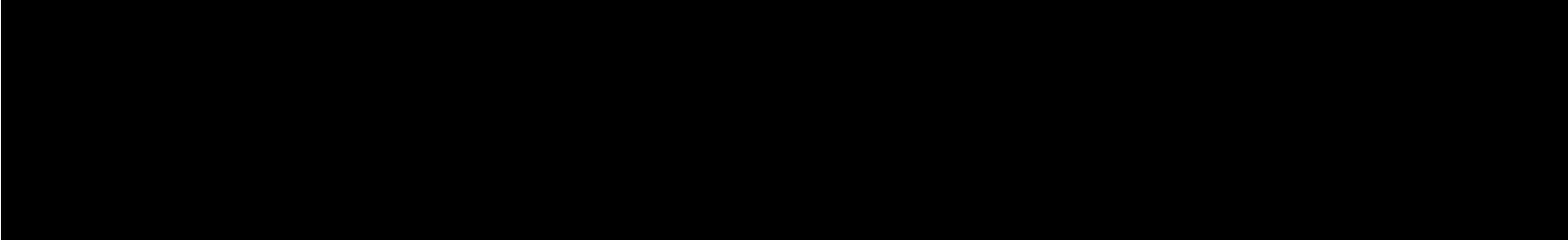

Saludos cordiales

Arturo Robles | Warranty Engineer | Kiekert de Mexico | Chachapa Industrial Park | Amozoc, Pba 72990 Mexico  
Phone: +52 (222)223-9616 | Mobile: +52 (222)766-2277 | Email: [arturo.robles@kiekert.com](mailto:arturo.robles@kiekert.com)

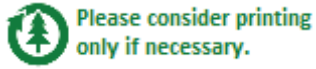

**From:** Martinez Miriam  
**Sent:** viernes, 12 de septiembre de 2014 04:17 p.m.  
**To:** Claudia M. Zuno Carbajal  
**Cc:** Robles Arturo  
**Subject:** EBKTA// Inventario

MBE8Z5421812B  
MBE8Z5421813B  
MBE8Z5426412B  
MBE8Z5426413B

Saludos

Miriam Fernanda Martínez Solís  
Supply Chain Coordinator  
Kiekert de Mexico S.A. de C.V.  
Km. 14.5 Autopista Pue-Orizaba  
P.I. Sn Felipe Chachapa. C.P. 72990  
Puebla, México  
T: +52 22 222 39520  
M: +52 1 222 7664635

[www.kiekert.com](http://www.kiekert.com)

Headquarters: Kiekert AG, Hoeseler Platz 2, 42579 Heiligenhaus/Germany  
T: +49-2056-15-0; [www.kiekert.com](http://www.kiekert.com)

Registered in Heiligenhaus; Company Register Wuppertal HRB No 17915

Executive Board: Dr. Karl Krause (Chairman), Stephan Espelage, Ulrich-Nicolaus Kranz, Juergen Wenzel

Supervisory Board: Xizeng Li (Chairman)

IBAN : DE72 3307 0090 0484 1300 01

BIC : DEUTDEDWXXX

>

This email contains confidential and/or privileged information. If you are not the intended recipient or have received this email in error, please notify the sender and destroy this email. Any unauthorized copying, disclosure or distribution of this email is strictly forbidden.

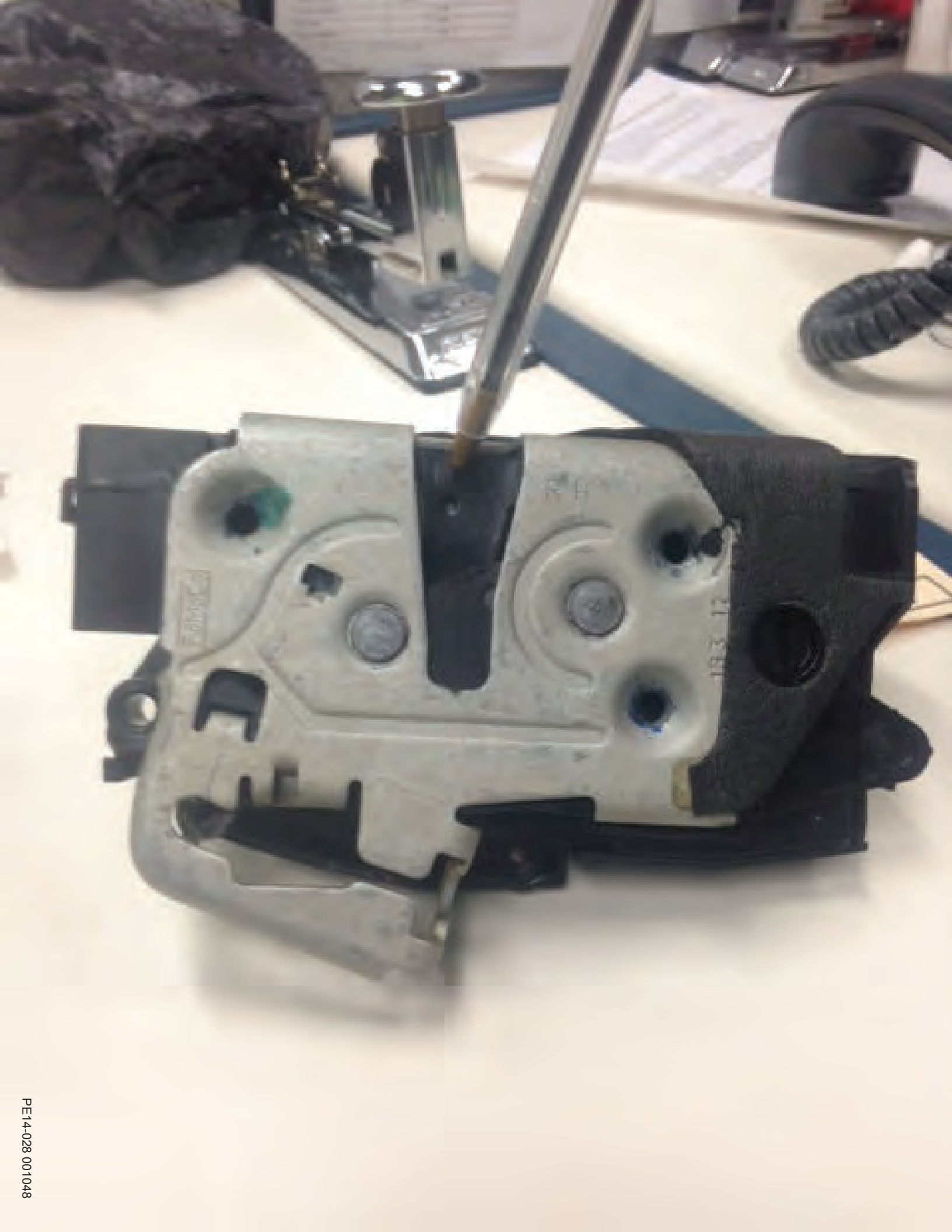

---

**From:** Vazquez, Adrian (A.)  
**Sent:** Thursday, July 17, 2014 10:11 AM  
**To:** Montano, Javier (J.); Villalobos, Luisa (L.)  
**Cc:** Tellez, Felipe (F.); Maynez, Sergio (S.); Ortiz Guerrero, Enrique (E.O.)  
**Subject:** RE: Falla puerta trasera derecha Fiesta 2014.

---

**From:** Montano, Javier (J.)  
**Sent:** miércoles, 16 de julio de 2014 06:06 p.m.  
**To:** Villalobos, Luisa (L.)  
**Cc:** Tellez, Felipe (F.); Vazquez, Adrian (A.); Maynez, Sergio (S.); Ortiz Guerrero, Enrique (E.O.)  
**Subject:** RE: [REDACTED]

---

**From:** Villalobos, Luisa (L.)  
**Sent:** miércoles, 16 de julio de 2014 04:36 p.m.  
**To:** Montano, Javier (J.); Vazquez, Adrian (A.); Maynez, Sergio (S.); Ortiz Guerrero, Enrique (E.O.)  
**Cc:** Tellez, Felipe (F.)  
**Subject:** FW: [REDACTED] a 2014.

**Sergio/Javier:**

[REDACTED] a **Serie 3FADP4EJ4EM** con **3996 kilómetros** [REDACTED]

**Conclusion:**

After the tear-down action, was found the pawl spring is out of its operational position inside the latch. The root cause of this issue is that the short leg radius is too open, as shown in the below right picture. Once the spring pops-out of his



operational position, the pawl goes free and is not able to keep the catch in the closed position when vehicle door is closed. This issue was detected and fixed last year with actions shown in the 8D report for the BSAQ2013269505. Clean point to this issue was established on 30-Sep-2013

Enrique:

[REDACTED] Ifahp3f24cl2 [REDACTED]

*Luisa Villalobos*

Quality Engineer Ford of Mexico

T +52 55 1103-3983

Ford Net 8943-3983

[villalo@ford.com](mailto:villalo@ford.com)

Este correo puede tener información confidencial. Si lo recibió por error, por favor bórralo inmediatamente y notifique a la persona que lo envió.  
This e-mail may contain privileged and confidential information. If you have received it by mistake, please delete it immediately and notify the sender.

---

**From:** Velazquez, Erick (E.J.)

**Sent:** Wednesday, July 16, 2014 03:57 PM

**To:** Villalobos, Luisa (L.)

**Subject:** FW: [REDACTED]

---

**From:** Velazquez, Erick (E.J.)

**Sent:** miércoles, 16 de julio de 2014 09:30 a.m.

**To:** 'Jorge Arredondo'

**Subject:** RE: Falla puerta trasera derecha Fiesta 2014.

---

**From:** Jorge Arredondo [<mailto:jarredondo@gemso.com.mx>]

**Sent:** martes, 15 de julio de 2014 05:56 p.m.

**To:** Santiago, Eduardo (S.)

**Cc:** Bastida, Graciela (G.); Velazquez, Erick (E.J.); 'Armando Arballo'; Luis E. Guardado

**Subject:** RE: [REDACTED]

[REDACTED] Ifahp3f24c [REDACTED]

El jul 15, 2014 3:17 PM, "Santiago, Eduardo (S.)" <[esantiag@ford.com](mailto:esantiag@ford.com)> escribió:

---

**From:** Luis E. Guardado [<mailto:lguardado@gemso.com.mx>]

**Sent:** lunes, 14 de julio de 2014 12:54 p.m.

**To:** 'Armando Arballo'; Santiago, Eduardo (S.)

**Cc:** [jarredondo](mailto:jarredondo)

**Subject:** RE: [REDACTED]



[REDACTED]

---

**De:** Armando Arballo [<mailto:armandoarballo@gemso.com.mx>]

**Enviado el:** lunes, 14 de julio de 2014 10:46 a.m.

**Para:** 'Santiago, Eduardo (S.)'

**CC:** 'Luis Enrique Guardado'; [jarredondo@gemso.com.mx](mailto:jarredondo@gemso.com.mx)

**Asunto:** RE: [REDACTED]

Serie 3FADP4E14EM [REDACTED] con 3996 kilómetros

---

**De:** Santiago, Eduardo (S.) [<mailto:esantiag@ford.com>]

**Enviado el:** lunes, 14 de julio de 2014 09:50 a. m.

**Para:** Armando Arballo ([arballo@gemso.com](mailto:arballo@gemso.com))

**Asunto:** FW: Falla puerta trasera derecha Fiesta 2014.

[REDACTED]

---

**From:** Armando Arballo [<mailto:armandoarballo@gemso.com.mx>]

**Sent:** lunes, 14 de julio de 2014 11:03 a.m.

**To:** Santiago, Eduardo (S.)

**Subject:** Fwd: [REDACTED]

[REDACTED]

---

**De:** Jorge Arredondo <[jarredondo@gemso.com.mx](mailto:jarredondo@gemso.com.mx)>

**Fecha:** 14 de julio de 2014 08:25:29 a.m. GMT-7

**Para:** Arballo <[arballo@gemso.com.mx](mailto:arballo@gemso.com.mx)>

**Asunto:** Fwd: Falla puerta trasera derecha Fiesta 2014.

----- Mensaje reenviado -----

De: Delia Yanez <[deliateya@hotmail.com](mailto:deliateya@hotmail.com)>

[Redacted]  
Para: "[jarredondo@gemso.com.mx](mailto:jarredondo@gemso.com.mx)" <[jarredondo@gemso.com.mx](mailto:jarredondo@gemso.com.mx)>

Cc:

[Redacted]

[Redacted]

6 f, m q 0 tN +b v i 0  
G a iu 4 m ]m ب ] m \f {!



zk(r??7? 楸? 〃?^?w?f? ?yz..??u??ry? y□??-??j?(?l??□'z?-

DDs j[kj ȳ ̇ ^ jW jTr r q ʹ h (i)j J z{h  
u h h ) v\*zW( zW r ^ '( -  
y " w^u h (l %j % { ' , v 8 H





4S09. \,=j) r\*r^'u^z^r^z^y^k.r  
.(hNQv^j^r^r^r r&+&yz'v\*'h^j({%ô  
ru-v^j-  
b^n" . . " . . v' \*r^ r^ j^ m^ hzW^ r^ ^'u^ i^ -  
sz{ ^u^ h^ +. . . + 猫c {h^ -i^ . . k^ . . j[ . . +  
j^ □ & . . + 6 . . . . pu^ kzh^ z{ ^J+ . . . kyt^ . . . n^ sz{ . . h^ . . h^ . . . ^ 粹  
 . . . . j7 . . 颯  
zX . . . . . y . . bn'hz[ . . zh^ iEi=zwb . . . n^ " . . . . k^ r^ \*r^ ^ . . γ^ . . h^ . . ° . . \* . . ^ . .  
iγ^ Z^ □ . . 智w^ f^ z^ ^ . . . . j7 . . . . n^ . . . . 9^ . . g^ . . . . v; . . . . - . . T^ . . n^ . . + . . . . . . . . m^

---

**From:** Velazquez, Erick (E.J.)  
**Sent:** Friday, July 18, 2014 4:36 PM  
**To:** Villalobos, Luisa (L.)  
**Cc:** Galindo, Ruben (R.D.); Montano, Javier (J.)  
**Subject:** RE: [REDACTED]  
**Attachments:** FIESTA B299 BOUNCING BACK DOOR CONDITION (NOT CLOSING).xls; Chapas Fiesta.xlsx

[REDACTED]

---

**From:** Villalobos, Luisa (L.)  
**Sent:** viernes, 18 de julio de 2014 08:34 a.m.  
**To:** Velazquez, Erick (E.J.)  
**Cc:** Galindo, Ruben (R.D.); Montano, Javier (J.)  
**Subject:** FW: [REDACTED]

[REDACTED]

---

**From:** Montano, Javier (J.)  
**Sent:** Wednesday, July 16, 2014 06:06 PM  
**To:** Villalobos, Luisa (L.)  
**Cc:** Tellez, Felipe (F.); Vazquez, Adrian (A.); Maynez, Sergio (S.); Ortiz Guerrero, Enrique (E.O.)  
**Subject:** RE: [REDACTED]

[REDACTED]

---

**From:** Villalobos, Luisa (L.)  
**Sent:** miércoles, 16 de julio de 2014 04:36 p.m.  
**To:** Montano, Javier (J.); Vazquez, Adrian (A.); Maynez, Sergio (S.); Ortiz Guerrero, Enrique (E.O.)  
**Cc:** Tellez, Felipe (F.)  
**Subject:** FW: [REDACTED]

**Sergio/Javier:**

[REDACTED] Serie 3FADP4EJ4EM [REDACTED] con 3996 kilómetro [REDACTED]

[REDACTED]

[REDACTED]



Luis Enrique:

Tendrás la chapa que falló del auto de tu hijo? También necesitamos el VIN para compartirlos con la gente de USA.

---

**From:** Luis E. Guardado [<mailto:lguardado@gemso.com.mx>]

**Sent:** lunes, 14 de julio de 2014 12:54 p.m.

**To:** 'Armando Arballo'; Santiago, Eduardo (S.)

**Cc:** [jarredondo@gemso.com.mx](mailto:jarredondo@gemso.com.mx)

**Subject:** RE: [REDACTED].

---

**De:** Armando Arballo [<mailto:armandoarballo@gemso.com.mx>]

**Enviado el:** lunes, 14 de julio de 2014 10:46 a.m.

**Para:** 'Santiago, Eduardo (S.)'

**CC:** 'Luis Enrique Guardado'; [jarredondo@gemso.com.mx](mailto:jarredondo@gemso.com.mx)

**Asunto:** RE: [REDACTED].

Serie 3FADP4EJ4EM [REDACTED] con 3996 kilómetros.

---

**De:** Santiago, Eduardo (S.) [<mailto:esantiag@ford.com>]

**Enviado el:** lunes, 14 de julio de 2014 09:50 a. m.

**Para:** Armando Arballo ([aarballo@gemso.com](mailto:aarballo@gemso.com))

**Asunto:** FW: F [REDACTED]

Por favor dame el VIN y kilometraje para elevar este problema al máximo nivel

---

**From:** Armando Arballo [<mailto:armandoarballo@gemso.com.mx>]

**Sent:** lunes, 14 de julio de 2014 11:03 a.m.

**To:** Santiago, Eduardo (S.)

**Subject:** Fwd: [REDACTED]

**De:** Jorge Arredondo <[jarredondo@gemso.com.mx](mailto:jarredondo@gemso.com.mx)>  
**Fecha:** 14 de julio de 2014 08:25:29 a.m. GMT-7  
**Para:** Arballo <[arballo@gemso.com.mx](mailto:arballo@gemso.com.mx)>  
**Asunto:** Fwd: Falla puerta trasera derecha Fiesta 2014.

[REDACTED]

----- Mensaje reenviado -----

**De:** Delia Yanez <[deliateya@hotmail.com](mailto:deliateya@hotmail.com)>  
**Fecha:** jul 10, 2014 5:46 PM  
**Asunto:** [REDACTED].  
**Para:** "[jarredondo@gemso.com.mx](mailto:jarredondo@gemso.com.mx)" <[jarredondo@gemso.com.mx](mailto:jarredondo@gemso.com.mx)>  
**Cc:**

[REDACTED]

[REDACTED]



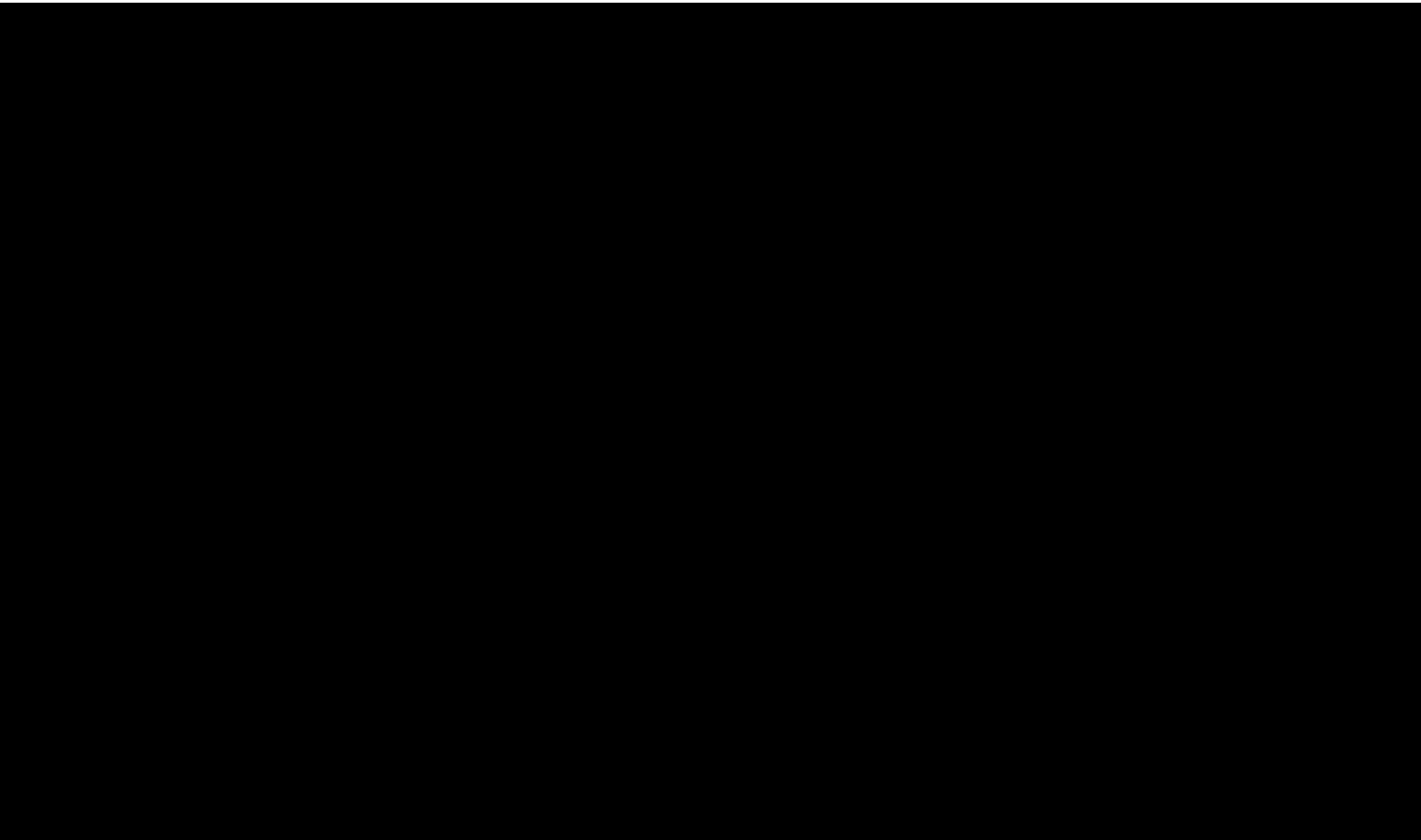

6↑ f, m q 0 tN +b v i 0  
G a iu 4 m ]m ь ] m \f {!



zk(r??7? 楸? 〃?^?w?f? ?uz? ?u? ?ry? y□??-??j?(?l?□'z?-

DDs [kj] r q ^ jW jTr r q h (i) j J z {h  
u h h ) v \* z W ( z W r ^ '( -  
y " w ^ u h ( l % j % { ' , v 8 H







Folder Report Listing

Folder Number : 140071920000									
VIN	DEALER NAME	ODOMETER	MODEL YEAR	BUILD DATE	REPORT DATE	TRANS DESC	PLANT ABBREV	ENGINE DESC	EXISTS IN OTHER FOLDERS
3FAFP4AJ7EM	Autos de	93	2014	05/21/2014	07/07/2014	6SP PS195	CUAUTITLAN	1.6L SIGMA	Yes
3FADP4EJ4EM	Autos de	3994	2014	05/18/2013	07/03/2014	5SP IB5	CUAUTITLAN	1.6L SIGMA	Yes
3FAFP4AJ5DM	Autos de	20848	2013	10/03/2012	07/03/2014	5SP IB5	CUAUTITLAN	1.6L SIGMA	No
3FAFP4AJ6DM	Automotriz del	39591	2013	06/06/2012	06/26/2014	6SP PS195	CUAUTITLAN	1.6L SIGMA	No
3FADP4BJ0DM	Automotriz del	26803	2013	07/19/2012	06/26/2014	6SP PS195	CUAUTITLAN	1.6L SIGMA	No
3FAFP4AJ8DM	Automotriz del	17121	2013	09/07/2012	06/20/2014	6SP PS195	CUAUTITLAN	1.6L SIGMA	No
3FADP4BJ9DM	Automotriz del	22804	2013	12/06/2012	04/25/2014	6SP PS195	CUAUTITLAN	1.6L SIGMA	No

---

**From:** Bastida, Graciela (G.)  
**Sent:** Thursday, August 29, 2013 10:23 AM  
**To:** Antonio Sánchez; diego.escobosa@autopasion.com.mx  
**Cc:** Zavala, Juan Carlos (.); Santiago, Eduardo (S.)  
**Subject:** RE: FOTOS CHAPAS



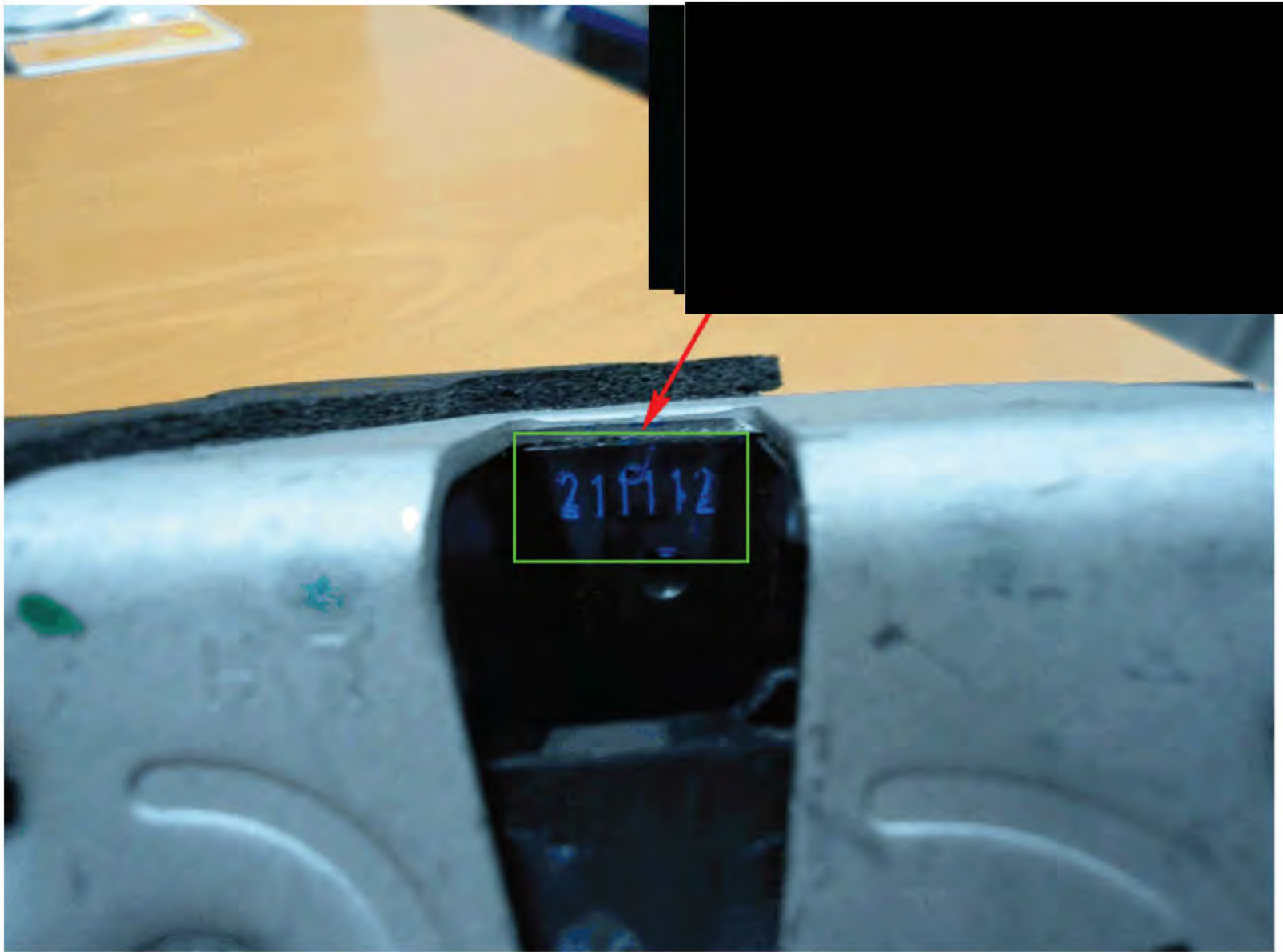

**From:** Santiago, Eduardo (S.)  
**Sent:** Thursday, August 29, 2013 09:13 AM  
**To:** Antonio Sánchez; diego.escobosa@autopasion.com.mx  
**Cc:** Bastida, Graciela (G.); Zavala, Juan Carlos (.)  
**Subject:** RE: [REDACTED]

[REDACTED]

---

**From:** Antonio Sánchez [<mailto:tony.sanchez@autopasion.com.mx>]  
**Sent:** miércoles, 28 de agosto de 2013 07:51 p.m.  
**To:** Santiago, Eduardo (S.); [diego.escobosa@autopasion.com.mx](mailto:diego.escobosa@autopasion.com.mx)  
**Cc:** Bastida, Graciela (G.); Zavala, Juan Carlos (.)  
**Subject:** Re: [REDACTED]

[REDACTED]

Antonio Sanchez Diaz  
Tecnico Certificado  
Automotriz del Valle de B. C.  
Tel 686 904 49 42

----- Original Message -----

**From:** [Santiago, Eduardo \(S.\)](#)  
**To:** [Diego Escobosa \(diego.escobosa@autopasion.com.mx\)](#)  
**Cc:** [Antonio Sánchez \(tony.sanchez@autopasion.com.mx\)](#) ; [Bastida, Graciela \(G.\)](#) ; [Zavala, Juan Carlos \(.\)](#)  
**Sent:** Wednesday, August 28, 2013 2:28 PM  
**Subject:** FW: [REDACTED]

[REDACTED]

Ejemplo

VIN	No de parte Kiekert	posición de la chapa
XXXXXXXXXXXXXXXXXX	4074 4142 22112B	puerta trasera derecha

---

**From:** [Arturo.Robles@kiekert.com](mailto:Arturo.Robles@kiekert.com) [<mailto:Arturo.Robles@kiekert.com>]  
**Sent:** miércoles, 28 de agosto de 2013 04:16 p.m.  
**To:** Santiago, Eduardo (S.)

**Cc:** Bastida, Graciela (G.); Lopez Ramirez, Rogelio (R.); [Miriam.Morales@kiekert.com](mailto:Miriam.Morales@kiekert.com); [Alfredo.Macedonio@kiekert.com](mailto:Alfredo.Macedonio@kiekert.com); Villavicencio, Rene (RVP.)

**Subject:** Re: [REDACTED]

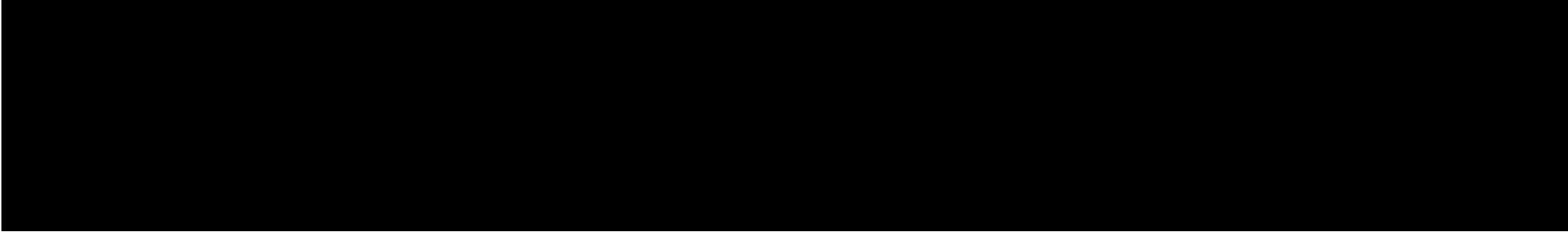





Cerradura de ejemplo:  
N/P Ford: AE8A-5426412-BF





Kiekert de Mexico

**Km 14.5 Autopista Puebla - Orizaba**  
**Parque Industrial Chachapa**  
**Amozoc, Puebla. 72990**

Saludos cordiales  
Arturo Robles  
Warranty Engineer  
Kiekert de Mexico  
Chachapa Industrial Park  
Amozoc, Pba 72990 Mexico  
Phone: +52 (222)223-9616  
Mobile: +52 (222)766-2277  
Email: [arturo.robles@kiekert.com](mailto:arturo.robles@kiekert.com)

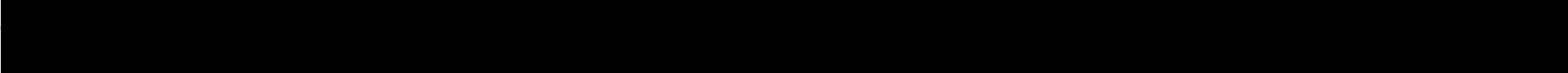

De: "Santiago, Eduardo (S.)" <[esantiag@ford.com](mailto:esantiag@ford.com)>  
Para: "[Arturo.Robles@kiekert.com](mailto:Arturo.Robles@kiekert.com)" <[Arturo.Robles@kiekert.com](mailto:Arturo.Robles@kiekert.com)>  
cc: "Bastida, Graciela (G.)" <[gbastida@ford.com](mailto:gbastida@ford.com)>, "Lopez Ramirez, Rogelio (R.)" <[rlopezr1@ford.com](mailto:rlopezr1@ford.com)>  
Fecha: 28/08/2013 04:01 p.m.  
Asunto: FOTOS CHAPAS

---

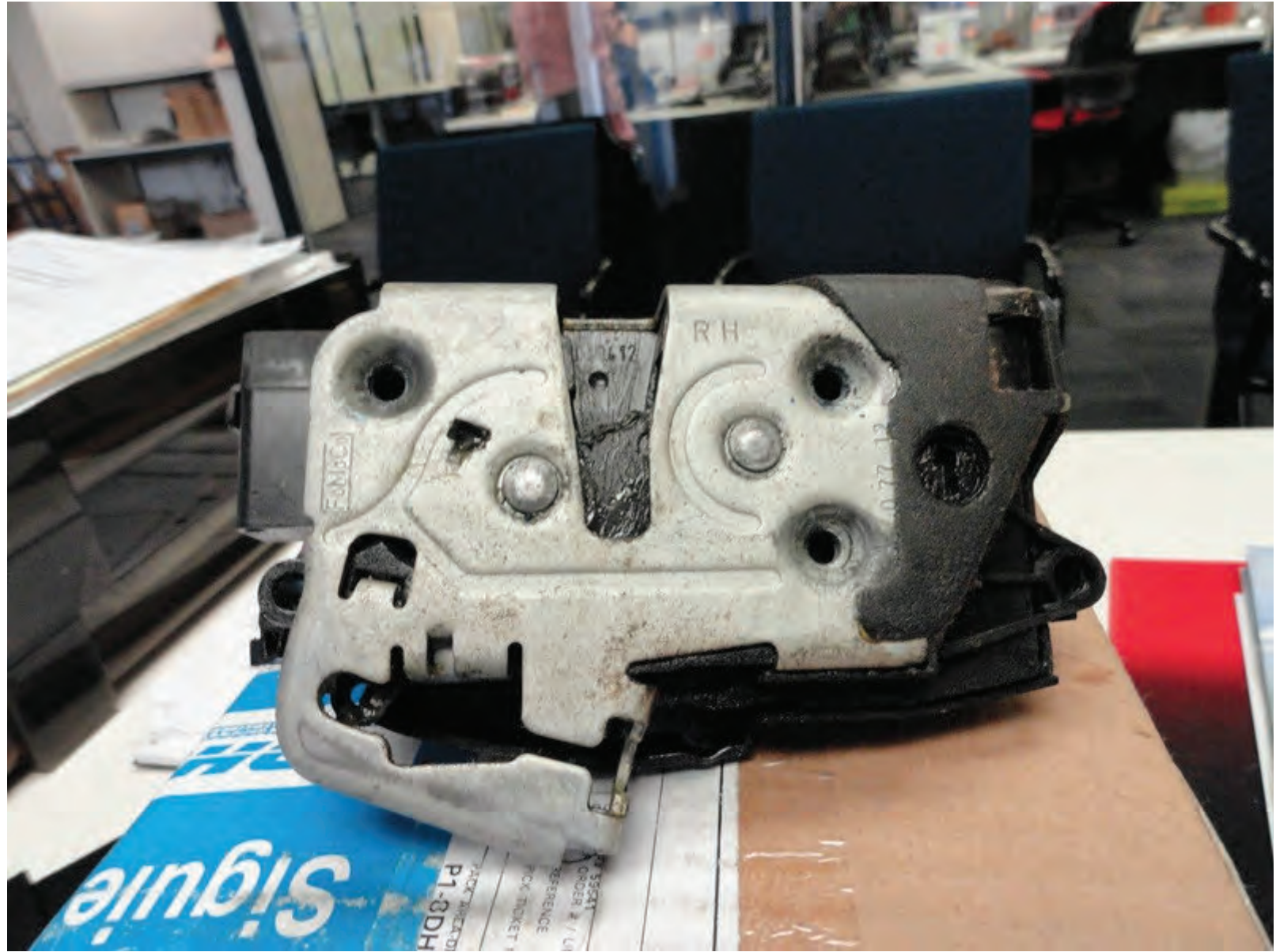



Saludos.

Eduardo Santiago



Technical Support Manager

Ford of Mexico

Ph. 52-55-5899 7216, fordnet 9437216, Fax 52-55-5899 7568

E-mail: [esantiag@ford.com](mailto:esantiag@ford.com)

Headquarters: Kiekert AG, Hoeseler Platz 2, 42579 Heiligenhaus/Germany

T: +49-2056-15-0; [www.kiekert.com](http://www.kiekert.com)

Registered in Heiligenhaus; Company Register Wuppertal HRB No 17915

Executive Board: Dr. Karl Krause (Chairman), Stephan Espelage, Ulrich-Nicolaus Kranz, Juergen Wenzel

Supervisory Board: Xizeng Li (Chairman)

Deutsche Bank AG, Wuppertal (BLZ 330 700 90) 484130001

>

This email contains confidential and/or privileged information. If you are not the intended recipient or have received this email in error, please notify the sender and destroy this email. Any unauthorized copying, disclosure or distribution of this email is strictly forbidden.

---

**From:** Cristina Castiblanco <cristina.castiblanco@comagro.com.co>  
**Sent:** Wednesday, May 07, 2014 9:08 AM  
**To:** Robles Arturo; Fernandez vergara, Miguel (M.)  
**Cc:** Morales Miriam; Arrieta Alan; Tapia, Jorge (J.T.); Tellez, Felipe (F.)  
**Subject:** Re: Garantía Ford Fiesta

[REDACTED]

[REDACTED]

Cordialmente

----- Original Message -----

**From:** [Robles Arturo](#)  
**To:** [Cristina Castiblanco](#) ; [Fernandez vergara, Miguel \(M.\)](#)  
**Cc:** [Morales Miriam](#) ; [Arrieta Alan](#) ; [Tapia, Jorge \(J.T.\)](#) ; [Tellez, Felipe \(F.\)](#)  
**Sent:** Wednesday, May 07, 2014 8:02 AM  
**Subject:** RE: Garantía Ford Fiesta

[REDACTED]

Arturo Robles | Warranty Engineer | Kiekert de Mexico | Chachapa Industrial Park | Amozoc, Pba 72990 Mexico  
Phone: +52 (222)223-9616 | Mobile: +52 (222)766-2277 | Email: [arturo.robles@kiekert.com](mailto:arturo.robles@kiekert.com)

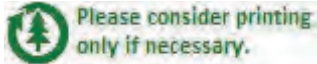

**From:** Cristina Castiblanco [mailto:cristina.castiblanco@comagro.com.co]  
**Sent:** martes, 29 de abril de 2014 05:20 p.m.  
**To:** Fernandez vergara, Miguel (M.)  
**Cc:** Morales Miriam; Arrieta Alan; Tapia, Jorge (J.T.); Tellez, Felipe (F.); Robles Arturo  
**Subject:** Re: Garantía Ford Fiesta

[REDACTED]

Este repuesto fue enviado el día de ayer por FedEx  
Cordialmente

----- Original Message -----

**From:** [Fernandez vergara, Miguel \(M.\)](#)  
**To:** [cristina.castiblanco@comagro.com.co](mailto:cristina.castiblanco@comagro.com.co)  
**Cc:** [Morales Miriam](#) ; [Arrieta Alan](#) ; [Tapia, Jorge \(J.T.\)](#) ; [Tellez, Felipe \(F.\)](#) ; [Robles Arturo](#)  
**Sent:** Tuesday, April 29, 2014 4:04 PM  
**Subject:** RE: Garantía Ford Fiesta

[REDACTED]

PVT BE Mechanisms  
Ford Motor Company  
Cuautilan Stamping and Assembly Plant  
Mobile. 044 (55) 2754 – 8430  
Tel. +52-55-1334-7018

Ford Net 943 - 7018

**From:** Robles Arturo [<mailto:Arturo.Robles@kiekert.com>]  
**Sent:** Tuesday, April 29, 2014 4:03 PM  
**To:** Fernandez vergara, Miguel (M.)  
**Cc:** Morales Miriam; Arrieta Alan; Tapia, Jorge (J.T.); Tellez, Felipe (F.)  
**Subject:** RE: Garantía Ford Fiesta

Saludos cordiales

Arturo Robles | Warranty Engineer | Kiekert de Mexico | Chachapa Industrial Park | Amozoc, Pba 72990 Mexico  
Phone: +52 (222)223-9616 | Mobile: +52 (222)766-2277 | Email: [arturo.robles@kiekert.com](mailto:arturo.robles@kiekert.com)



Please consider printing  
only if necessary.

**From:** Fernandez vergara, Miguel (M.) [<mailto:mfern164@ford.com>]  
**Sent:** martes, 29 de abril de 2014 08:58 a.m.  
**To:** Robles Arturo  
**Cc:** Morales Miriam; Arrieta Alan; Tapia, Jorge (J.T.); Tellez, Felipe (F.)  
**Subject:** RE: Garantía Ford Fiesta

PVT BE Mechanisms  
Ford Motor Company  
Cautitlan Stamping and Assembly Plant  
Mobile. 044 (55) 2754 – 8430  
Tel. +52-55-1334-7018  
Ford Net 943 - 7018

**From:** Tellez, Felipe (F.)  
**Sent:** Monday, April 28, 2014 4:57 PM  
**To:** Robles Arturo; Fernandez vergara, Miguel (M.)  
**Cc:** Morales Miriam; Arrieta Alan; Tapia, Jorge (J.T.)  
**Subject:** RE: Garantía Ford Fiesta



*Resident STA/CSAP  
Fordnet 9431834  
Mobile +(52)5548330694  
[fiellez1@ford.com](mailto:fiellez1@ford.com)  
Regards!*

---

**From:** Robles Arturo [<mailto:Arturo.Robles@kiekert.com>]  
**Sent:** Monday, 28 de April de 2014 02:39 p.m.  
**To:** Tellez, Felipe (F.)  
**Cc:** Morales Miriam; Arrieta Alan  
**Subject:** FW: Garantía Ford Fiesta

Arturo Robles  
Warranty Engineer  
Kiekert de Mexico  
Chachapa Industrial Park  
Amozoc, Pba 72990 Mexico  
Phone: +52 (222)223-9616  
Mobile: +52 (222)766-2277  
Email: [arturo.robles@kiekert.com](mailto:arturo.robles@kiekert.com)

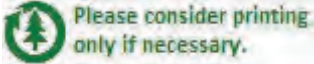

---

**From:** Robles Arturo  
**Sent:** jueves, 24 de abril de 2014 11:23 a.m.  
**To:** 'Tellez, Felipe (F.)'  
**Cc:** Jimenez Dagoberto; Tapia, Jorge (J.T.); Morales Miriam; Arrieta Alan  
**Subject:** RE: Garantía Ford Fiesta

Kiekert de Mexico, S.A. de C.V.  
Km 14.5 Autopista Puebla-Orizaba  
Parque industrial Chachapa  
Amozoc, Puebla 72990  
Mexico  
Saludos cordiales  
Arturo Robles  
Warranty Engineer

Kiekert de Mexico  
Chachapa Industrial Park  
Amozoc, Pba 72990 Mexico  
Phone: +52 (222)223-9616  
Mobile: +52 (222)766-2277  
Email: [arturo.robles@kiekert.com](mailto:arturo.robles@kiekert.com)



Please consider printing  
only if necessary.

**From:** Tellez, Felipe (F.) [<mailto:ftellez1@ford.com>]  
**Sent:** jueves, 24 de abril de 2014 10:46 a.m.  
**To:** Robles Arturo; Morales Miriam; Arrieta Alan  
**Cc:** Jimenez Dagoberto; Tapia, Jorge (J.T.)  
**Subject:** FW: Garantía Ford Fiesta

*Felipe Tellez A.*  
*Resident STA/CSAP*  
*Fordnet 9431834*  
*Mobile +(52)5548330694*  
*[ftellez1@ford.com](mailto:ftellez1@ford.com)*  
*Regards!*

**From:** Fernandez vergara, Miguel (M.)  
**Sent:** Thursday, 24 de April de 2014 08:40 a.m.  
**To:** [cristina.castiblanco@comagro.com.co](mailto:cristina.castiblanco@comagro.com.co)  
**Cc:** Tellez, Felipe (F.)  
**Subject:** Garantía Ford Fiesta

unidad 3FADP4EJ1EM

## Claim Detail Report



*Note: All costs are in US dollars*  
Model Year = 2014; Claim Key = 879640

### Vehicle Information

Model Year: 2014  
Market Derived: F - FORD  
Body/Cab Type: C/AD - 5 DOOR SEDAN-8 LITE  
Version/Series: C/QC-MID VERSION - CAR  
Drive Type: C/A-2 WHL L/H FRONT DRIVE  
Vehicle Line: C/CT-B299 MCA FNA [14-15]

### Claim Information

Document Number: 122388 1  
Repair Date: 17-MAR-2014  
Distance: 872  
TIS: 3  
AWS Load Date: 22-APR-2014

Warranty Start Date: 28-DEC-2013

Production Date: 29-OCT-2013

VIN: 3FADP4EJ1EM [REDACTED]

**Expense Information**

**Dealer Information:**

Dealer Name AUTOMOTORES COMAGRO

Dealer Code: 00911 - SZ

Address: CALLE 98 NO. 48D-51

City: BOGOTA D.C.

State: \* Zip Code:\*

Country: COL Region Code: SA

Phone: (091)139-3982

Customer Paid Amount: .00

Deductible Amount: .00

Dealer Paid Amount: .00

Labor Cost: .00

Misc. Expense Amount: 130.00

Part Markup Amount: .00

Material Cost: 79.94

Total Cost Gross: 225.93



Cust. Concern Code: L06 - EXT. DOOR LOCK CONTROLS-MANUAL

Condition Code: 6J -

Technician Comment: Diagnostico LA CHAPA PRESENTA DA?OS INTERNOS Y PROBLEMAS DE AJUSTE CON LAS BISAGRAS DEFECTO DE PRODUCTO; Reparación CAMBIO CERRADURA PUERTA DEL. RH

Customer Comment: CLIENTE REPORTA QUE LA PUERTA DEL CONDUCTOR EN VARIAS OCACIONES SE A ABIERTO SOLA ESTANDO EN MOVIMIENTO EL VEHICULO



**Labor Op Code Labor Op Description Labor Op Cost**



Causal	Full Part Number	Part	Part	Extended			
<u>Flag</u>	<u>PREF</u>	<u>BASE</u>	<u>SUFF</u>	<u>Description</u>	<u>CPSC</u>	<u>Quantity</u>	<u>Amount</u>
Y	BE8Z	5421813	B	*		1	.00



Headquarters: Kiekert AG, Hoeseler Platz 2, 42579 Heiligenhaus/Germany

T: +49-2056-15-0; [www.kiekert.com](http://www.kiekert.com)

Registered in Heiligenhaus; Company Register Wuppertal HRB No 17915

Executive Board: Dr. Karl Krause (Chairman), Stephan Espelage, Ulrich-Nicolaus Kranz, Juergen Wenzel

Supervisory Board: Xizeng Li (Chairman)

IBAN : DE72 3307 0090 0484 1300 01  
BIC : DEUTDEDWXXX

>

This email contains confidential and/or privileged information. If you are not the intended recipient or have received this email in error, please notify the sender and destroy this email. Any unauthorized copying, disclosure or distribution of this email is strictly forbidden.

Headquarters: Kiekert AG, Hoeseler Platz 2, 42579 Heiligenhaus/Germany

T: +49-2056-15-0; [www.kiekert.com](http://www.kiekert.com)

Registered in Heiligenhaus; Company Register Wuppertal HRB No 17915

Executive Board: Dr. Karl Krause (Chairman), Stephan Espelage, Ulrich-Nicolaus Kranz, Juergen Wenzel

Supervisory Board: Xizeng Li (Chairman)

IBAN : DE72 3307 0090 0484 1300 01

BIC : DEUTDEDWXXX

>

This email contains confidential and/or privileged information. If you are not the intended recipient or have received this email in error, please notify the sender and destroy this email. Any unauthorized copying, disclosure or distribution of this email is strictly forbidden.

Headquarters: Kiekert AG, Hoeseler Platz 2, 42579 Heiligenhaus/Germany

T: +49-2056-15-0; [www.kiekert.com](http://www.kiekert.com)

Registered in Heiligenhaus; Company Register Wuppertal HRB No 17915

Executive Board: Dr. Karl Krause (Chairman), Stephan Espelage, Ulrich-Nicolaus Kranz, Juergen Wenzel

Supervisory Board: Xizeng Li (Chairman)

IBAN : DE72 3307 0090 0484 1300 01

BIC : DEUTDEDWXXX

>

This email contains confidential and/or privileged information. If you are not the intended recipient or have received this email in error, please notify the sender and destroy this email. Any unauthorized copying, disclosure or distribution of this email is strictly forbidden.

---

**From:** Maynez, Sergio (S.)  
**Sent:** Friday, August 08, 2014 12:06 PM  
**To:** Robles Arturo; Tapia, Jorge (J.T.); Tellez, Felipe (F.)  
**Cc:** Okeh, Christopher (C.); Greenisen, Matt (M.J.); Mullen, Bradley (T.); Fernandes, James (J.H.); Papanikolaou, Kosta (K.D.); Cordova Luis; Encarnacion Ramiro; Morales Miriam; Pereira Roberto; Plummer, Brant (B.T.); Ramirez, Carlos (CRCH.); Montano, Javier (J.); Fernandez vergara, Miguel (M.)  
**Subject:** RE: Garantía latch

Arturo,  
We need to provide an update of this issue to the management on Monday at 11:30am at the whiteboard meeting, so we need your feedback before that time.  
Since this is a very delicate concern, I'll prefer if you can have someone here in CSAP by Monday to provide the explanation. There will be questions regarding root cause and containment actions, please be prepared.

Jorge/Felipe,  
We need your support with this.

Thanks,



**Sergio Maynez**  
CSAP - PVT Body Exterior  
T + 52 55 1334-7069  
Ford Net 943-7069  
[smayneza@ford.com](mailto:smayneza@ford.com)

Este correo puede tener información confidencial. Si lo recibió por error, por favor bórrelo inmediatamente y notifique a la persona que lo envió.

This e-mail may contain privileged and confidential information. If you have received it by mistake, please delete it immediately and notify the sender.

---

**From:** Robles Arturo [mailto:Arturo.Robles@kiekert.com]  
**Sent:** Friday, August 08, 2014 10:11 AM  
**To:** Fernandez vergara, Miguel (M.)  
**Cc:** Okeh, Christopher (C.); Greenisen, Matt (M.J.); Mullen, Bradley (T.); Fernandes, James (J.H.); Papanikolaou, Kosta (K.D.); Cordova Luis; Encarnacion Ramiro; Morales Miriam; Pereira Roberto; Plummer, Brant (B.T.); Ramirez, Carlos (CRCH.); Tellez, Felipe (F.); Maynez, Sergio (S.); Montano, Javier (J.); Tapia, Jorge (J.T.)  
**Subject:** RE: Garantía latch

Hola Miguel,

Thanks for the info regarding this coming latch.  
I've already verified the UPS delivery status, this package is currently at Puebla out for delivery.

Usually UPS drop packages to our plant around 5:00pm every day, so I'm expecting the package will be dropped by this time today

As soon as received, we will start the analysis right away. If this is the case we can get initial assessment of the issue by Monday afternoon





Tracking Number

Track

[Log-In](#) for additional tracking details.

Tracking Detail

Updated: 08/08/2014

On Vehicle for Delivery Today

**Scheduled Delivery:**  
Friday, 08/08/2014, By End of Day  
**Last Location:**  
Puebla, Mexico, Friday, 08/08/2014

Change Delivery »

Request Status Updates »

Additional Information

**Shipped/Billed On:** 06/08/2014  
**Type:** Package  
**Weight:** 2.00 lbs

Shipment Progress

[What's this?](#)

Location	Date	Time	Activity
Puebla, Mexico	08/08/2014	3:17 A.M.	Out For Delivery
	08/08/2014	2:10 A.M.	Arrival Scan
Mexico City, Mexico	08/08/2014	12:30 A.M.	Departure Scan
Mexico City, Mexico	07/08/2014	3:41 P.M.	Arrival Scan
	07/08/2014	2:55 P.M.	Departure Scan
	07/08/2014	9:23 A.M.	Import Scan
	07/08/2014	7:22 A.M.	Arrival Scan
	07/08/2014	6:22 A.M.	Arrival Scan
Louisville, KY, United States	07/08/2014	4:56 A.M.	Departure Scan
	07/08/2014	1:49 A.M.	Export Scan
	07/08/2014	12:49 A.M.	Arrival Scan
Springfield, MO, United States	06/08/2014	10:39 P.M.	Departure Scan
	06/08/2014	10:02 P.M.	Arrival Scan

Best regards

Arturo Robles | Warranty Engineer | Kiekert de Mexico | Chachapa Industrial Park | Amozoc, Pba 72990 Mexico  
Phone: +52 (222)223-9616 | Mobile: +52 (222)766-2277 | Email: [arturo.robles@kiekert.com](mailto:arturo.robles@kiekert.com)

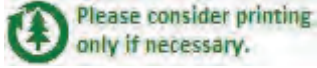

---

**From:** Fernandez vergara, Miguel (M.) [<mailto:mfern164@ford.com>]

**Sent:** viernes, 08 de agosto de 2014 09:58 a.m.

**To:** Robles Arturo

**Cc:** Okeh, Christopher (C.); Greenisen, Matt (M.J.); Mullen, Bradley (T.); Fernandes, James (J.H.); Papanikolaou, Kosta (K.D.); Cordova Luis; Encarnacion Ramiro; Morales Miriam; Pereira Roberto; Plummer, Brant (B.T.); Ramirez, Carlos (CRCH.); Tellez, Felipe (F.); Maynez, Sergio (S.); Montano, Javier (J.); Tapia, Jorge (J.T.)

**Subject:** RE: Garantía latch

██████████,

The latch has been sent by the dealer on Wednesday, the tracking number is 1ZV20E310440444688 from UPS, please be aware of its delivery since we have been requested a status update on Monday (possible root causes for the issue, containment actions, etc.), we will appreciate your input.

Best regards,

**Miguel Ángel Fenández Vergara**

PVT BE Mechanisms

Ford Motor Company

Cuautitlan Stamping and Assembly Plant

Mobile. 044 (55) 2754 – 8430

Tel. +52-55-1334-7018

Ford Net 943 - 7018

---

**From:** Montano, Javier (J.)

**Sent:** Friday, August 01, 2014 10:15 AM

**To:** [Arturo.Robles@kiekert.com](mailto:Arturo.Robles@kiekert.com)

**Cc:** Tapia, Jorge (J.T.); Okeh, Christopher (C.); Greenisen, Matt (M.J.); Mullen, Bradley (T.); Fernandes, James (J.H.); Papanikolaou, Kosta (K.D.); Maynez, Sergio (S.); Fernandez vergara, Miguel (M.); Cordova Luis; Encarnacion Ramiro; Morales Miriam; Pereira Roberto; Plummer, Brant (B.T.)

**Subject:** FW: Garantía latch

**Importance:** High

Arturo,

Today we received a warranty claim from a vehicle built on June 10, 2014 due to a door not closing report. The latch has a built date code 270514.

Can you provide a UPS/FedEx account number so we can retrieve the part back for analysis. This should be considered a priority since the clean point has been broken.

Thanks,

<< OLE Object: Picture (Device Independent Bitmap) >>

Javier Montaña  
Ford Fiesta FCSD & Quality  
Program Manager  
T + 52 55 1334-7031  
Ford Net 943 7031  
[jmontan4@ford.com](mailto:jmontan4@ford.com)

Este correo puede tener información confidencial. Si lo recibió por error, por favor bórralo inmediatamente y notifique a la persona que lo envió.

This e-mail may contain privileged and confidential information. If you have received it by mistake, please delete it immediately and notify the sender.

---

**From:** Fernandez vergara, Miguel (M.)  
**Sent:** viernes, 01 de agosto de 2014 10:06 a.m.  
**To:** Montano, Javier (J.)  
**Cc:** Maynez, Sergio (S.)  
**Subject:** Garantía latch

<< File: latch.jpeg >>  
Server: **AWS Prod**  
Claims loaded through: **31-JUL-2014**

## Claim Detail Report



*Note: All costs are in US dollars*

**Model Year = 2015; Claim Key = 9015**

### Vehicle Information

Model Year: **2015**  
Market Derived: **F - FORD**  
Body/Cab Type: **C/FA - 4 DOOR SEDAN-4 LITE**  
Version/Series: **C/QC-MID VERSION - CAR**  
Drive Type: **C/A-2 WHL L/H FRONT DRIVE**  
Vehicle Line: **C/CT-B299 MCA FNA [14-15]**  
Warranty Start Date: **15-JUL-2014**

### Claim Information

Document Number: **52545101**  
Repair Date: **25-JUL-2014**  
Distance: **1266**  
TIS: **1**  
AWS Load Date: **31-JUL-2014**



Production Date: 10-JUN-2014

VIN: 3FADP4BJ1FM [REDACTED]

Expense Information

**Dealer Information:**

Dealer Name RUSTY ECK FORD, INC.

Dealer Code: 05319 - \*

Address: 7310 E KELLOGG

City: WICHITA

State: KS Zip Code: 67207

Country: USA Region Code: NA

Phone: (316)685-9211

Customer Paid Amount: .00

Deductible Amount: .00

Dealer Paid Amount: .00

Labor Cost: 136.44

Misc. Expense Amount: 120.00

Part Markup Amount: 46.80

Material Cost: 163.81

Total Cost Gross: 420.25



Cust.

Concern L18 - INTERIOR DOOR HANDLE TROUBLES

Code:

Condition Code: 42 - DOES NOT OPERATE PROPERLY

Technician Comment:

DOOR LATCH VERIFIED CUSTOMER CONERN, FOUND THAT THE DRIVERS DOOR WOULD NOT LATCH BECAUSE THE LATCH IS INTERNALLY BROKEN. RAN OASIS NO TSB'S OR SSM'S FOUND FOR CONCERN. REMOVED DRIVERS SIDE DOOR PANEL AND THEN REMOVED INNER DOOR PANEL WITH LATCH ATTACHMENT. REMOVED OLD LATCH AND INSTALLED NEW LATCH. REASSEMBLED VEHICLE AND TESTED OPERATION, CHECK OK.

Customer Comment: CUSTOMER STATES THE DRIVERS FRONT DOOR WILL NOT LATCH AND STAY CLOSED



<u>Labor Op Code</u>	<u>Labor Op Description</u>	<u>Labor Op Cost</u>
23943A	TRIM PANEL - FRONT DOOR REMOVE AND INSTALL	31.49
23943A6	LATCH ASSEMBLY - FRONT DOOR REPLACE	104.95



<u>Flag</u>	<u>PREF</u>	<u>BASE</u>	<u>SUFF</u>	<u>Description</u>	<u>CPSC</u>	<u>Quantity</u>	<u>Amount</u>
Y	BE8Z	5421813	B	LATCH,FRT,DR L	011404	1	163.81

Saludos,

<< OLE Object: Picture (Device Independent Bitmap) >>

Headquarters: Kiekert AG, Hoeseler Platz 2, 42579 Heiligenhaus/Germany

T: +49-2056-15-0; [www.kiekert.com](http://www.kiekert.com)

Registered in Heiligenhaus; Company Register Wuppertal HRB No 17915

Executive Board: Dr. Karl Krause (Chairman), Stephan Espelage, Ulrich-Nicolaus Kranz, Juergen Wenzel

Supervisory Board: Xizeng Li (Chairman)

IBAN : DE72 3307 0090 0484 1300 01

BIC : DEUTDEDWXXX

>

This email contains confidential and/or privileged information. If you are not the intended recipient or have received this email in error, please notify the sender and destroy this email. Any unauthorized copying, disclosure or distribution of this email is strictly forbidden.

---

**From:** Antonio Sanchez <tony.sanchez@autopasion.com.mx>  
**Sent:** Wednesday, April 23, 2014 11:13 AM  
**To:** Santiago, Eduardo (S.)  
**Cc:** Galvez, Vicente (V.G.)  
**Subject:** Re: IFORMACION

Es lo mas actual y la queja es no cierra la puerta

----- Original Message -----

**From:** [Santiago, Eduardo \(S.\)](#)  
**To:** [Antonio Sanchez](#)  
**Cc:** [Galvez, Vicente \(V.G.\)](#)  
**Sent:** Wednesday, April 23, 2014 7:34 AM  
**Subject:** RE: IFORMACION



---

**From:** Antonio Sanchez [<mailto:tony.sanchez@autopasion.com.mx>]  
**Sent:** martes, 22 de abril de 2014 06:22 p.m.  
**To:** Santiago, Eduardo (S.)  
**Subject:** Re: IFORMACION

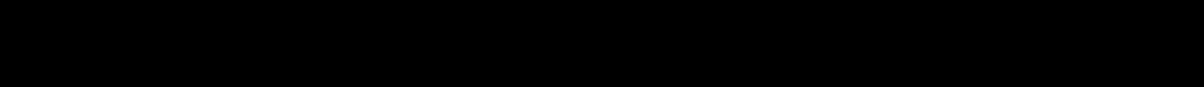

----- Original Message -----

**From:** [Santiago, Eduardo \(S.\)](#)  
**To:** [Antonio Sanchez](#)  
**Sent:** Tuesday, April 22, 2014 10:27 AM  
**Subject:** Re: IFORMACION

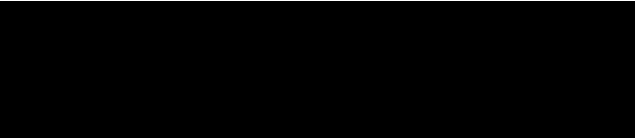

Sent with Good ([www.good.com](http://www.good.com))

-----Original Message-----

**From:** Antonio Sanchez [[tony.sanchez@autopasion.com.mx](mailto:tony.sanchez@autopasion.com.mx)]  
**Sent:** Tuesday, April 22, 2014 12:42 PM Eastern Standard Time  
**To:** Santiago, Eduardo (S.)  
**Subject:** Re: IFORMACION

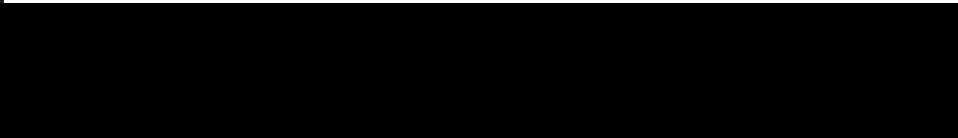



----- Original Message -----

From: "Santiago, Eduardo (S.)" <[esantiag@ford.com](mailto:esantiag@ford.com)>

To: "Antonio Sanchez" <[tony.sanchez@autopasion.com.mx](mailto:tony.sanchez@autopasion.com.mx)>

Sent: Monday, April 21, 2014 7:09 PM

Subject: RE: IFORMACION



Tony Sanchez Diaz  
Tec. Certificado  
Automotriz del Valle de BC  
Tel. 686 904 4942  
Mexicali BC

---

**From:** Fernandez vergara, Miguel (M.)  
**Sent:** Wednesday, July 09, 2014 9:39 AM  
**To:** Montano, Javier (J.); Maynez, Sergio (S.)  
**Subject:** Re: [REDACTED]

[REDACTED]

Miguel Ángel Fernández Vergara  
PVT BE Mechanisms  
Ford Motor Company  
Cuautilán Stamping & Assembly Plant  
Mobile +52 1 55-2754-8430  
Tel +52 55 1334-7018

Sent with Good (www.good.com)

-----Original Message-----

**From:** Montano, Javier (J.)  
**Sent:** Tuesday, July 08, 2014 05:01 PM Eastern Standard Time  
**To:** Fernandez vergara, Miguel (M.); Maynez, Sergio (S.)  
**Subject:** RE: [REDACTED]

[REDACTED]

---

**From:** Rojas, Eliseo (E.)  
**Sent:** martes, 08 de julio de 2014 01:44 p.m.  
**To:** Montano, Javier (J.); Galindo, Sergio (S.N.); Gudino Mendoza, Martin (J.M.)  
**Cc:** Maynez, Sergio (S.); Fernandez vergara, Miguel (M.)  
**Subject:** RE: [REDACTED]

[REDACTED]



<\\hmo0002.hermosillo.ford.com\Proj\pvt2\PVTINDICADORES>

S [REDACTED]

■

---

**From:** Montano, Javier (J.)  
**Sent:** Tuesday, July 08, 2014 6:01 AM  
**To:** Rojas, Eliseo (E.); Galindo, Sergio (S.N.); Gudino Mendoza, Martin (J.M.)  
**Cc:** Maynez, Sergio (S.); Fernandez vergara, Miguel (M.)  
**Subject:** RE: ■

■

VIN: 3FAFP4AJ7EM ■  
KM: 93 KM  
GCQIS Report: EGGF2001  
DEALER: AUTOS DE HERMOSILLO

■

1504F3 = 15-Apr-2013 letter F indicates the shift ID when the latch was produced

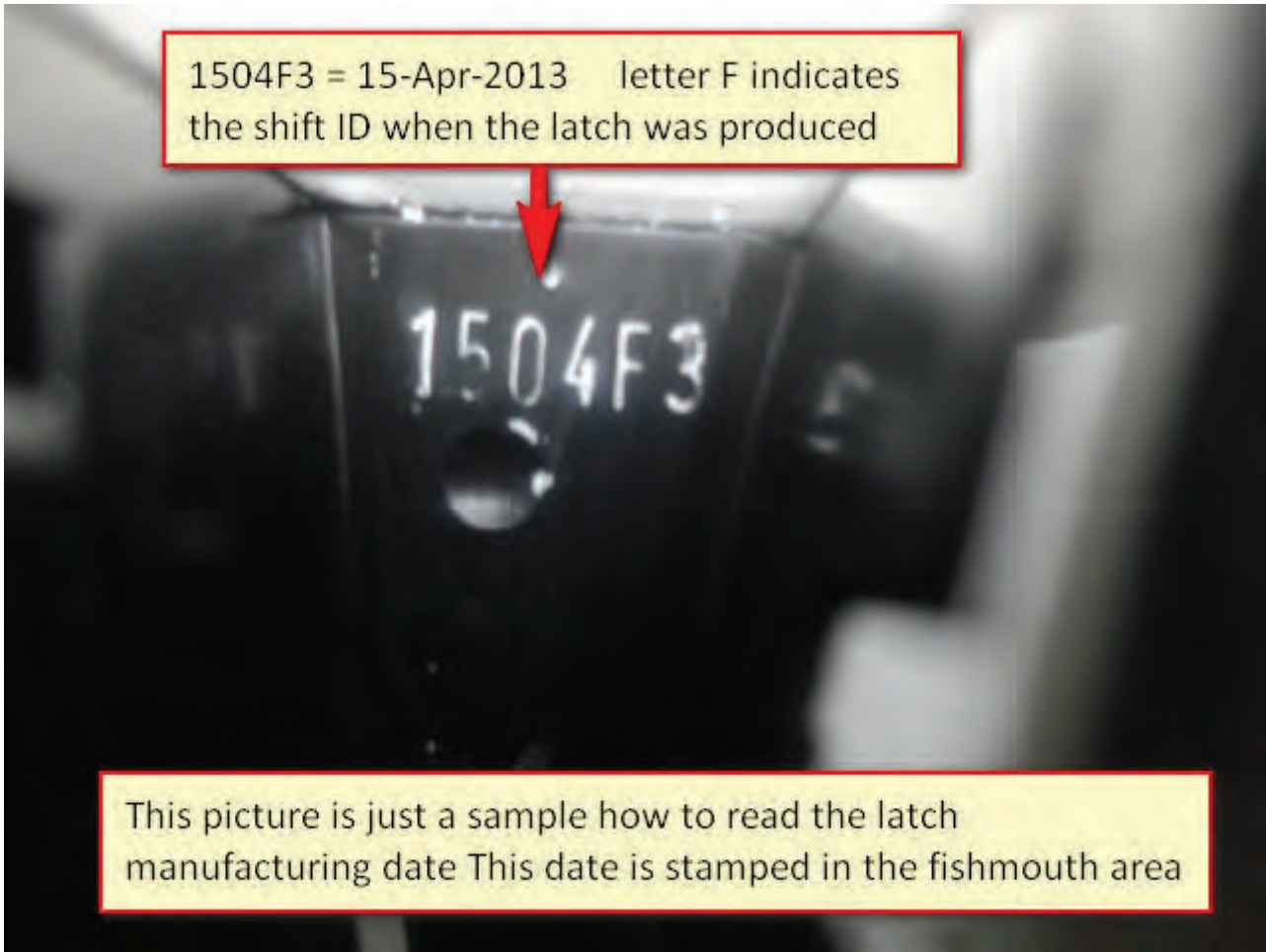

1504F3

This picture is just a sample how to read the latch manufacturing date This date is stamped in the fishmouth area



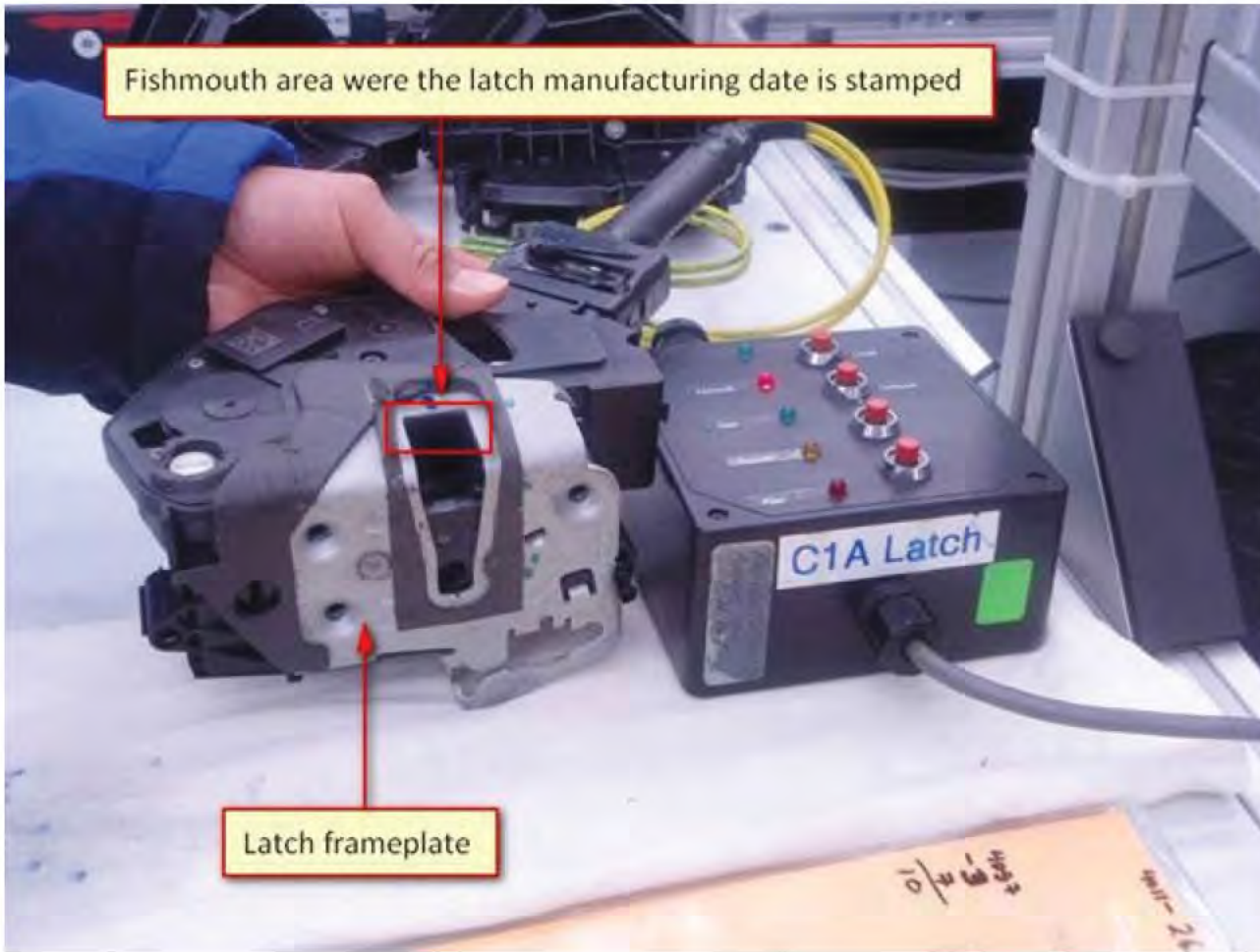

**From:** Rojas, Eliseo (E.)  
**Sent:** lunes, 07 de julio de 2014 05:15 p.m.  
**To:** Galindo, Sergio (S.N.); Montano, Javier (J.); Gudino Mendoza, Martin (J.M.)  
**Cc:** Maynez, Sergio (S.); Fernandez vergara, Miguel (M.)  
**Subject:** Re: [REDACTED]

[REDACTED]

Eliseo

-----Original Message-----

**From:** Galindo, Sergio (S.N.)  
**Sent:** Monday, July 07, 2014 05:37 PM Eastern Standard Time  
**To:** Montano, Javier (J.); Gudino Mendoza, Martin (J.M.); Rojas, Eliseo (E.)  
**Cc:** Maynez, Sergio (S.); Fernandez vergara, Miguel (M.)  
**Subject:** RE: [REDACTED]

[REDACTED]

[REDACTED]





Sergio Galindo  
HSAP PVT Manager  
T + 52 1 6621 420197  
Ford Net 456 8308  
sgalind1@ford.com

Este correo puede tener información confidencial. Si lo recibió por error, por favor bórralo inmediatamente y notifique a la persona que lo envió.

This e-mail may contain privileged and confidential information. If you have received it by mistake, please delete it immediately and notify the sender.

---

**From:** Montano, Javier (J.)  
**Sent:** Monday, July 07, 2014 4:31 PM  
**To:** Galindo, Sergio (S.N.); Gudino Mendoza, Martin (J.M.)  
**Cc:** Maynez, Sergio (S.); Fernandez vergara, Miguel (M.)  
**Subject:** FW: [REDACTED]

[REDACTED]

Gracias,  
Javier

---

**From:** Velazquez, Erick (E.J.)  
**Sent:** lunes, 07 de julio de 2014 01:25 p.m.  
**To:** Galindo, Ruben (R.D.); Montano, Javier (J.)  
**Cc:** Ortiz Guerrero, Enrique (E.O.); Villalobos, Luisa (L.); Santiago, Eduardo (S.)  
**Subject:** [REDACTED]

[REDACTED]

VIN: 3FAFP4AJ7EM [REDACTED]  
KM: 93 KM  
GCQIS Report: EGGF2001  
DEALER: AUTOS DE HERMOSILLO

[REDACTED]

Best Regards!  
Erick Velázquez  
Field Service Engineer  
Ford of Mexico

---

**From:** Velazquez, Erick (E.J.)  
**Sent:** Monday, July 14, 2014 3:51 PM  
**To:** Montano, Javier (J.)  
**Subject:** RE: [REDACTED]  
**Attachments:** recepcion taller 001.jpg; checklist taller 001.jpg; taller.ppt; Fwd: Falla puerta trasera derecha Fiesta 2014. (14.6 KB)

[REDACTED]

---

**From:** Montano, Javier (J.)  
**Sent:** viernes, 11 de julio de 2014 08:14 p.m.  
**To:** Velazquez, Erick (E.J.)  
**Subject:** FW: [REDACTED]

[REDACTED]

---

**From:** Rojas, Eliseo (E.)  
**Sent:** martes, 08 de julio de 2014 01:44 p.m.  
**To:** Montano, Javier (J.); Galindo, Sergio (S.N.); Gudino Mendoza, Martin (J.M.)  
**Cc:** Maynez, Sergio (S.); Fernandez vergara, Miguel (M.)  
**Subject:** RE: [REDACTED]

[REDACTED]



**From:** Montano, Javier (J.)  
**Sent:** Tuesday, July 08, 2014 6:01 AM  
**To:** Rojas, Eliseo (E.); Galindo, Sergio (S.N.); Gudino Mendoza, Martin (J.M.)  
**Cc:** Maynez, Sergio (S.); Fernandez vergara, Miguel (M.)  
**Subject:** RE: [REDACTED]



VIN: 3FAFP4AJ7EM [REDACTED]  
KM: 93 KM  
GCQIS Report: EGGF2001  
DEALER: AUTOS DE HERMOSILLO

Gracias y esperamos tus comentarios.

1504F3 = 15-Apr-2013 letter F indicates the shift ID when the latch was produced

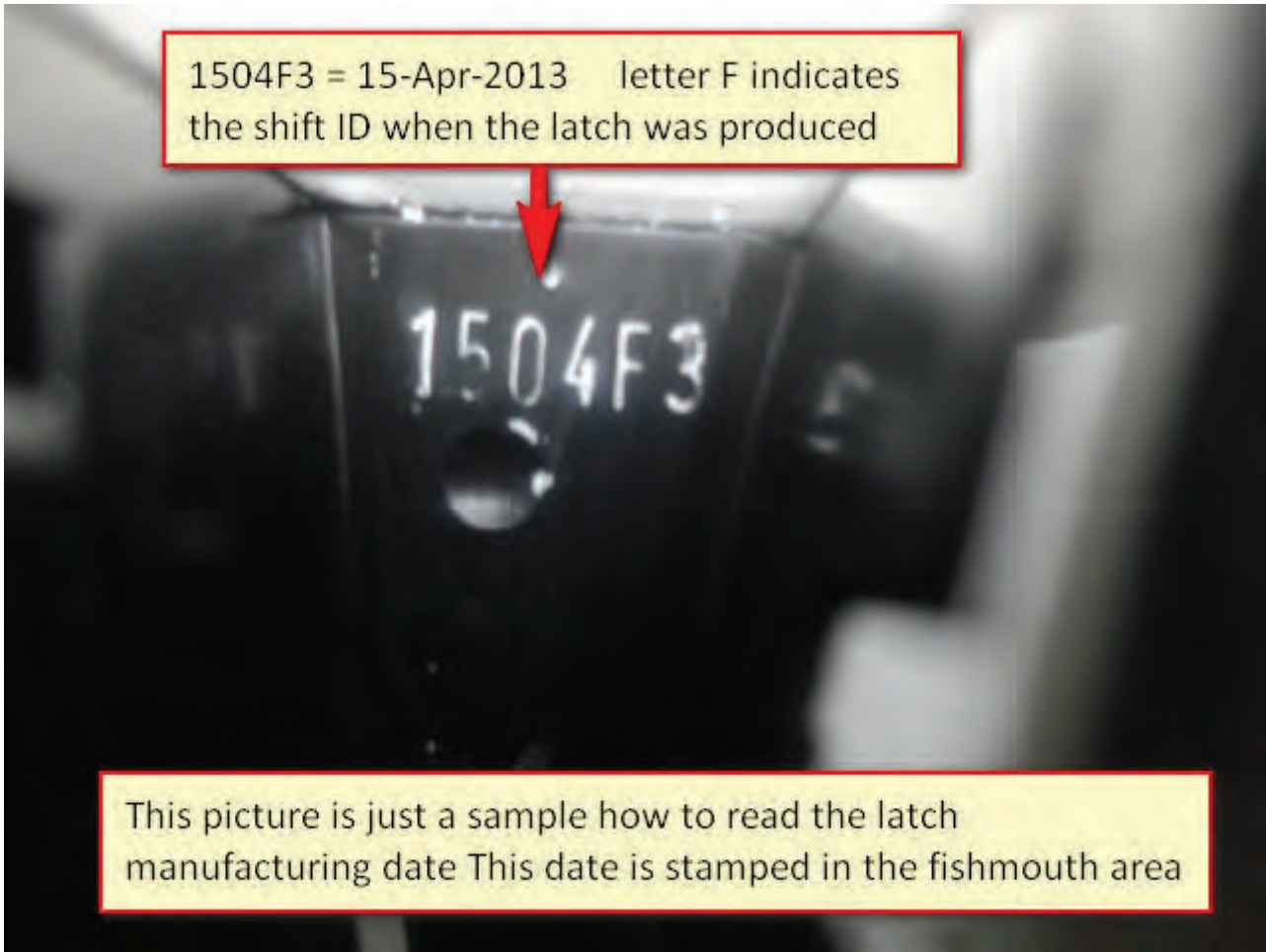

1504F3

This picture is just a sample how to read the latch manufacturing date This date is stamped in the fishmouth area



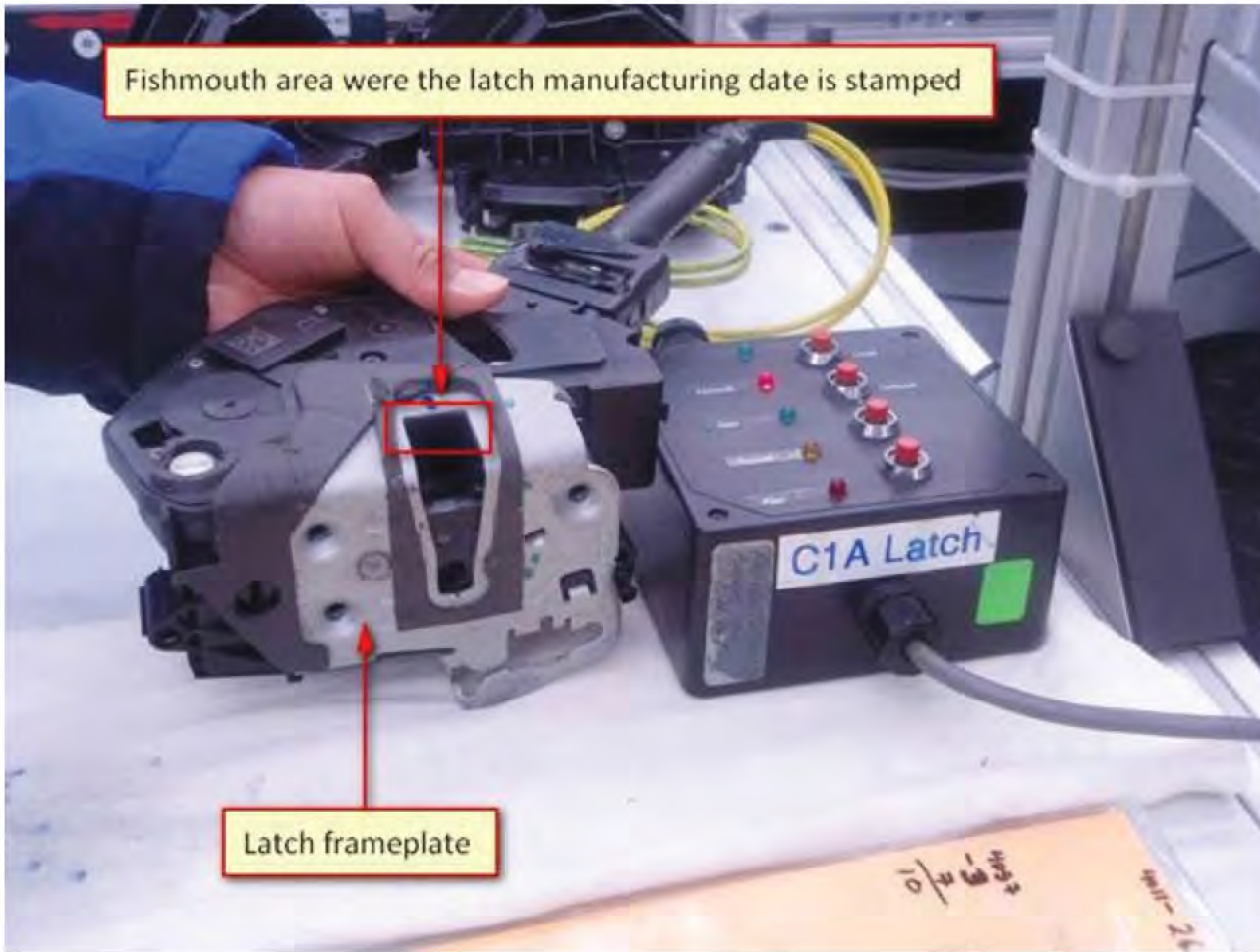

**From:** Rojas, Eliseo (E.)  
**Sent:** lunes, 07 de julio de 2014 05:15 p.m.  
**To:** Galindo, Sergio (S.N.); Montano, Javier (J.); Gudino Mendoza, Martin (J.M.)  
**Cc:** Maynez, Sergio (S.); Fernandez vergara, Miguel (M.)  
**Subject:** Re: [REDACTED]

[REDACTED]

Eliseo

-----Original Message-----

**From:** Galindo, Sergio (S.N.)  
**Sent:** Monday, July 07, 2014 05:37 PM Eastern Standard Time  
**To:** Montano, Javier (J.); Gudino Mendoza, Martin (J.M.); Rojas, Eliseo (E.)  
**Cc:** Maynez, Sergio (S.); Fernandez vergara, Miguel (M.)  
**Subject:** RE: [REDACTED]

[REDACTED]





Sergio Galindo  
HSAP PVT Manager  
T + 52 1 6621 420197  
Ford Net 456 8308  
sgalind1@ford.com

Este correo puede tener información confidencial. Si lo recibió por error, por favor bórralo inmediatamente y notifique a la persona que lo envió.

This e-mail may contain privileged and confidential information. If you have received it by mistake, please delete it immediately and notify the sender.

---

**From:** Montano, Javier (J.)  
**Sent:** Monday, July 07, 2014 4:31 PM  
**To:** Galindo, Sergio (S.N.); Gudino Mendoza, Martin (J.M.)  
**Cc:** Maynez, Sergio (S.); Fernandez vergara, Miguel (M.)  
**Subject:** FW: [REDACTED]

[REDACTED]

Javier

---

**From:** Velazquez, Erick (E.J.)  
**Sent:** lunes, 07 de julio de 2014 01:25 p.m.  
**To:** Galindo, Ruben (R.D.); Montano, Javier (J.)  
**Cc:** Ortiz Guerrero, Enrique (E.O.); Villalobos, Luisa (L.); Santiago, Eduardo (S.)  
**Subject:** [REDACTED]

[REDACTED]

VIN: 3FAFP4AJ7EM [REDACTED]  
KM: 93 KM  
GCQIS Report: EGGF2001  
DEALER: AUTOS DE HERMOSILLO

[REDACTED]

Best Regards!  
Erick Velázquez  
Field Service Engineer  
Ford of Mexico

# REPORTE DE RECEPCION E INSPECCION DE VEHICULOS

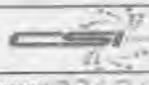

FECHA: 20-5-14 COMBUSTIBLE: \_\_\_\_\_

REMISION: 226214

ID: 2633

VIN: ELV

KM: \_\_\_\_\_

CARLINE: H1912A NUD

HORA: \_\_\_\_\_



	LADO IZQUIERDO			LADO DERECHO			INTERIOR Y COMP. MOTOR			
	Parte	Disc	Sever	Parte	Disc	Sever	Parte	Disc	Sever	
LADO IZQUIERDO	81			09			26			
	10			12			48			
	11			13			50			
	14			16			58			
	15			17			66			
	30			31			68			
	35			36			85			
	38			39			93			
	70			69			94			
	71			71			95			
	72			78			96			
	73			79			97			
	74			76			98			
	75			77			99			
82			83			02				
FRENTE	03			04			44			
	05			06			54			
	20			07			90			
	22			08			91			
	24			21			01			
	25			45			33			
	27			52			*A3			
	42			55			29			
	59			59			*A1			
	80			61			28			
	92			63			18			
	FLUJO INSPECCION				04					
					06					
					07					
08										
21										
45										
52										
55										
59										
61										
63										
64										
86										
89										
92										
PARTE SUPERIOR				37			<b>ACCESORIOS Y PARTES SUELTAS</b>			
				53						
				56						
				85						

**CÓDIGOS DE DISCREPANCIAS**

- |  |   |   |
|--|---|---|
| <ul style="list-style-type: none"> <li>1 Doblado</li> <li>2 Roto / Quebrado</li> <li>3 Cortado</li> <li>4 Abollado con pérdida de pintura</li> <li>5 Despostillado (excepto vidrio)</li> <li>6 Cuarteado (excepto vidrio)</li> <li>7 Rayón profundo</li> <li>8 Faltante</li> <li>9 Raspado</li> <li>10 Manchado o sucio</li> </ul> | <ul style="list-style-type: none"> <li>11 Ponchado o perforado</li> <li>12 Rayón</li> <li>13 Rasgado</li> <li>14 Abollado pintura o cromo no dañado</li> <li>18 Moldura o emblema dañado</li> <li>19 Moldura o emblema faltante</li> <li>20 Cristal agrietado / Cuarteado</li> <li>21 Cristal roto / Quebrado</li> <li>22 Cristal despostillado</li> <li>23 Cristal rayado</li> </ul> | <ul style="list-style-type: none"> <li>24 Luces adic./ señalización dañadas</li> <li>25 Calcomanía dañada</li> <li>28 Contaminación exterior</li> <li>30 Exterior manchado</li> <li>34 Despostillado en las orillas</li> <li>36 Parte o accesorio incorrecto</li> <li>37 Componentes ext. Dañados</li> <li>38 Componentes ext. Faltantes</li> <li>*40 Defecto de Pintura</li> </ul> |
|--|---|---|

\* No AIAG

**CÓDIGOS DE SEVERIDAD**

**PARTES CON MAS DE UNA DISCREPANCIA**

- 1 Menos de 2.5 cm de longitud ó diámetro
- 2 Mayor o igual a 2.5 y menor a 7.6 cm longitud ó diámetro
- 3 Mayor o igual a 7.6 y menor a 15.2 cm longitud ó diámetro
- 4 Mayor o igual a 15.2 y menor a 30.5 cm longitud ó diámetro
- 5 Más de 30.5 cm longitud ó diámetro
- 6 Faltante

PARTE	DISCREPANCIA	SEVERIDAD

**RECEPCIÓN INICIAL (PATIO)- OPERADOR**

AUTOS DE HERMOSILLO  
DE C.V.

ENTREGA INICIAL - PATIO / ORIGEN	RECEPCIÓN INICIAL
CSIL <input type="checkbox"/> CDM/AXIS <input type="checkbox"/> CARROCERO <input type="checkbox"/>	CSIL <input type="checkbox"/> TRANSP <input type="checkbox"/>
NOMBRE Y FIRMA PERSONA QUE ENTREGA: _____	NOMBRE Y FIRMA OPERADOR: _____

30 MAYO 2014

**RECEPCIÓN FINAL (CLIENTE)- DISTRIBUIDOR**

**ENTREGA**

NOTA: SI AL RECIBIR SE PRESENTARA ALGUNA DISCREPANCIA QUE NO ESTÉ PREVIAMENTE CODIFICADA DE ORIGEN, SE DEBE ANOTAR DE MANERA DETALLADA EN EL ÁREA DE OBSERVACIONES NO DEBERA CODIFICAR. LA PARTE, DISCREPANCIA Y SEVERIDAD DEBEN CORRESPONDER A LAS CONDICIONES REALES EN QUE SE RECIBE EL VEHICULO.

**OBSERVACIONES AL RECIBO**

*SIX*

FECHA: \_\_\_\_\_  
HORA: 11:30 am  
KM: \_\_\_\_\_

COMBUSTIBLE: \_\_\_\_\_



**CONTACTOS**

CALIDAD  
calidad.esil@csigroup.com.mx  
ATENCIÓN A CLIENTES  
atencion\_clientes@csigroup.com.mx  
Tel 01-55-5010-8600



# Revisión de pre-entrega

Nº. de Identificación del vehículo (VIN) **31A FPKAJ7EM**

Nº **6983**



**Autos de Hermosillo, S.A. de C.V.**

REFORMA S/N Y BOULEVARD NAVARRETE  
 ARDO, POSTAL 1342, C.P. 83000 HERMOSILLO, SONORA  
 TEL.S: (662) 289-20-00

Nº. O.R. **FICITA AL**

Código de Operación: Opera SI (✓) / NO (X) / No aplica (NA) / Faltante (F) **1240**

	Código de Operación	Reparado
<b>Interiores</b>		
1 Verificar luces de emergencia (delanteras y traseras), faros y faros de niebla (si aplica)	✓	✓
2 Revisar el funcionamiento de los indicadores y de todas las luces de advertencia en el tablero de instrumentos.	✓	✓
3 Revisar arranque del motor en P y N y que no se active el motor de arranque en otras posiciones del selector. En vehículos de transmisión manual que el motor de arranque se active al oprimir el pedal de embrague.	✓	✓
4 Revisar Luz de Suspensión de Aire (si aplica).	✓	✓
5 Revisar luz de monitoreo de presión de llantas deba de estar apagada (si aplica).	✓	✓
6 Marcar el Código de seguridad de Radio (si aplica). Escribir el código. Código de radio:	✓	✓
7 Verificar la operación correcta del radio y programación de estaciones, sintonía, reproductor de discos compactos, USB (si aplica), entrada ipod (si aplica), SYNC y FIS.	✓	✓
8 Verifique el funcionamiento del centro de entretenimiento (si aplica).	✓	✓
9 Funcionamiento de Claxon.	✓	✓
10 Funcionamiento de limpiadores de cristales (delanteros y traseros) y lavadores de Faros (si aplica)	✓	✓
11 Centro de Mensajes (computadora de viaje), SYNC, FIS, ajustar idioma.	✓	✓
12 Ajuste zona de variación de brújula (si aplica).	✓	✓
13 Verificar la operación correcta del reloj, ajustar hora y minutos.	✓	✓
14 Revisar el funcionamiento del sistema de calefacción y del aire acondicionado, programar la temperatura a 22°C con sistema automático de temperatura.	✓	✓
15 Revisar la alimentación de las lomas de corriente disponibles.	✓	✓
16 Funcionamiento de los asientos eléctricos: posiciones, calefactor (si aplica), comederos y revisar las cubiertas de los asientos.	✓	✓
17 Revisar abalimio de los asientos traseros, eléctricos y/o manuales.	✓	✓
18 Verificar que los accesorios, extintor, gato y fantasmas estén completos y bien instalados.	✓	✓
19 Verificar la instalación y el corre de portabultos y guantera	✓	✓
20 Verificar la condición e instalación de las molduras y acabados interiores.	✓	✓
21 Revisar operación de ventanas, eléctricas y/o manuales.	✓	✓
22 Comprobar que la documentación como el manual del propietario, póliza de garantía, o cualquier información referente al vehículo sea colocada en la guantera o esté almacenada.	✓	✓
23 Realice la instalación o almacenamiento del equipo y los accesorios sueltos como antecendador, lapiceros, antena, tapas de ruedas, etc.	✓	✓

	Código de Operación	Reparado
<b>Lado izquierdo del vehículo</b>		
24 Revisar el apriete de las tuercas de las ruedas. DOT Del <b>0714</b> DOT Tras <b>0715</b>	✓	✓
25 Revisar el funcionamiento de chapas y seguros de puerta.	✓	✓
26 Comprobar juego de llaves, control remoto completos y su funcionamiento. Escribir el código identificador de las llaves. Código de llaves:	✓	✓

	Código de Operación	Reparado
<b>Lado izquierdo del vehículo</b>		
27 Revisar el funcionamiento de la botonera (si aplica) y escribir código. Código de botonera:	✓	✓
28 Revisar el funcionamiento de la alarma antirrobo, periférica, pasiva y volumétrica (si aplica).	✓	✓
29 Comprobar el funcionamiento del sistema de cierre global (si aplica).	✓	✓
30 Funcionamiento de apertura sin llave con cada uno de las transmisiones.	✓	✓
31 Apertura y cierre de ventanas con los transmisores de la llave (si aplica)	✓	✓
32 Realice la remoción de etiquetas, hojas de manufactura, etc. Protectores de asientos y los protectores de los interiores, de la alfombra, etc. Excepto los indicados que deben de ser removidos por el cliente.	✓	✓
33 Verificar la condición de la pintura (escurecimiento, diferencias en el tono, áreas sin pintar, etc.)	✓	✓
34 Verificar la condición de enrase de las molduras, facias, rayones y/o daños, instalación de gomas de puerta y sellado.	✓	✓

	Código de Operación	Reparado
<b>Cajuela del vehículo</b>		
35 Revisar funcionamiento de chapas y seguros de puerta.	✓	✓
36 Realice la remoción de etiquetas, hojas de manufactura etc. Protectores de alfombras, etc.	✓	✓
37 En caso de que los accesorios estén en la cajuela, realizar la instalación del equipo y los accesorios sueltos como los seguros y tapas de rueda, encendedor, lapiceros, antena, etc.	✓	✓
38 Verificar la condición de la pintura (escurecimiento, diferencia en el tono, áreas sin pintar, etc.)	✓	✓
39 Verificar la condición de enrase de las molduras, facias, rayones y/o daños, instalación de gomas de puerta y sellado.	✓	✓

	Código de Operación	Reparado
<b>Lado derecho del vehículo</b>		
40 Revisar el apriete de las tuercas de las ruedas. DOT Del <b>0714</b> DOT Tras <b>0714</b>	✓	✓
41 Revisar funcionamiento chapas y seguros de puerta.	✓	✓
42 Realizar la remoción de las etiquetas, hojas de manufactura, etc. Protectores de asientos e interiores, de la alfombra, etc. Excepto los indicados que deben de ser removidos por el cliente.	✓	✓
43 Verificar la condición de la pintura (escurecimiento, diferencia en el tono, áreas sin pintar, etc.)	✓	✓
44 Verificar la condición de enrase de las molduras, facias, cojres, rayones y/o daños, instalación de gomas de puerta y sellado.	✓	✓

	Código de Operación	Reparado
<b>Frete del vehículo</b>		
45 Revisar funcionamiento chapas y seguros de cojres.	✓	✓
46 Comprobar la alineación de faros.	✓	✓
47 Realizar la remoción de las etiquetas, hojas de manufactura, etc. Excepto los indicados que deben de ser removidos por el cliente.	✓	✓
48 Verificar la condición de la pintura (escurecimiento, diferencia en el tono, áreas sin pintar, etc.)	✓	✓
49 Verificar la condición de enrase de las molduras, facias, cojres, rayones y/o daños, instalación de gomas de puerta y sellado.	✓	✓

	Código de Operación	Reparado
<b>Compartimento del motor del vehículo</b>		
50 Verifique el voltaje de la batería, rasque si el indicador está en naranja o si el voltaje es menor a 12.5V. Equipo MIDTRONICS (GR1-190) o similar.	✓	✓
51 Revise el apriete adecuado y la instalación de las terminales de los cables en los postes de la batería.	✓	✓
52 Verificar el nivel de aceite del motor.	✓	✓
53 Verificar el nivel de fluido en el cilindro maestro de frenos. No exceda de la marca MAX.	✓	✓
54 Verificar el nivel de fluido en el cilindro maestro de embrague. No exceda de la marca MAX.	✓	✓
55 Verificar el nivel y la concentración del anticongelante asegúrese que sea el especificado y no mezcle con otro tipo. No exceda de la marca MAX indicada en el depósito.	✓	✓
56 Verificar el nivel del líquido de la dirección hidráulica.	✓	✓
57 Verificar nivel de aceite de la transmisión automática, consulte al manual de servicio para el procedimiento correcto.	✓	✓
58 Verificar nivel del líquido del depósito de limpiaparabrisas y de la ventanera trasera (si aplica).	✓	✓
59 Del sistema de emisión, revise que no se encuentren componentes flojos, dañados o faltantes. Realice una inspección visual y al tacto de la instalación adecuada de los conectores eléctricos y de vacío de las líneas evaporativo.	✓	✓
60 Revise la instalación de las etiquetas de emisiones y de las etiquetas de advertencia.	✓	✓
61 Revisar la instalación de los seguros y/o abrazaderas en las conexiones de las líneas del combustible de las mangueras y del refrigerante del motor, dirección, sistema de aire acondicionado, conexiones de las tuberías de frenos, y que no existan fugas.	✓	✓
62 Revisar que no se tenga interferencia de tuberías, mangueras con componentes que se encuentran en movimiento y/o provoquen ruidos, zumbidos, perforaciones o rozamientos.	✓	✓

	Código de Operación	Reparado
<b>Bajo el vehículo</b>		
63 Revisar la condición de las ruedas, presión de inflado (en frío), incluyendo la rueda de refacción.	✓	✓
64 Eliminar cubiertas de ruedas y/o rotors de frenos (si aplica).	✓	✓
65 Revisar la instalación, el enrutado, evitar interferencias de las líneas del combustible, de dirección hidráulica, enfriador de transmisión, líneas de aire acondicionado, refrigerante del motor (aplica en vehículos con aire acondicionado trasero), así como revisar los seguros y/o abrazaderas, detectar fugas en cualquiera de los sistemas de emisiones.	✓	✓
66 Revisar el nivel del fluido en transmisión manual o automática. Compruebe el procedimiento en el manual de ser vice, ya que en algunas transmisiones puede ser diferente así como el tipo de fluido que aplica.	✓	✓
67 Revisar el nivel del fluido de la caja de transferencia 4x4 (si aplica).	✓	✓
68 Revisar el nivel del fluido en el eje trasero y en el eje delantero en vehículos equipados con 4x4.	✓	✓
69 Revisar abrazaderas e instalación de tubos del escape.	✓	✓
70 Realizar una inspección visual de puntos de la instalación de los deflectores de calor asianias de ruido.	✓	✓
71 Revisar la instalación de las rótulas de los brazos de la suspensión, de las barras de acoplamiento de la caja de dirección, que tenga la instalación adecuada de los seguros.	✓	✓
72 Observe que no exista interferencia de componentes cercanos a los mecanismos de la dirección y suspensión.	✓	✓
73 Verifique la condición de corrosión en las partes bajas y desbrilales en las líneas pintadas.	✓	✓

	Código de Operación	Reparado
<b>Prueba de carretera</b>		
74 Instale los porta placas, asegurándose de utilizar el asistente adecuado en la parte posterior de los mismos para evitar ruidos y vibraciones.	✓	✓
75 Verificar la operación de los cinturones de seguridad 3 veces, el indicador auditivo y la luz de advertencia en el tablero de instrumentos.	✓	✓
76 Comprobar funcionamiento correcto del freno de estacionamiento y de los frenos de servicio. Si se requiere ajuste, consultar el manual correspondiente.	✓	✓
77 Comprobar el arranque del motor en frío y la temperatura normal del funcionamiento.	✓	✓
78 Aplicación transmisión manual: Verifique la operación del embrague y del sector de velocidades.	✓	✓
79 Aplicación transmisión automática: verifique la operación del selector de velocidades y de su indicador; operación de los cambios de velocidad en los diferentes rangos.	✓	✓
80 Funcionamiento de la caja de transferencia 4x4 (si aplica).	✓	✓
81 Funcionamiento del sistema advertencia al estacionarse en reversa (si aplica).	✓	✓
82 Funcionamiento de la cámara de reversa (si aplica).	✓	✓
83 Verificar la operación del sistema de dirección (esfuerzo excesivo o ruidos).	✓	✓
84 Verifique la operación del control de velocidad (si aplica).	✓	✓
85 Conducir por caminos irregulares, topes, etc. ayudará a evaluar los niveles de ruido del vehículo, en caso de que algún ruido sobrepase lo normal, detalle el área donde se sospeche el incremento y las condiciones en las que se presenta (compara contra un vehículo similar).	✓	✓
86 Realice la auto prueba de los sistemas del vehículo, en caso necesario anote y verifique los códigos de falla, lleve a cabo el diagnóstico y las reparaciones de acuerdo al manual de servicio.	✓	✓

**Observaciones:**

<b>Verificación del vehículo</b>	<input checked="" type="checkbox"/> Interior del vehículo	<input checked="" type="checkbox"/> Frente del vehículo
<input checked="" type="checkbox"/> Lado izquierdo del vehículo	<input checked="" type="checkbox"/> Compartimento del motor	<input checked="" type="checkbox"/> Bajo el vehículo
<input checked="" type="checkbox"/> Cajuela del vehículo	<input checked="" type="checkbox"/> Lado derecho del vehículo	<input checked="" type="checkbox"/> Prueba de carretera

**Personal responsable de previas**

Nombre y firma técnico de previa entrega: *[Firma]* fecha: **30 mayo 14**

Nombre y firma supervisor de previa entrega: *[Firma]* fecha: **30 mayo 14**

Nombre y firma autoridad concesionaria: *[Firma]* fecha: **30 mayo 14**

**Información del propietario y de la distribuidora**

Nombre del Propietario: \_\_\_\_\_

Nombre de la Distribuidora: \_\_\_\_\_

PE14-028 001107

Forma de previa entrega aplicable a todos los vehículos. Todas las reparaciones necesarias detectadas durante la inspección de previa entrega deben ser realizadas máximo 48 hrs. después de que el transportista le entregue el vehículo al distribuidor.



## AUTOS DE HERMOSILLO, S.A. DE C.V. UNIDADES EN PISO

Modelos de: TODOS a: TODOS, Fecha de Entrada de: a: Ubicación: TODOS Marca: TODOS

Inv	Catalogo	Modelo	Serie	Color	Vestidura	Pago	Ubicacion	Remision	Recibida	Dias	Agencia	Apartado	Co
2013	1696 NVB	NAVIGATOR 4X2	5LMJJ2H57D	BLANCO PLATINADO	INTERIORES NEGROS	9	LINCOLN	16/05/2013	22/05/2013	418	HER		
2013	526 T9F	LINCOLN MKX-FWD	2LMDJ6JK3D	NEGRO PROFUNDO		9	LINCOLN	31/10/2012	03/11/2012	618	HER		
<b>2014</b>													
AUTOS													
2014	2 MAB	MUSTANG GT COUPE PREM	1ZVBP8CF4E5	BLANCO OXFORD	PIEL ROJO/CACHEMIRA	9	BODYSHOP	27/04/2013	02/05/2013	438	HER		
2014	557 MQA	MUSTANG V6 COUPE A/T	1ZVBP8AM7E5	ROJO RUBI	PIEL NEGRA BEIGE	9	BODEGA	02/01/2014	08/01/2014	187	HER		
2014	970 F2D	FIESTA 4DR SE M/T	3FADP4BJ3EM	AZUL BRILLANTE	TELA NEGRA	9	BODEGA	04/06/2014	07/06/2014	37	HER		
2014	976 F2D	FIESTA 4DR SE M/T	3FADP4BJ1EM	ROJO RACING	TELA NEGRA	9	BODEGA	10/06/2014	11/06/2014	33	HER		
2014	517 F3B	FIESTA 5 DR S M/T	3FAFP4TJ1EM	BLANCO OXFORD	TELA NEGRA	9	NOGALES	24/12/2013	03/01/2014	192	HER		
2014	518 F3B	FIESTA 5 DR S M/T	3FAFP4TXEM	BLANCO OXFORD	TELA NEGRA	9	BODEGA	24/12/2013	03/01/2014	192	HER		
2014	467 F3C	FIESTA SEDAN S A/T	3FAFP4AJ5EM	BLANCO OXFORD	TELA NEGRA	9	BODEGA	17/12/2013	23/12/2013	203	HER		
2014	521 F3C	FIESTA SEDAN S A/T	3FAFP4AJ4EM	BLANCO OXFORD	TELA NEGRA	9	BODYSHOP	24/12/2013	03/01/2014	192	HER		
2014	695 F3C	FIESTA SEDAN S A/T	3FAFP4AJ0EM	BLANCO OXFORD	TELA NEGRA	9	BODYSHOP	05/03/2014	22/03/2014	114	HER		
2014	807 F3C	FIESTA SEDAN S A/T	3FAFP4AJ2EM	BLANCO OXFORD	TELA NEGRA	9	NOGALES	15/04/2014	25/04/2014	80	HER		
2014	822 F3C	FIESTA SEDAN S A/T	3FAFP4AJ6EM	BLANCO OXFORD	TELA NEGRA	9	SANTA ANA	23/04/2014	02/05/2014	73	HER		
2014	878 F3C	FIESTA SEDAN S A/T	3FAFP4AJ8EM	BLANCO OXFORD	TELA NEGRA	9	BODEGA	05/05/2014	07/05/2014	68	HER		
2014	879 F3C	FIESTA SEDAN S A/T	3FAFP4AJXEM	BLANCO OXFORD	TELA NEGRA	9	BODEGA	05/05/2014	07/05/2014	68	HER		
2014	967 F3C	FIESTA SEDAN S A/T	3FAFP4AJ0EM	BLANCO OXFORD	TELA NEGRA	9	BODEGA	29/05/2014	05/06/2014	39	HER		
2014	969 F3C	FIESTA SEDAN S A/T	3FAFP4AJ7EM	BLANCO OXFORD	TELA NEGRA	9	TALLER HILLO	29/05/2014	05/06/2014	39	HER		
2014	130 F3D	FIESTA S SEDAN M/T	3FAFP4AJ0EM	PLATA ESTELAR MET	TELA NEGRA	9	BODEGA	05/10/2013	10/10/2013	277	HER		
2014	151 F3D	FIESTA S SEDAN M/T	3FAFP4AJ0EM	BLANCO OXFORD	TELA NEGRA	9	AGUA PRIETA	16/10/2013	18/10/2013	269	HER		



0z+}°杧

Ziz\*'^rzm{← °rT n?+ex: g"n^سزى',  
W'y'\zh\*'^2r)ia{l7ش{''y[]~ 薑  
h^"v|h'← AWOj^  
b ' "v|h- m6j\_)^| u c%j%{''ZZZZ0!! 9#E#↑  
ZirV 杧 ٲZ-y□jW^>-

y" .x6 ǎ'jWzsz" .zZ,=lj1机  
"2uv → I → &J{+.I → &j"v&,iZZj  
h\_r&zV + " . 隲 ىس,zW + zZ,u h !iX i2-  
iz n □ ǎ u z r 颯 ǎ 笑  
,j!, , ← jQ\_u h + X i , zW . b ' ^ ) nr , , z r\* , r' h -  
Z j , 龘 ^ + z Z & 卍 iy → % z z z z □ +  
 y ^ " □ zQv' ! Z ' qi . y □ fz - , { , j h , r\* → r ^ X j X i □ u  
 m Z ' z { b ~ → r\* → r ^ + ǎ ' q " . y ǎ Ⅲ 榭 6 ǎ u z k ǎ +  
 - ǎ . -  
 , r j b ) ǎ r\* → r ^ y □ y . ( ^ y ← i r\* → r ^ z -  
 i ǎ { k i n j W W j i % j i ǎ i z w ( . h 意 lz  
 r ^ ŷ z W → j ' z g ) ] y ^ z y z k □ ^ i j i r r 植 y ' m j " 螞  
 □ r\* → r ^



zk(r??7??楸?^?w?f??yz??u??r→ y? y□??-???j?(?l??□'z?-

DDs+ j[kj\_ r\_ ^'jW jTr^r q\_ z' h\_ (i)j\_ z{  
hu\_h\_h\_)v\* zW(zW\_ r^'(-  
y" w^u\_h\_ (l \_%j\_ %{'\_ ,v\_ 8\_ H



4S09. \,=j) r\*→ r^'u z^r z y k. r  
(h N Q v j r^r r r & + & yz 'v\* 'h j ( { | %  
ó ru - v j -  
b n " . ò " . v' \*→ r^ r j m hzW → r^ ' u i  
- sz { → ^ u h + . + 豸 c { h - i . k ↑ [ j +  
j □ & + 6 ρ u kzh z { ^ J + kyt n sz { → h h ^ 粹  
j7 颯

zX . y ò bn'hz [ zh iEi = zwb n " . k r\*→ r^ γ h ° \*  
' i r j Z □ 智 w f z ^ j7 n ㄟ g → v ; - T n + -  
m

---

**From:** Galindo, Ruben (R.D.)  
**Sent:** Thursday, July 03, 2014 4:38 PM  
**To:** Montano, Javier (J.); Velazquez, Erick (E.J.); Santiago, Eduardo (S.)  
**Cc:** Solorzano blanco, Susell (S.); Villalobos, Luisa (L.); Reyes, Miriam (M.)  
**Subject:** RE: Puertas no se pueden cerrar B299

Ok

---

**From:** Montano, Javier (J.)  
**Sent:** jueves, 03 de julio de 2014 03:28 p.m.  
**To:** Velazquez, Erick (E.J.); Galindo, Ruben (R.D.); Santiago, Eduardo (S.)  
**Cc:** Solorzano blanco, Susell (S.); Villalobos, Luisa (L.); Reyes, Miriam (M.)  
**Subject:** RE: [REDACTED]

---

**From:** Velazquez, Erick (E.J.)  
**Sent:** jueves, 03 de julio de 2014 03:23 p.m.  
**To:** Galindo, Ruben (R.D.); Montano, Javier (J.); Santiago, Eduardo (S.)  
**Cc:** Solorzano blanco, Susell (S.); Villalobos, Luisa (L.); Reyes, Miriam (M.)  
**Subject:** RE: [REDACTED]

Ok, ya no asistirían al dealer verdad?

---

**From:** Galindo, Ruben (R.D.)  
**Sent:** jueves, 03 de julio de 2014 03:22 p.m.  
**To:** Velazquez, Erick (E.J.); Montano, Javier (J.); Santiago, Eduardo (S.)  
**Cc:** Solorzano blanco, Susell (S.); Villalobos, Luisa (L.); Reyes, Miriam (M.)  
**Subject:** RE: [REDACTED]



---

**From:** Velazquez, Erick (E.J.)  
**Sent:** jueves, 03 de julio de 2014 03:18 p.m.  
**To:** Galindo, Ruben (R.D.); Montano, Javier (J.); Santiago, Eduardo (S.)  
**Cc:** Solorzano blanco, Susell (S.); Villalobos, Luisa (L.); Reyes, Miriam (M.)  
**Subject:** RE: Puertas no se pueden cerrar B299

[REDACTED]: 3FAFP4AJ5DM [REDACTED]

---

**From:** Galindo, Ruben (R.D.)  
**Sent:** jueves, 03 de julio de 2014 03:16 p.m.  
**To:** Montano, Javier (J.); Santiago, Eduardo (S.)  
**Cc:** Solorzano blanco, Susell (S.); Villalobos, Luisa (L.); Reyes, Miriam (M.); Velazquez, Erick (E.J.)  
**Subject:** RE: [REDACTED]

---

**From:** Montano, Javier (J.)  
**Sent:** jueves, 03 de julio de 2014 03:13 p.m.  
**To:** Galindo, Ruben (R.D.); Santiago, Eduardo (S.)  
**Cc:** Solorzano blanco, Susell (S.); Villalobos, Luisa (L.); Reyes, Miriam (M.); Velazquez, Erick (E.J.)  
**Subject:** RE: [REDACTED]

---

**From:** Galindo, Ruben (R.D.)  
**Sent:** jueves, 03 de julio de 2014 02:40 p.m.  
**To:** Montano, Javier (J.); Santiago, Eduardo (S.)  
**Cc:** Solorzano blanco, Susell (S.); Villalobos, Luisa (L.); Reyes, Miriam (M.); Velazquez, Erick (E.J.)  
**Subject:** RE: P [REDACTED]

Issue we recognized and have detected last year was once the latch fails the door won't be closed. Reason of this fail was a defective pawl spring that pops out of its operating position, once this happen, the vehicle door will never close again because the latch catch will be in a free state position due the pawl can never keep the catch in the closed position. We have corrected this pawl spring issue last year and established the clean point as 30-Sep-2013.

All service parts replenished during Nov-2013 review, were manufactured after the clean point indicated above. An easy way to verify this is to look at the latch fishmount area and verify the manufacturing date as per pictures below:

**BUILD INFORMATION:**

<b>VIN:</b>	3FADP4EJ4EM [REDACTED]	<b>Vehicle Line WERS:</b>	C/CT - B299 MCA FNA [14-15]	<b>Engine:</b>	C/TS - 1.6L TIVCT PFI 115-123HP SIGMA
<b>Model Year:</b>	2014	<b>Vehicle Line AWS:</b>	BB - FIESTA (B299)	<b>Global Engine:</b>	E3443 - SIGMA GAS I4 (NON-GTDI) - TBT
<b>Vehicle Type:</b>	C	<b>Vehicle Line Global:</b>	BW - FIESTA (NA-CUAUTITLAN)	<b>Engine Plant:</b>	EN34 - TAUBATE
<b>Inv. Dealer:</b>	*	<b>Drive Code:</b>	C/A - 2 WHL L/H FRONT DRIVE	<b>Transmission:</b>	C/RN - 5 SPD MAN TRANS A EAO B5/IB5
<b>Vehicle Status Code:</b>	800	<b>Body Cab Style:</b>	C/AD - 5 DOOR SEDAN-8 LITE	<b>Global Trans:</b>	M1330 - MT - M5F17 (GETRAG IB5) - TBT
<b>Market Derived:</b>	F - FORD	<b>Version/Series:</b>	C/QC - MID VERSION - CAR	<b>Trans Plant:</b>	MT13 - M/T TAUBATE

**BUILD INFORMATION:**

<b>Region Built:</b>	NA - NORTH AMERICA	<b>Assembly Plant:</b>	A2 - CUAUTITLAN PLANT BUILD	<b>Vehicle Load Date:</b>	21-MAY-2013
<b>Country Built:</b>	MEX - MEXICO	<b>Production Date:</b>	18-MAY-2013	<b>Vehicle Maintenance Date:</b>	26-MAY-2014

---

**From:** Montano, Javier (J.)  
**Sent:** jueves, 03 de julio de 2014 01:31 p.m.  
**To:** Galindo, Ruben (R.D.); Santiago, Eduardo (S.)  
**Subject:** RE: [REDACTED]

---

**From:** Galindo, Ruben (R.D.)  
**Sent:** jueves, 03 de julio de 2014 12:27 p.m.  
**To:** Santiago, Eduardo (S.); Montano, Javier (J.)  
**Subject:** RE: [REDACTED]

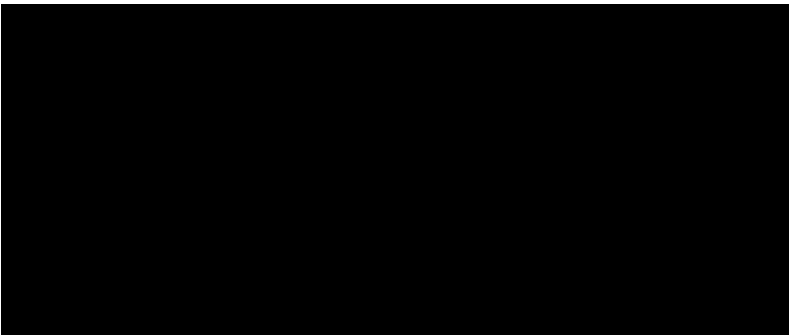

---

**From:** Santiago, Eduardo (S.)  
**Sent:** jueves, 03 de julio de 2014 12:21 p.m.  
**To:** Galindo, Ruben (R.D.)  
**Subject:** RV: Puertas no se pueden cerrar B299

---

**De:** Velazquez, Erick (E.J.)  
**Enviado:** jueves, 03 de julio de 2014 12:04 p.m.  
**Para:** Galindo, Ruben (R.D.); Montano, Javier (J.); Reyes, Miriam (M.)  
**CC:** Ortiz Guerrero, Enrique (E.O.); Villalobos, Luisa (L.); Santiago, Eduardo (S.); Bastida, Graciela (G.)  
**Asunto:** 

Team

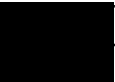
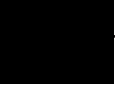

Car Line	VIN	KM	Puerta con falla	GCQIS REPORT
Fiesta B299	3FAFP4AJ5DM 	20850	Delantera derecha	EGCH4003
Fiesta B299	3FADP4EJ4EM 	3996	Trasera derecha	EGCH4004

Best Regards!  
Erick Velázquez  
Field Service Engineer  
Ford of Mexico

---

**From:** Galindo, Ruben (R.D.)  
**Sent:** Thursday, July 03, 2014 5:07 PM  
**To:** Ramírez, Mariana (M.R.); Villalobos, Luisa (L.); Montano, Javier (J.)  
**Cc:** Gonzalez, Sergio (S.); Lopez, Edgar Amin (E.); Macias, Lorenzo (L.)  
**Subject:** RE: [REDACTED]

---

**From:** Ramírez, Mariana (M.R.)  
**Sent:** jueves, 03 de julio de 2014 04:03 p.m.  
**To:** Galindo, Ruben (R.D.)  
**Cc:** Gonzalez, Sergio (S.); Lopez, Edgar Amin (E.); Macias, Lorenzo (L.)  
**Subject:** FW: [REDACTED]

[REDACTED]

MBE8Z5421812B	54
MBE8Z5421813B	35
BE8Z5421812C	1
MBE8Z5426412B	45
MBE8Z5426413B	47

---

**From:** Gonzalez, Sergio (S.)  
**Sent:** jueves, 03 de julio de 2014 03:50 p.m.  
**To:** Ramírez, Mariana (M.R.); Ventura, Laura Itzel (I.)  
**Subject:** FW: [REDACTED]

---

**From:** Galindo, Ruben (R.D.)  
**Sent:** jueves, 03 de julio de 2014 03:45 p.m.

**To:** Lopez, Edgar Amin (E.); Macias, Lorenzo (L.)

**Cc:** Solorzano blanco, Susell (S.); Villalobos, Luisa (L.); Reyes, Miriam (M.); Velazquez, Erick (E.J.); Montano, Javier (J.); Santiago, Eduardo (S.); Gonzalez, Sergio (S.)

**Subject:** RE: [REDACTED]

[REDACTED]

BE8Z- 5421812-B (AE8A 5421812 BF)

BE8Z- 5421813-B (AE8A 5421813 BF)

BE8Z- 5421812-C (AE8A 5421812 CF)

BE8Z- 5426412-B (AE8A 5426412 BF)

BE8Z- 5426413-B (AE8A 5426413 BF)

[REDACTED]

---

**From:** Velazquez, Erick (E.J.)

**Sent:** jueves, 03 de julio de 2014 03:32 p.m.

**To:** Montano, Javier (J.); Galindo, Ruben (R.D.); Santiago, Eduardo (S.)

**Cc:** Solorzano blanco, Susell (S.); Villalobos, Luisa (L.); Reyes, Miriam (M.)

**Subject:** RE: [REDACTED]

[REDACTED]

---

**From:** Montano, Javier (J.)

**Sent:** jueves, 03 de julio de 2014 03:28 p.m.

**To:** Velazquez, Erick (E.J.); Galindo, Ruben (R.D.); Santiago, Eduardo (S.)

**Cc:** Solorzano blanco, Susell (S.); Villalobos, Luisa (L.); Reyes, Miriam (M.)

**Subject:** RE: [REDACTED]

[REDACTED]

---

**From:** Velazquez, Erick (E.J.)

**Sent:** jueves, 03 de julio de 2014 03:23 p.m.

**To:** Galindo, Ruben (R.D.); Montano, Javier (J.); Santiago, Eduardo (S.)

**Cc:** Solorzano blanco, Susell (S.); Villalobos, Luisa (L.); Reyes, Miriam (M.)

**Subject:** RE: P [REDACTED]

[REDACTED]

---

**From:** Galindo, Ruben (R.D.)

**Sent:** jueves, 03 de julio de 2014 03:22 p.m.

**To:** Velazquez, Erick (E.J.); Montano, Javier (J.); Santiago, Eduardo (S.)

**Cc:** Solorzano blanco, Susell (S.); Villalobos, Luisa (L.); Reyes, Miriam (M.)

**Subject:** RE: [REDACTED]

[REDACTED]

---

**From:** Velazquez, Erick (E.J.)

**Sent:** jueves, 03 de julio de 2014 03:18 p.m.

**To:** Galindo, Ruben (R.D.); Montano, Javier (J.); Santiago, Eduardo (S.)

**Cc:** Solorzano blanco, Susell (S.); Villalobos, Luisa (L.); Reyes, Miriam (M.)

**Subject:** RE: Puertas no se pueden cerrar B299

[REDACTED] : 3FAFP4AJ5DM [REDACTED]

[REDACTED]

---

**From:** Galindo, Ruben (R.D.)

**Sent:** jueves, 03 de julio de 2014 03:16 p.m.

**To:** Montano, Javier (J.); Santiago, Eduardo (S.)

**Cc:** Solorzano blanco, Susell (S.); Villalobos, Luisa (L.); Reyes, Miriam (M.); Velazquez, Erick (E.J.)

**Subject:** RE: [REDACTED]

[REDACTED]

---

**From:** Montano, Javier (J.)

**Sent:** jueves, 03 de julio de 2014 03:13 p.m.

**To:** Galindo, Ruben (R.D.); Santiago, Eduardo (S.)

**Cc:** Solorzano blanco, Susell (S.); Villalobos, Luisa (L.); Reyes, Miriam (M.); Velazquez, Erick (E.J.)

**Subject:** RE: [REDACTED]

[REDACTED]

---

**From:** Galindo, Ruben (R.D.)

**Sent:** jueves, 03 de julio de 2014 02:40 p.m.

**To:** Montano, Javier (J.); Santiago, Eduardo (S.)

**Cc:** Solorzano blanco, Susell (S.); Villalobos, Luisa (L.); Reyes, Miriam (M.); Velazquez, Erick (E.J.)

**Subject:** RE: [REDACTED]



Issue we recognized and have detected last year was once the latch fails the door won't be closed. Reason of this fail was a defective pawl spring that pops out of its operating position, once this happens, the vehicle door will never close again because the latch catch will be in placed in a free state position due the pawl can never keep the catch in the closed position. We have corrected this pawl spring issue last year and established the clean point as 30-Sep-2013. All service parts replenished during Nov-2013 review, were manufactured after the clean point indicated above. An easy way to verify this is to look at the latch fishmount area and verify the manufacturing date as per pictures below:

**BUILD INFORMATION:**

<b>VIN:</b>	3FADP4EJ4EM [REDACTED]	<b>Vehicle Line WERS:</b>	C/CT - B299 MCA FNA [14-15]	<b>Engine:</b>	C/TS - 1.6L TIVCT PFI 115-123HP SIGMA
<b>Model Year:</b>	2014	<b>Vehicle Line AWS:</b>	BB - FIESTA (B299)	<b>Global Engine:</b>	E3443 - SIGMA GAS I4 (NON-GTDI) - TBT
<b>Vehicle Type:</b>	C	<b>Vehicle Line Global:</b>	BW - FIESTA (NA-CUAUTITLAN)	<b>Engine Plant:</b>	EN34 - TAUBATE
<b>Inv. Dealer:</b>	*	<b>Drive Code:</b>	C/A - 2 WHL L/H FRONT DRIVE	<b>Transmission:</b>	C/RN - 5 SPD MAN TRANS A EAO B5/IB5
<b>Vehicle Status Code:</b>	800	<b>Body Cab Style:</b>	C/AD - 5 DOOR SEDAN-8 LITE	<b>Global Trans:</b>	M1330 - MT - M5F17 (GETRAG IB5) - TBT
<b>Market Derived:</b>	F - FORD	<b>Version/Series:</b>	C/QC - MID VERSION - CAR	<b>Trans Plant:</b>	MT13 - M/T TAUBATE

**BUILD INFORMATION:**

<b>Region Built:</b>	NA - NORTH AMERICA	<b>Assembly Plant:</b>	A2 - CUAUTITLAN PLANT BUILD	<b>Vehicle Load Date:</b>	21-MAY-2013
<b>Country Built:</b>	MEX - MEXICO	<b>Production Date:</b>	18-MAY-2013	<b>Vehicle Maintenance Date:</b>	26-MAY-2014

**From:** Montano, Javier (J.)  
**Sent:** jueves, 03 de julio de 2014 01:31 p.m.  
**To:** Galindo, Ruben (R.D.); Santiago, Eduardo (S.)  
**Subject:** RE: [REDACTED]

---

**From:** Galindo, Ruben (R.D.)  
**Sent:** jueves, 03 de julio de 2014 12:27 p.m.  
**To:** Santiago, Eduardo (S.); Montano, Javier (J.)  
**Subject:** RE: P [REDACTED]

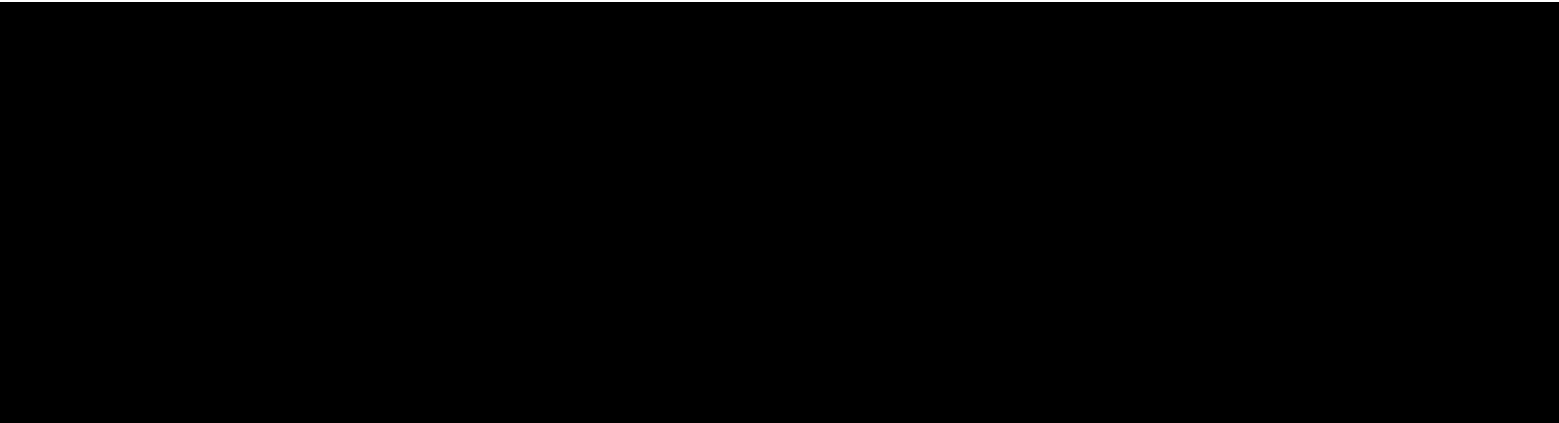

---

**From:** Santiago, Eduardo (S.)  
**Sent:** jueves, 03 de julio de 2014 12:21 p.m.  
**To:** Galindo, Ruben (R.D.)  
**Subject:** RV: P [REDACTED]

Ahora si califica para el CCRG, les avisas tu?

---

**De:** Velazquez, Erick (E.J.)  
**Enviado:** jueves, 03 de julio de 2014 12:04 p.m.  
**Para:** Galindo, Ruben (R.D.); Montano, Javier (J.); Reyes, Miriam (M.)  
**CC:** Ortiz Guerrero, Enrique (E.O.); Villalobos, Luisa (L.); Santiago, Eduardo (S.); Bastida, Graciela (G.)  
**Asunto:** [REDACTED]

Team

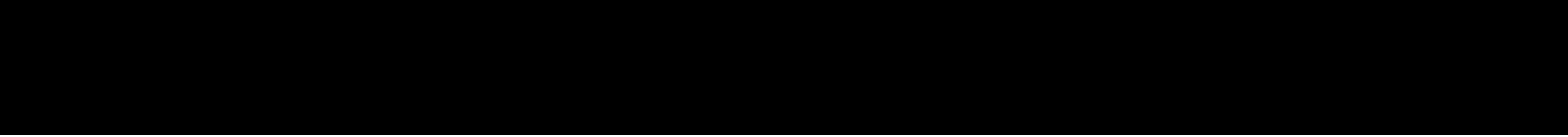

Car Line	VIN	KM	Puerta con falla	GCQIS REPORT
Fiesta B299	3FAFP4AJ5DM [REDACTED]	20850	Delantera derecha	EGCH4003
Fiesta B299	3FADP4EJ4EM [REDACTED]	3996	Trasera derecha	EGCH4004

**Best Regards!**  
Erick Velázquez  
Field Service Engineer  
Ford of Mexico

---

**From:** Montano, Javier (J.)  
**Sent:** Thursday, July 24, 2014 11:41 AM  
**To:** Velazquez, Erick (E.J.); Villalobos, Luisa (L.); Tellez, Felipe (F.); Maynez, Sergio (S.)  
**Cc:** Galindo, Ruben (R.D.)  
**Subject:** RE: Reporte 8D actualizado para resorte de trinquete defectuoso de C1A

<b>Tracking:</b>	<b>Recipient</b>	<b>Read</b>
	Velazquez, Erick (E.J.)	Read: 7/24/2014 12:00 PM
	Villalobos, Luisa (L.)	
	Tellez, Felipe (F.)	
	Maynez, Sergio (S.)	
	Galindo, Ruben (R.D.)	

---

**From:** Velazquez, Erick (E.J.)  
**Sent:** jueves, 24 de julio de 2014 09:27 a.m.  
**To:** Villalobos, Luisa (L.); Montano, Javier (J.); Tellez, Felipe (F.); Maynez, Sergio (S.); Santillan, Juan (J.M.)  
**Cc:** Galindo, Ruben (R.D.)  
**Subject:** RE: Reporte 8D actualizado para resorte de trinquete defectuoso de C1A

---

**From:** Robles Arturo [<mailto:Arturo.Robles@kiekert.com>]  
**Sent:** miércoles, 23 de julio de 2014 06:08 p.m.  
**To:** Santiago, Eduardo (S.); Velazquez, Erick (E.J.); Villalobos, Luisa (L.); Montano, Javier (J.); Tellez, Felipe (F.); Maynez, Sergio (S.)  
**Cc:** Morales Miriam; Encarnacion Ramiro; Jimenez Dagoberto

---

Arturo Robles | Warranty Engineer | Kiekert de Mexico | Chachapa Industrial Park | Amozoc, Pba 72990 Mexico  
Phone: +52 (222)223-9616 | Mobile: +52 (222)766-2277 | Email: [arturo.robles@kiekert.com](mailto:arturo.robles@kiekert.com)

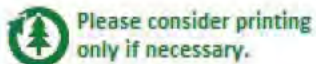

Headquarters: Kiekert AG, Hoeseler Platz 2, 42579 Heiligenhaus/Germany  
T: +49-2056-15-0; [www.kiekert.com](http://www.kiekert.com)  
Registered in Heiligenhaus; Company Register Wuppertal HRB No 17915  
Executive Board: Dr. Karl Krause (Chairman), Stephan Espelage, Ulrich-Nicolaus Kranz, Juergen Wenzel

Supervisory Board: Xizeng Li (Chairman)

IBAN : DE72 3307 0090 0484 1300 01

BIC : DEUTDEDWXXX

>

This email contains confidential and/or privileged information. If you are not the intended recipient or have received this email in error, please notify the sender and destroy this email. Any unauthorized copying, disclosure or distribution of this email is strictly forbidden.

---

**From:** Medina, Juan Carlos (J.)  
**Sent:** Thursday, August 28, 2014 5:01 PM  
**To:** Jimenez Dagoberto  
**Cc:** Santiago, Eduardo (S.); Martinez Miriam  
**Subject:** RE: [REDACTED]

---

**From:** Martinez Miriam [<mailto:Miriam.Martinez@kiekert.com>]  
**Sent:** jueves, 28 de agosto de 2014 11:51 a.m.  
**To:** Santiago, Eduardo (S.)  
**Cc:** Jimenez Dagoberto; Medina, Juan Carlos (J.)  
**Subject:** RE: [REDACTED]

[REDACTED],  
[REDACTED]

Kiekert de Mexico S.A. de C.V.  
Km. 14.5 Autopista Puebla-Orizaba  
Parque Industrial San Felipe Chachapa.  
C.P. 72990  
Puebla, México

[REDACTED]

Supply Chain Coordinator  
Kiekert de Mexico S.A. de C.V.  
Km. 14.5 Autopista Pue-Orizaba  
P.I. Sn Felipe Chachapa. C.P. 72990  
Puebla, México  
T: +52 22 222 39520  
M: +52 1 222 7664635

[www.kiekert.com](http://www.kiekert.com)

---

**De:** Santiago, Eduardo (S.) [<mailto:esantiag@ford.com>]  
**Enviado el:** jueves, 28 de agosto de 2014 11:16 a.m.  
**Para:** Martinez Miriam  
**CC:** Jimenez Dagoberto; Medina, Juan Carlos (J.)  
**Asunto:** [REDACTED]

[REDACTED]



*Eduardo Santiago*

Technical Support Manager

Ford of Mexico

Ph. 52-55-5899 7216, fordnet 9437216, Fax 52-55-5899 7568

E-mail: [esantiag@ford.com](mailto:esantiag@ford.com)

Headquarters: Kiekert AG, Hoeseler Platz 2, 42579 Heiligenhaus/Germany

T: +49-2056-15-0; [www.kiekert.com](http://www.kiekert.com)

Registered in Heiligenhaus; Company Register Wuppertal HRB No 17915

Executive Board: Dr. Karl Krause (Chairman), Stephan Espelage, Ulrich-Nicolaus Kranz, Juergen Wenzel

Supervisory Board: Xizeng Li (Chairman)

IBAN : DE72 3307 0090 0484 1300 01

BIC : DEUTDEDWXXX

>

This email contains confidential and/or privileged information. If you are not the intended recipient or have received this email in error, please notify the sender and destroy this email. Any unauthorized copying, disclosure or distribution of this email is strictly forbidden.



---

**From:** Velazquez, Erick (E.J.)  
**Sent:** Wednesday, August 27, 2014 10:51 AM  
**To:** Santiago, Eduardo (S.); Bastida, Graciela (G.); Galvez, Vicente (V.G.)  
**Subject:** RE: SAR CHAPAS fiesta y EcoSport  
**Attachments:** FUSION DOOR BOUNCING BACK CONDITION (NOT CLOSING).xls; FIESTA B299 BOUNCING BACK DOOR CONDITION (NOT CLOSING).xls; ECOSPORT BRAZIL BOUNCING BACK DOOR CONDITION (NOT CLOSING).xls

Fiesta B299 Total VIN count: 55 Folder GCQIS: 140071920000  
Ecosport 2012-2013 (Brazil) Total VIN count: 9  
Ecosport 2014 (India) Total VIN count: 2 Folder GCQIS: 140075170000  
Adding Fusion (Kiekert provider) Total VIN Count: 6 Folder GCQIS: 140084090000

---

**From:** Santiago, Eduardo (S.)  
**Sent:** miércoles, 27 de agosto de 2014 07:17 a.m.  
**To:** Velazquez, Erick (E.J.); Bastida, Graciela (G.); Galvez, Vicente (V.G.)  
**Subject:** [REDACTED]

[REDACTED]

[Fiesta 2011](#)  
[Fiesta 2012](#)  
[Fiesta 2013](#)  
[Fiesta 2014](#) [REDACTED]  
[Ecosport 2012](#)  
[Ecosport 2013](#)  
[Ecosport 2014](#)

---

**From:** Yanes, Jorge (J.)  
**Sent:** miércoles, 27 de agosto de 2014 07:09 a.m.  
**To:** Dounce, Carlos (C.); Santiago, Eduardo (S.)  
**Cc:** Flores, Clarisa (C.E.)  
**Subject:** FW: Aviso de reunión: CHAPAS

---

**From:** Yanes, Jorge (J.)  
**Sent:** miércoles, 27 de agosto de 2014 07:06 a.m.  
**To:** Sanchez, Carlos (C.R.); Dounce, Carlos (C.)  
**Cc:** Perez, Marcos (M.); Santiago, Eduardo (S.); Bastida, Graciela (G.); Gonzalez, Sergio (S.); Alexander, Joseph (Pepe.); Lopez, Gabriel (G.M.)  
**Subject:** RE: [REDACTED]

Next Monday at the OCM we will update you on this quality concern, the PVT and the CCRG are informed. Service parts availability is an issue driven by the demand increase in several markets. Regards

---

**From:** Sanchez, Carlos (C.R.)

**Sent:** miércoles, 27 de agosto de 2014 06:54 a.m.

**To:** Yanes, Jorge (J.); Dounce, Carlos (C.)

**Cc:** Perez, Marcos (M.); Santiago, Eduardo (S.); Bastida, Graciela (G.); Gonzalez, Sergio (S.)

**Subject:** RE: [REDACTED]

---

**From:** Yanes, Jorge (J.)

**Sent:** miércoles, 27 de agosto de 2014 06:31 a.m.

**To:** Dounce, Carlos (C.)

**Cc:** Perez, Marcos (M.); Sanchez, Carlos (C.R.); Santiago, Eduardo (S.); Bastida, Graciela (G.)

**Subject:** FW: [REDACTED]

---

**From:** Diego Escobosa [<mailto:diego.escobosa@autopasion.com.mx>]

**Sent:** martes, 26 de agosto de 2014 08:46 p.m.

**To:** Santiago, Eduardo (S.); 'Eugenio Elorduy B'

**Cc:** Yanes, Jorge (J.); Gonzalez, Sergio (S.); 'Graciela Méndez Caro'

**Subject:** RE: [REDACTED]

[REDACTED]

STOCK	19/Ago	CHAPAS	MCN15A219A64CD	4		CHAPA DEL DER ECOSPORT
STOCK	19/Ago	CHAPAS	MCN15A219A65CD	4		CHAPA DEL IZQ ECOSPORT
STOCK	19/Ago	CHAPAS	CM5Z54219A64F	4		CHAPA DEL DER FOCUS
STOCK	19/Ago	CHAPAS	CM5Z54219A65G	4	CM5Z54219A65H	CHAPA DEL IZQ FOCUS
STOCK	19/Ago	CHAPAS	CM5Z54264A26A	4		CHAPA TRAS DER FOCUS
STOCK	19/Ago	CHAPAS	CM5Z54264A27A	4		CHAPA TRAS IZQ FOCUS
STOCK	19/Ago	CHAPAS	MBE8Z5421812B	6		CHAPA DEL DER FIESTA
STOCK	19/Ago	CHAPAS	MBE8Z5426412B	6		CHAPA TRAS DER FIESTA
STOCK	19/Ago	CHAPAS	MBE8Z5426413B	6		CHAPA TRAS IZQ FIESTA

[REDACTED]

STOCK	19/Ago	CHAPAS	MCN15A264A26CD	4		CHAPA TRAS DER ECOSPORT
STOCK	19/Ago	CHAPAS	MCN15A264A27CD	4		CHAPA TRAS IZQ ECOSPORT
STOCK	19/Ago	CHAPAS	MBE8Z5421813B	6		CHAPA DEL IZQ FIESTA

Gracias y saludos

**De:** Santiago, Eduardo (S.) [<mailto:esantiag@ford.com>]  
**Enviado el:** Martes, 26 de Agosto de 2014 01:21 p.m.  
**Para:** Eugenio Elorduy B; Diego Escobosa ([diego.escobosa@autopasion.com.mx](mailto:diego.escobosa@autopasion.com.mx))  
**CC:** Yanes, Jorge (J.); Gonzalez, Sergio (S.)  
**Asunto:** [REDACTED]

Saludos.

*Eduardo Santiago*

Technical Support Manager  
Ford of Mexico  
Ph. 52-55-5899 7216, fordnet 9437216, Fax 52-55-5899 7568  
E-mail: [esantiag@ford.com](mailto:esantiag@ford.com)

---

**From:** Santiago, Eduardo (S.)  
**Sent:** martes, 26 de agosto de 2014 02:55 p.m.  
**To:** 'Eugenio Elorduy B'; Diego Escobosa ([diego.escobosa@autopasion.com.mx](mailto:diego.escobosa@autopasion.com.mx))  
**Subject:** FW: [REDACTED]

1. Vaya a <https://ford-sp.webex.com/ford-sp/j.php?MTID=m5e74c04f398248e9b352f8b9bd0260e2>
2. Si no está conectado, conéctese a su cuenta.

-----  
Información de las audioconferencia  
-----

FordNet 248-3668 / Toll: +1-313-248-3668  
US Toll Free Number: +1-888-628-3668

¿Tiene problemas para marcar? Pruebe con los siguientes números de soporte:

US Toll Free Number: +1-888-628-3668

FordNet 248-3668 / Toll: +1-313-248-3668

Números de llamada globales: <https://ford-sp.webex.com/ford-sp/globalcallin.php?serviceType=MC&ED=305765027&tollFree=1>

Restricciones de marcado gratuito: [http://www.webex.com/pdf/tollfree\\_restrictions.pdf](http://www.webex.com/pdf/tollfree_restrictions.pdf)

Código de acceso: 713 874 550

Para comprobar si tiene los reproductores adecuados instalados para archivos multimedia enriquecidos con Universal Communications Format (UCF), vaya a <https://ford-sp.webex.com/ford-sp/systemdiagnosis.php>

<http://www.webex.com>

CCM:+13132483668x713874550#

**Folder Report Listing**

<b>Folder Number : 140084090000</b>							
<b>VIN</b>	<b>DEALER NAME</b>	<b>ODOMETER</b>	<b>MODEL YEAR</b>	<b>BUILD DATE</b>	<b>REPORT DATE</b>	<b>EXISTS IN OTHER FOLDERS</b>	
3FA6P0G78DR	Autos de	28194	2013	09/22/2012	08/17/2014	No	
3FA6P0G77DR	Automotriz del	38017	2013	09/05/2012	08/12/2014	No	
3FA6P0H71DR	Automotriz del	50988	2013	09/30/2012	08/11/2014	No	
3FA6P0H71DR	Autos de	23551	2013	09/17/2012	08/07/2014	No	
3FA6P0H74DR	Autos de	17002	2013	09/17/2012	08/05/2014	No	
3FA6P0H9XDR	Autos de	14651	2013	10/19/2012	08/05/2014	No	

Folder Report Listing

Folder Number : 140071920000						
VIN	DEALER NAME	ODOMETER	MODEL YEAR	BUILD DATE	REPORT DATE	EXISTS IN OTHER FOLDERS
3FADP4BJ4CM	Tabasco Automovilistica, S A.	45122	2012	03/22/2012	08/26/2014	No
3FAFP4AJ8CM	Carmen Automotriz, S.A. de C.V	53344	2012	02/23/2012	08/26/2014	No
3FAFP4AJ1DM	Autos de Hermosillo, S.A. de C	17060	2013	02/21/2013	08/21/2014	No
3FADP4BJ5CM	Tabasco Automovilistica, S A.	49820	2012	05/22/2012	08/18/2014	No
3FAFP4AJ4CM	Automotriz Monclova, S. A. de	56231	2012	05/26/2012	08/18/2014	No
3FAFP4AJ1CM	Automotriz del Valle de Baja C	27595	2012	10/31/2011	08/18/2014	No
3FADP4BJ8DM	Automotriz del Valle de Baja C	4454	2013	10/15/2012	08/18/2014	No
3FADP4BJ0DM	CDA Peninsula, S A. de C.V.	34819	2013	01/11/2013	08/18/2014	No
3FADP4BJ4DM	Autos de Hermosillo, S.A. de C	39343	2013	08/07/2012	08/17/2014	No
3FADP4BJ7DM	CDA Peninsula, S A. de C.V.	9672	2013	01/05/2013	08/16/2014	No
3FADP4BJ9CM	Automotriz del Valle de Baja C	59226	2012	12/12/2011	08/16/2014	No
3FAFP4AJ4CM	Automotriz del Valle de Baja C	18809	2012	04/16/2012	08/16/2014	No
3FADP4BJ5DM	Autos de Hermosillo, S.A. de C	24479	2013	04/01/2013	08/15/2014	No
3FADP4BJ0CM	Tabasco Automovilistica, S A.	43291	2012	03/02/2012	08/15/2014	No
3FADP4BJ1EM	Automotriz del Valle de Baja C	3266	2014	05/16/2013	08/14/2014	Yes
3FAFP4AJ5CM	Tabasco Automovilistica, S A.	28665	2012	03/20/2012	08/14/2014	No
3FAFP4AJ6DM	Automotriz Monclova, S. A. de	16886	2013	09/18/2012	08/14/2014	No
3FADP4BJXDM	Autos y Accesorios, S.A. de C.	19994	2013	09/22/2012	08/14/2014	No
3FADP4BJ4CM	Alden Juarez, S A. de C.V.	53579	2012	04/12/2012	08/13/2014	No
3FAFP4AJXDM	Automotriz del Valle de Baja C	30052	2013	09/27/2012	08/12/2014	No
3FADP4EJ4CM	Automotriz del Valle de Baja C	40359	2012	12/10/2011	08/12/2014	No
3FADP4EJ6DM	Autos de Hermosillo, S.A. de C	33092	2013	09/27/2012	08/11/2014	No
3FADP4BJ1CM	Autos de Hermosillo, S.A. de C	28113	2012	05/21/2012	08/11/2014	No
3FADP4EJ5EM	Automotriz del Valle de Baja C	18031	2014	05/21/2013	08/11/2014	No
3FAFP4AJ5DM	Automotriz del Valle de Baja C	26766	2013	09/08/2012	08/11/2014	No
3FAFP4AJ1DM	Automotriz Monclova, S. A. de	37536	2013	08/10/2012	08/11/2014	No
3FAFP4AJ1DM	Alden Juarez, S A. de C.V.	40117	2013	03/12/2013	08/08/2014	No
3FADP4EJ6DM	Autos de Hermosillo, S.A. de C	33092	2013	09/27/2012	08/06/2014	No
3FAFP4AJ7DM	Automotriz del Valle de Baja C	22355	2013	09/07/2012	08/05/2014	No

3FAFP4AJ4DM		Auto Camiones Universidad, S A	30485	2013	09/04/2012	08/04/2014	Yes
3FADP4BJ8CM		Centro Automotriz Vallarta, S.	28710	2012	05/07/2012	08/04/2014	No
3FAFP4AJ5CM		Autos y Accesorios, S.A. de C.	25165	2012	05/19/2012	08/04/2014	Yes
3FAFP4AJ5CM		Autos Mil Cien, S A. de C.V.	33361	2012	04/21/2012	07/31/2014	No
3FAFP4AJ1CM		Automotriz del Valle de Baja C	23409	2012	04/13/2012	07/31/2014	No
3FADP4FJ0CM		Autos de Hermosillo, S.A. de C	24899	2012	07/14/2011	07/30/2014	Yes
3FAFP4AJ2DM		Automotriz Monclova, S. A. de	10565	2013	07/27/2012	07/29/2014	No
3FADP4BJXC		Alden Juarez, S A. de C.V.	47533	2012	02/20/2012	07/29/2014	No
3FADP4BJ1CM		Autos de Hermosillo, S.A. de C	27849	2012	05/21/2012	07/29/2014	Yes
3FAFP4AJ4DM		Alden Juarez, S A. de C.V.	31238	2013	02/12/2013	07/28/2014	No
3FAFP4AJ2CM		Auto Camiones Universidad, S A	42663	2012	10/27/2011	07/28/2014	Yes
3FAFP4AJ7DM		Autos y Accesorios, S.A. de C.	28940	2013	06/30/2012	07/24/2014	No
3FAFP4AJ6DM		Autos y Accesorios, S.A. de C.	20599	2013	10/15/2012	07/22/2014	Yes
3FAFP4AJ7DM		Automotores Coahuilenses, S A.	28691	2013	09/07/2012	07/22/2014	No
3FADP4FJ6CM		Autos de Hermosillo, S.A. de C	23869	2012	05/14/2012	07/22/2014	Yes
3FAFP4AJ8DM		Centro Automotriz Vallarta, S.	21228	2013	11/08/2012	07/18/2014	Yes
3FAFP4AJ1DM		Autos de Hermosillo, S.A. de C	22506	2013	11/08/2012	07/18/2014	Yes
3FAFP4AJ5DM		Autos de Hermosillo, S.A. de C	20353	2013	06/09/2012	07/ 5/2014	Yes
3FADP4EJ5CM		Autos de Hermosillo, S.A. de C	22678	2012	05/12/2012	07/10/2014	Yes
3FAFP4AJ7EM		Autos de Hermosillo, S.A. de C	93	2014	05/21/2014	07/07/2014	Yes
3FADP4EJ4EM		Autos de Hermosillo, S.A. de C	3994	2014	05/18/2013	07/03/2014	Yes
3FAFP4AJ5DM		Autos de Hermosillo, S.A. de C	20848	2013	10/03/2012	07/03/2014	Yes
3FAFP4AJ6DM		Automotriz del Valle de Baja C	39591	2013	06/06/2012	06/26/2014	Yes
3FADP4BJ0DM		Automotriz del Valle de Baja C	26803	2013	07/19/2012	06/26/2014	Yes
3FAFP4AJ8DM		Automotriz del Valle de Baja C	17121	2013	09/07/2012	06/20/2014	Yes
3FAFP4AJ7CM		Automotriz del Valle de Baja C	36504	2012	04/13/2012	06/20/2014	Yes
3FADP4FJ5CM		Automotriz del Valle de Baja C	42040	2012	07/28/2011	06/20/2014	Yes
3FADP4BJ9DM		Automotriz del Valle de Baja C	22804	2013	12/06/2012	04/25/2014	Yes



Folder Report Listing

Folder Number : 140075170000						
VIN	DEALER NAME	ODOMETER	MODEL YEAR	BUILD DATE	REPORT DATE	EXISTS IN OTHER FOLDERS
9BFUP3ST4D8	Automotriz del	28445	2013	02/28/2013	08/19/2014	Yes
9BFUP3ST6D8	Autos de	13726	2013	10/25/2012	08/17/2014	Yes
9BFUP3PT9D8	Automotriz del	26262	2013	11/05/2012	08/16/2014	Yes
9BFUP3ST8D8	Automotriz del	6971	2013	02/08/2013	08/13/2014	Yes
9BFUP3ST4D8	CDA Peninsula,	5598	2013	01/30/2013	08/08/2014	Yes
9BFUP3ST6D8	Autos de	13645	2013	10/25/2012	07/28/2014	Yes
MAJUP3SF4EC	Autos de	48	2014	02/27/2014	07/07/2014	Yes
9BFUP3ST3D8	Autos de	494	2013	10/31/2012	07/07/2014	Yes
9BFUP3ST2D8	Autos de	1124	2013	10/31/2012	07/01/2014	Yes
9BFUP3ST1D8	Autos de	35492	2013	10/20/2012	07/01/2014	Yes
MAJUP3SF3EC	Automotriz del	17	2014	08/30/2013	05/13/2014	Yes

**From:** Galvez, Vicente (V.G.)  
**Sent:** Wednesday, August 27, 2014 7:19 PM  
**To:** Santiago, Eduardo (S.); Velazquez, Erick (E.J.); Bastida, Graciela (G.)  
**Subject:** RE: [REDACTED]

FYI

<b>Ecosport</b>		<b>5</b>
9BFUP3PT9D8 [REDACTED]		1
9BFUP3ST5D8 [REDACTED]		1
9BFUP3ST7D8 [REDACTED]		1
9BFUP3ST8D8 [REDACTED]		1
MAJUP3SF3EC [REDACTED]		1
<b>Fiesta</b>		<b>44</b>
3FADP4BJ0CM [REDACTED]		1
3FADP4BJ0DM [REDACTED]		1
3FADP4BJ0DM [REDACTED]		1
3FADP4BJ1EM [REDACTED]		1
3FADP4BJ3DM [REDACTED]		1
3FADP4BJ4CM [REDACTED]		1
3FADP4BJ4CM [REDACTED]		1
3FADP4BJ4DM [REDACTED]		1
3FADP4BJ5CM [REDACTED]		1
3FADP4BJ7DM [REDACTED]		1
3FADP4BJ8CM [REDACTED]		1
3FADP4BJ8CM [REDACTED]		1
3FADP4BJ8DM [REDACTED]		1
3FADP4BJ9CM [REDACTED]		1
3FADP4BJ9DM [REDACTED]		1
3FADP4BJXC [REDACTED]		1
3FADP4BJXD [REDACTED]		1
3FADP4EJ4CM [REDACTED]		1
3FADP4EJ5EM [REDACTED]		1
3FADP4FJ5CM [REDACTED]		1
3FAFP4AJ1CM [REDACTED]		1
3FAFP4AJ1CM [REDACTED]		1
3FAFP4AJ1DM [REDACTED]		1
3FAFP4AJ2CM [REDACTED]		1
3FAFP4AJ2DM [REDACTED]		1
3FAFP4AJ3DM [REDACTED]		1
3FAFP4AJ4CM [REDACTED]		1
3FAFP4AJ4CM [REDACTED]		1
3FAFP4AJ4DM [REDACTED]		1
3FAFP4AJ4DM [REDACTED]		1
3FAFP4AJ4DM [REDACTED]		1
3FAFP4AJ5CM [REDACTED]		1
3FAFP4AJ5CM [REDACTED]		1
3FAFP4AJ5CM [REDACTED]		1

3FAFP4AJ5DM		1
3FAFP4AJ6DM		1
3FAFP4AJ6DM		1
3FAFP4AJ7DM		1
3FAFP4AJ7DM		1
3FAFP4AJ8CM		1
3FAFP4AJ8DM		1
3FAFP4AJXDM		1
3FAFP4AJXDM		1
3FAKP4AJ2BM		1

---

**From:** Santiago, Eduardo (S.)  
**Sent:** miércoles, 27 de agosto de 2014 07:17 a.m.  
**To:** Velazquez, Erick (E.J.); Bastida, Graciela (G.); Galvez, Vicente (V.G.)  
**Subject:** SAR [REDACTED]

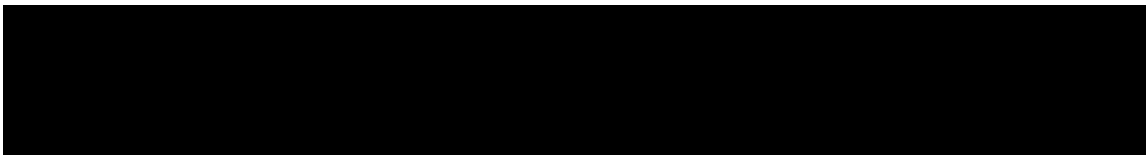

- [Fiesta 2011](#)
- [Fiesta 2012](#)
- [Fiesta 2013](#)
- [Fiesta 2014](#) [REDACTED] 3)
- [Ecosport 2012](#)
- [Ecosport 2013](#)
- [Ecosport 2014](#)

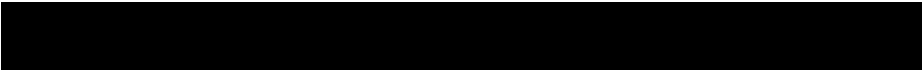

---

**From:** Yanes, Jorge (J.)  
**Sent:** miércoles, 27 de agosto de 2014 07:09 a.m.  
**To:** Dounce, Carlos (C.); Santiago, Eduardo (S.)  
**Cc:** Flores, Clarisa (C.E.)  
**Subject:** FW: [REDACTED]



---

**From:** Yanes, Jorge (J.)  
**Sent:** miércoles, 27 de agosto de 2014 07:06 a.m.  
**To:** Sanchez, Carlos (C.R.); Dounce, Carlos (C.)  
**Cc:** Perez, Marcos (M.); Santiago, Eduardo (S.); Bastida, Graciela (G.); Gonzalez, Sergio (S.); Alexander, Joseph (Pepe.); Lopez, Gabriel (G.M.)  
**Subject:** RE: [REDACTED]

Next Monday at the OCM we will update you on this quality concern, the PVT and the CCRG are informed. Service parts availability is an issue driven by the demand increase in several markets. Regards

---

**From:** Sanchez, Carlos (C.R.)  
**Sent:** miércoles, 27 de agosto de 2014 06:54 a.m.  
**To:** Yanes, Jorge (J.); Dounce, Carlos (C.)



Cc: Perez, Marcos (M.); Santiago, Eduardo (S.); Bastida, Graciela (G.); Gonzalez, Sergio (S.)

Subject: RE: [REDACTED]

This e-mail may contain privileged and confidential information. If you have received it by mistake, please Delete it immediately and notify the sender.

**From:** Yanes, Jorge (J.)

**Sent:** miércoles, 27 de agosto de 2014 06:31 a.m.

**To:** Dounce, Carlos (C.)

**Cc:** Perez, Marcos (M.); Sanchez, Carlos (C.R.); Santiago, Eduardo (S.); Bastida, Graciela (G.)

**Subject:** FW: [REDACTED]

**From:** Diego Escobosa [<mailto:diego.escobosa@autopasion.com.mx>]

**Sent:** martes, 26 de agosto de 2014 08:46 p.m.

**To:** Santiago, Eduardo (S.); 'Eugenio Elorduy B'

**Cc:** Yanes, Jorge (J.); Gonzalez, Sergio (S.); 'Graciela Méndez Caro'

**Subject:** RE: [REDACTED]

STOCK	19/Ago	CHAPAS	MCN15A219A64CD	4		CHAPA DEL DER ECOSPORT
STOCK	19/Ago	CHAPAS	MCN15A219A65CD	4		CHAPA DEL IZQ ECOSPORT
STOCK	19/Ago	CHAPAS	CM5Z54219A64F	4		CHAPA DEL DER FOCUS
STOCK	19/Ago	CHAPAS	CM5Z54219A65G	4	CM5Z54219A65H	CHAPA DEL IZQ FOCUS
STOCK	19/Ago	CHAPAS	CM5Z54264A26A	4		CHAPA TRAS DER FOCUS
STOCK	19/Ago	CHAPAS	CM5Z54264A27A	4		CHAPA TRAS IZQ FOCUS
STOCK	19/Ago	CHAPAS	MBE8Z5421812B	6		CHAPA DEL DER FIESTA
STOCK	19/Ago	CHAPAS	MBE8Z5426412B	6		CHAPA TRAS DER FIESTA
STOCK	19/Ago	CHAPAS	MBE8Z5426413B	6		CHAPA TRAS IZQ FIESTA

STOCK	19/Ago	CHAPAS	MCN15A264A26CD	4		CHAPA TRAS DER ECOSPORT
STOCK	19/Ago	CHAPAS	MCN15A264A27CD	4		CHAPA TRAS IZQ ECOSPORT
STOCK	19/Ago	CHAPAS	MBE8Z5421813B	6		CHAPA DEL IZQ FIESTA

Gracias y saludos

**De:** Santiago, Eduardo (S.) [<mailto:esantiag@ford.com>]

**Enviado el:** Martes, 26 de Agosto de 2014 01:21 p.m.

**Para:** Eugenio Elorduy B; Diego Escobosa ([diego.escobosa@autopasion.com.mx](mailto:diego.escobosa@autopasion.com.mx))

**CC:** Yanes, Jorge (J.); Gonzalez, Sergio (S.)

**Asunto:** RE: [REDACTED]

Saludos.

*Eduardo Santiago*

Technical Support Manager

Ford of Mexico

Ph. 52-55-5899 7216, fordnet 9437216, Fax 52-55-5899 7568

E-mail: [esantiag@ford.com](mailto:esantiag@ford.com)

---

**From:** Santiago, Eduardo (S.)

**Sent:** martes, 26 de agosto de 2014 02:55 p.m.

**To:** 'Eugenio Elorduy B'; Diego Escobosa ([diego.escobosa@autopasion.com.mx](mailto:diego.escobosa@autopasion.com.mx))

**Subject:** FW: [REDACTED]

Por favor hagan click en esta liga y me marcan a mi oficina 01 55 5899 7216

1. Vaya a <https://ford-sp.webex.com/ford-sp/j.php?MTID=m5e74c04f398248e9b352f8b9bd0260e2>
2. Si no está conectado, conéctese a su cuenta.

-----  
Información de las audioconferencia  
-----

FordNet 248-3668 / Toll: +1-313-248-3668

US Toll Free Number: +1-888-628-3668

¿Tiene problemas para marcar? Pruebe con los siguientes números de soporte:

US Toll Free Number: +1-888-628-3668

FordNet 248-3668 / Toll: +1-313-248-3668

Números de llamada globales: <https://ford-sp.webex.com/ford-sp/globalcallin.php?serviceType=MC&ED=305765027&tollFree=1>

Restricciones de marcado gratuito: [http://www.webex.com/pdf/tollfree\\_restrictions.pdf](http://www.webex.com/pdf/tollfree_restrictions.pdf)

Código de acceso: 713 874 550

Para comprobar si tiene los reproductores adecuados instalados para archivos multimedia enriquecidos con Universal Communications Format (UCF), vaya a <https://ford-sp.webex.com/ford-sp/systemdiagnosis.php>

<http://www.webex.com>

CCM: +13132483668x713874550#

[REDACTED]

---

**From:** Collado, Welio (W.)  
**Sent:** Tuesday, July 22, 2014 7:24 PM  
**To:** Montano, Javier (J.); Maynez, Sergio (S.); Fernandez vergara, Miguel (M.); Angel Andrade, Mauricio (M.); Tapia, Jorge (J.T.)  
**Cc:** Galindo, Sergio (S.N.); Blancas, Marcelo (M.); Dominguez, Carlos (C.A.)  
**Subject:** RE: 2014 Fiesta Door Opens in Operation/Door Will Not Close

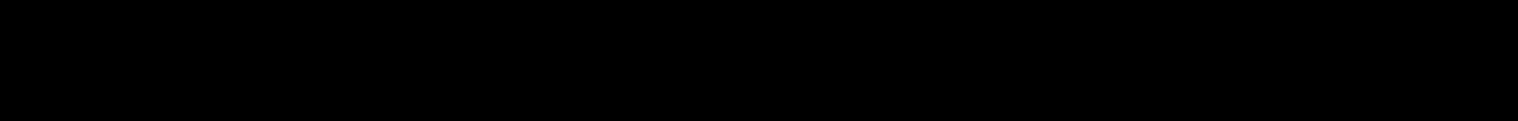

---

**From:** Montano, Javier (J.)  
**Sent:** martes, 22 de julio de 2014 06:04 p.m.  
**To:** Collado, Welio (W.); Maynez, Sergio (S.); Fernandez vergara, Miguel (M.); Angel Andrade, Mauricio (M.); Tapia, Jorge (J.T.)  
**Cc:** Galindo, Sergio (S.N.); Blancas, Marcelo (M.); Dominguez, Carlos (C.A.)  
**Subject:** RE: 2014 Fiesta Door Opens in Operation/Door Will Not Close

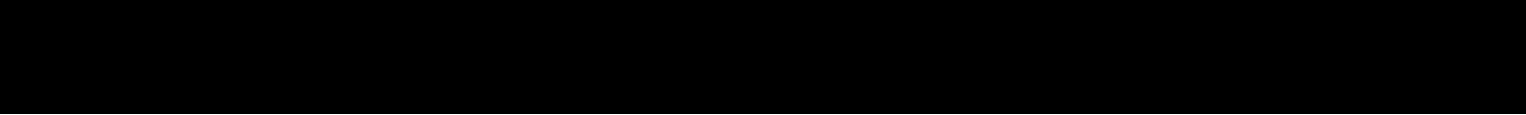

---

**From:** Collado, Welio (W.)  
**Sent:** martes, 22 de julio de 2014 05:57 p.m.  
**To:** Montano, Javier (J.); Maynez, Sergio (S.); Fernandez vergara, Miguel (M.); Angel Andrade, Mauricio (M.); Tapia, Jorge (J.T.)  
**Cc:** Galindo, Sergio (S.N.); Blancas, Marcelo (M.); Dominguez, Carlos (C.A.)  
**Subject:** RE: 2014 Fiesta Door Opens in Operation/Door Will Not Close

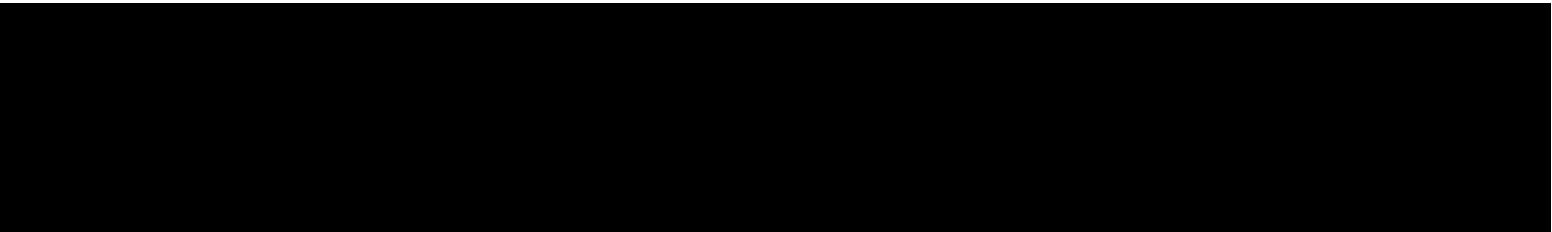

---

**From:** Montano, Javier (J.)  
**Sent:** martes, 22 de julio de 2014 02:39 p.m.  
**To:** Collado, Welio (W.); Maynez, Sergio (S.); Fernandez vergara, Miguel (M.)  
**Subject:** FW: 2014 Fiesta Door Opens in Operation/Door Will Not Close

FYI

---

**From:** Montano, Javier (J.)  
**Sent:** lunes, 21 de julio de 2014 07:56 a.m.  
**To:** Greenisen, Matt (M.J.); Papanikolaou, Kosta (K.D.); Okeh, Christopher (C.); Mullen, Bradley (T.); Puscas, Dorin (L.D.)  
**Subject:** RE: 2014 Fiesta Door Opens in Operation/Door Will Not Close



Matt,

Attached please find the CQIS reports related to topic issue. They are sorted by vehicle build date.

Five of them are reported as door opened while driving.

<< File: Fiesta Door latch - CQIS reports.pdf >>

Regards,

Javier

-----Original Appointment-----

**From:** Greenisen, Matt (M.J.)

**Sent:** viernes, 18 de julio de 2014 04:07 p.m.

**To:** Greenisen, Matt (M.J.); Papanikolaou, Kosta (K.D.); Okeh, Christopher (C.); Mullen, Bradley (T.); Puscas, Dorin (L.D.); Montano, Javier (J.)

**Subject:** 2014 Fiesta Door Opens in Operation/Door Will Not Close

**When:** lunes, 21 de julio de 2014 03:00 p.m.-04:00 p.m. (UTC-05:00) Eastern Time (US & Canada).

**Where:** Webex

As a follow up to the 4 PM meeting on Friday the 18<sup>th</sup> of July with CCRG (Kris, Joe, Noah, etc.) this meeting is being scheduled to review potential causes and establish a way forward for vehicle analysis. The meeting is being kept small for the initial conversation. A subsequent touch point will be scheduled for later in the week with the roster from the Friday 18<sup>th</sup> meeting.

---

**From:** Collado, Welio (W.)  
**Sent:** Wednesday, July 23, 2014 5:32 PM  
**To:** Maynez, Sergio (S.); Montano, Javier (J.); Tapia, Jorge (J.T.)  
**Subject:** RE: [REDACTED]

Gracias!

---

**From:** Maynez, Sergio (S.)  
**Sent:** miércoles, 23 de julio de 2014 04:31 p.m.  
**To:** Collado, Welio (W.); Montano, Javier (J.); Tapia, Jorge (J.T.)  
**Subject:** RE: [REDACTED]

Lo voy a confirmar con el proveedor y les aviso.



**Sergio Maynez**  
CSAP - PVT Body Exterior  
T + 52 55 1334-7069  
Ford Net 943-7069  
[smayneza@ford.com](mailto:smayneza@ford.com)

Este correo puede tener información confidencial. Si lo recibió por error, por favor bórralo inmediatamente y notifique a la persona que lo envió.

This e-mail may contain privileged and confidential information. If you have received it by mistake, please delete it immediately and notify the sender.

---

**From:** Collado, Welio (W.)  
**Sent:** Wednesday, July 23, 2014 4:30 PM  
**To:** Maynez, Sergio (S.); Montano, Javier (J.); Tapia, Jorge (J.T.)  
**Subject:** RE: Cerraduras de fiesta

[REDACTED]

---

**From:** Maynez, Sergio (S.)  
**Sent:** miércoles, 23 de julio de 2014 04:20 p.m.  
**To:** Collado, Welio (W.); Montano, Javier (J.); Tapia, Jorge (J.T.)  
**Subject:** RE: [REDACTED]

[REDACTED]

Saludos,



**Sergio Maynez**  
CSAP - PVT Body Exterior  
T + 52 55 1334-7069  
Ford Net 943-7069

[smayneza@ford.com](mailto:smayneza@ford.com)

Este correo puede tener información confidencial. Si lo recibió por error, por favor bórralo inmediatamente y notifique a la persona que lo envió.

This e-mail may contain privileged and confidential information. If you have received it by mistake, please delete it immediately and notify the sender.

---

**From:** Collado, Welio (W.)  
**Sent:** Wednesday, July 23, 2014 11:00 AM  
**To:** Montano, Javier (J.); Maynez, Sergio (S.); Tapia, Jorge (J.T.)  
**Subject:** FW: [REDACTED]

---

**From:** Bastida, Graciela (G.)  
**Sent:** miércoles, 23 de julio de 2014 08:01 a.m.  
**To:** Collado, Welio (W.)  
**Subject:** RE: [REDACTED]

---

**From:** Collado, Welio (W.)  
**Sent:** Wednesday, July 23, 2014 07:00 AM  
**To:** Bastida, Graciela (G.)  
**Subject:** F [REDACTED]

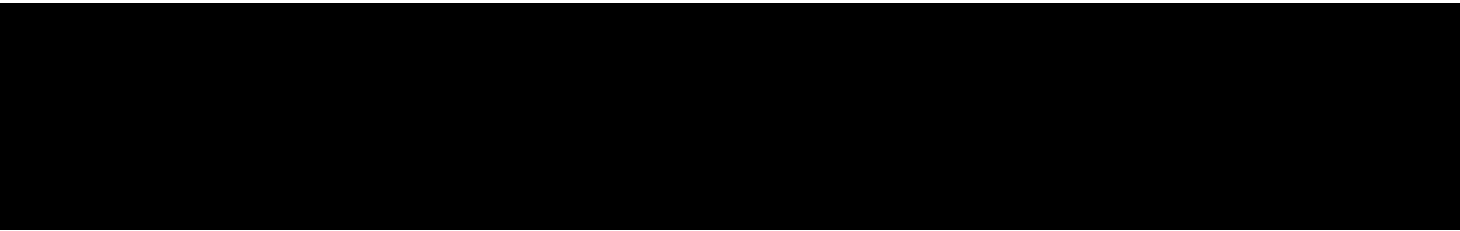

---

**From:** Collado, Welio (W.)  
**Sent:** martes, 22 de julio de 2014 06:54 p.m.  
**To:** Islas, Jose (J.J.)  
**Cc:** Lugo, Aureliano (A.); Ortiz, Abel (A.)  
**Subject:** RE: 

---

**From:** Islas, Jose (J.J.)  
**Sent:** martes, 22 de julio de 2014 11:57 a.m.  
**To:** Collado, Welio (W.)  
**Cc:** Lugo, Aureliano (A.); Bastida, Graciela (G.)  
**Subject:** FW: 



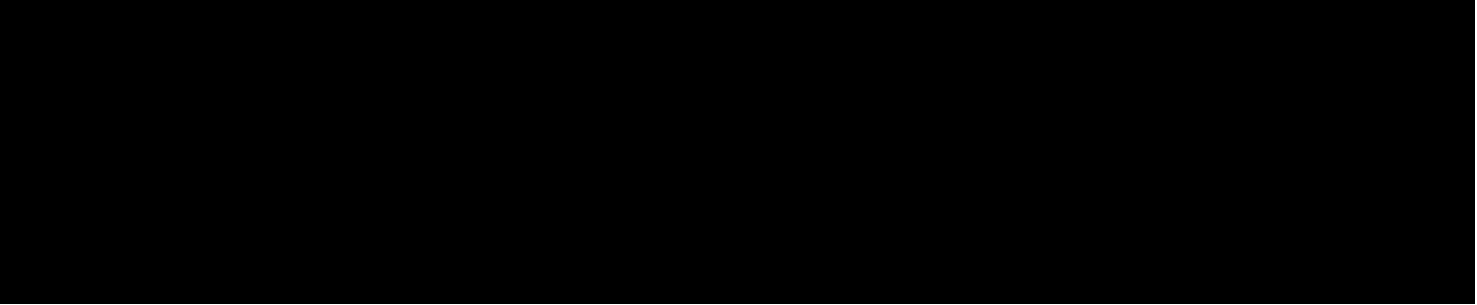

---

**From:** Bastida, Graciela (G.)  
**Sent:** Tuesday, 22 de July de 2014 11:35 a.m.  
**To:** Islas, Jose (J.J.)  
**Subject:** RE: 



---

**From:** Islas, Jose (J.J.)  
**Sent:** Tuesday, July 22, 2014 11:15 AM  
**To:** Bastida, Graciela (G.)  
**Subject:** FW: 



---

**From:** Bastida, Graciela (G.)  
**Sent:** Tuesday, 22 de July de 2014 09:49 a.m.  
**To:** Islas, Jose (J.J.)  
**Cc:** Yanes, Jorge (J.); Santiago, Eduardo (S.)  
**Subject:** FW: 

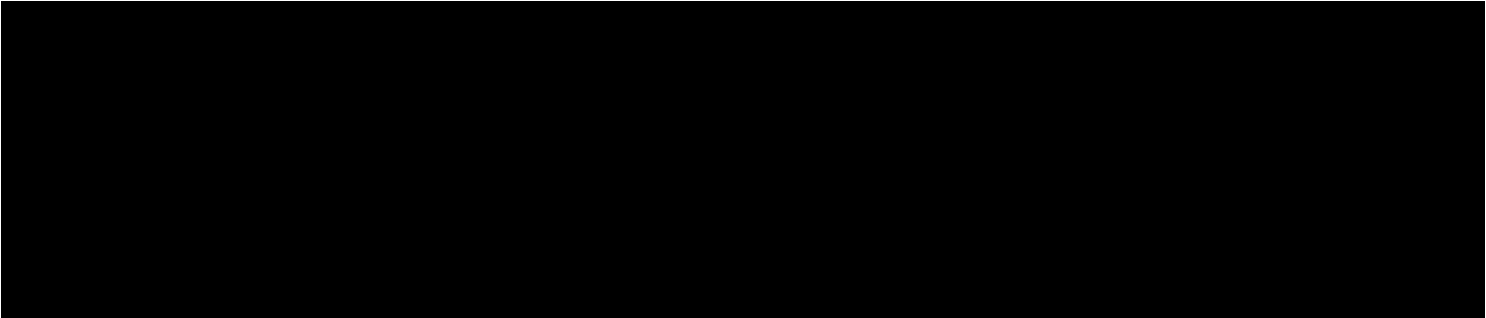

---

**From:** Santiago, Eduardo (S.)  
**Sent:** Tuesday, July 22, 2014 09:18 AM  
**To:** Yanes, Jorge (J.)  
**Cc:** Bastida, Graciela (G.); Gonzalez, Sergio (S.)  
**Subject:** FW: 

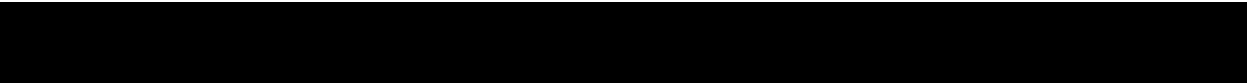

---

**From:** Santiago, Eduardo (S.)  
**Sent:** martes, 22 de julio de 2014 09:14 a.m.  
**To:** David Rodriguez Solis ([droduriquez@fordyucatan.mx](mailto:droduriquez@fordyucatan.mx))  
**Cc:** [dagoberto.jimenez@kiekert.com](mailto:dagoberto.jimenez@kiekert.com); Velazquez, Erick (E.J.)  
**Subject:** FW: 



**From:** David Rodriguez Solis [<mailto:drodriguez@fordyucatan.mx>]

**Sent:** martes, 22 de julio de 2014 09:11 a.m.

**To:** Santiago, Eduardo (S.)

**Subject:** 





---

**From:** Cordova Luis <luis.cordova@kiekert.com>  
**Sent:** Wednesday, July 23, 2014 5:41 PM  
**To:** Maynez, Sergio (S.)  
**Subject:** RE: [REDACTED]

[REDACTED]

=====

Chris: Tool complete 8/8/2014. Samples the week of 8/11/2014. I will try for samples on the 13<sup>th</sup> (for us) with data to follow in a week. We need to determine what we need to measure. We can also scan to CAD to insure that it is to print.

Thanks

=====

[REDACTED]

De: Maynez, Sergio (S.) [<mailto:smayneza@ford.com>]

Enviado el: miércoles, 23 de julio de 2014 04:33 p.m.

Para: Cordova Luis

Asunto: [REDACTED]

[REDACTED]



**Go Further**

**Sergio Maynez**  
CSAP - PVT Body Exterior  
T + 52 55 1334-7069  
Ford Net 943-7069

[smayneza@ford.com](mailto:smayneza@ford.com)

Este correo puede tener información confidencial. Si lo recibió por error, por favor bórralo inmediatamente y notifique a la persona que lo envió.

This e-mail may contain privileged and confidential information. If you have received it by mistake, please delete it immediately and notify the sender.

Headquarters: Kiekert AG, Hoeseler Platz 2, 42579 Heiligenhaus/Germany

T: +49-2056-15-0; [www.kiekert.com](http://www.kiekert.com)

Registered in Heiligenhaus; Company Register Wuppertal HRB No 17915

Executive Board: Dr. Karl Krause (Chairman), Stephan Espelage, Ulrich-Nicolaus Kranz, Juergen Wenzel

Supervisory Board: Xizeng Li (Chairman)

IBAN : DE72 3307 0090 0484 1300 01

BIC : DEUTDEDWXXX

>

This email contains confidential and/or privileged information. If you are not the intended recipient or have received this email in error, please notify the sender and destroy this email. Any unauthorized copying, disclosure or distribution of this email is strictly forbidden.

---

**From:** Vazquez, Adrian (A.)  
**Sent:** Tuesday, July 22, 2014 4:04 PM  
**To:** Galindo, Ruben (R.D.); Fernandez vergara, Miguel (M.); Ortiz Guerrero, Enrique (E.O.); Maynez, Sergio (S.); Tellez, Felipe (F.); Villalobos, Luisa (L.); Solorzano blanco, Susell (S.)  
**Subject:** RE: Warranty - B299 trend

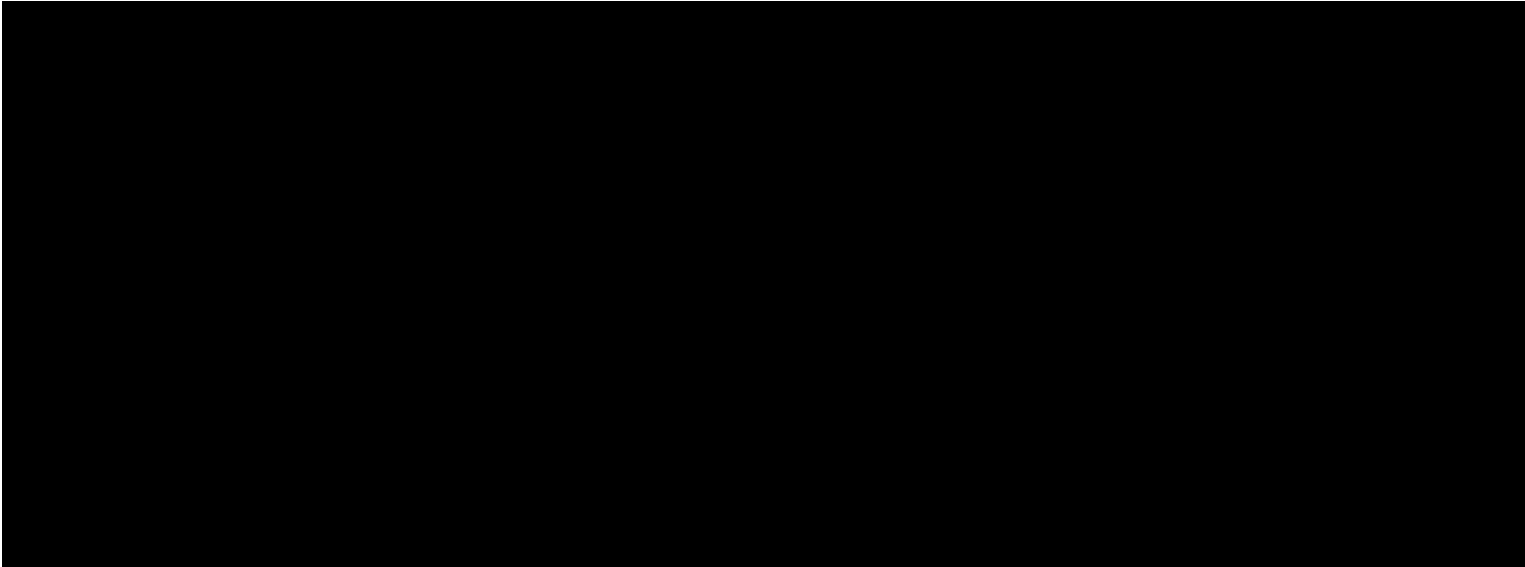

---

**From:** Galindo, Ruben (R.D.)  
**Sent:** martes, 22 de julio de 2014 12:08 p.m.  
**To:** Vazquez, Adrian (A.); Fernandez vergara, Miguel (M.); Ortiz Guerrero, Enrique (E.O.); Maynez, Sergio (S.); Tellez, Felipe (F.); Villalobos, Luisa (L.); Solorzano blanco, Susell (S.)  
**Subject:** Re: Warranty - B299 trend

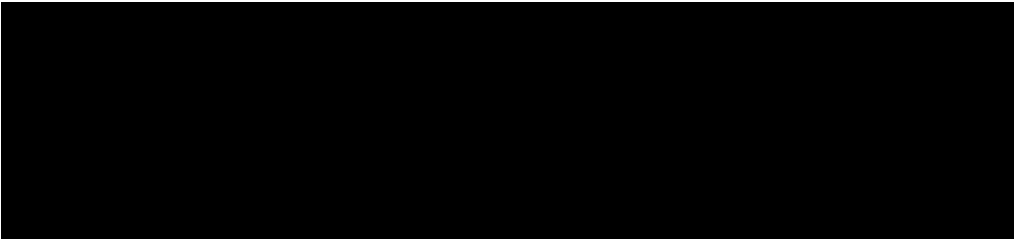

-----Original Message-----

**From:** Vazquez, Adrian (A.)  
**Sent:** Tuesday, July 22, 2014 10:40 AM Eastern Standard Time  
**To:** Galindo, Ruben (R.D.); Fernandez vergara, Miguel (M.); Ortiz Guerrero, Enrique (E.O.); Maynez, Sergio (S.); Tellez, Felipe (F.); Villalobos, Luisa (L.); Solorzano blanco, Susell (S.)  
**Subject:** Re: Warranty - B299 trend



-----Original Message-----

**From:** Galindo, Ruben (R.D.)  
**Sent:** Tuesday, July 22, 2014 10:31 AM Eastern Standard Time

**To:** Vazquez, Adrian (A.); Fernandez vergara, Miguel (M.); Ortiz Guerrero, Enrique (E.O.); Maynez, Sergio (S.); Tellez, Felipe (F.); Villalobos, Luisa (L.); Solorzano blanco, Susell (S.)  
**Subject:** Re: Warranty - B299 trend

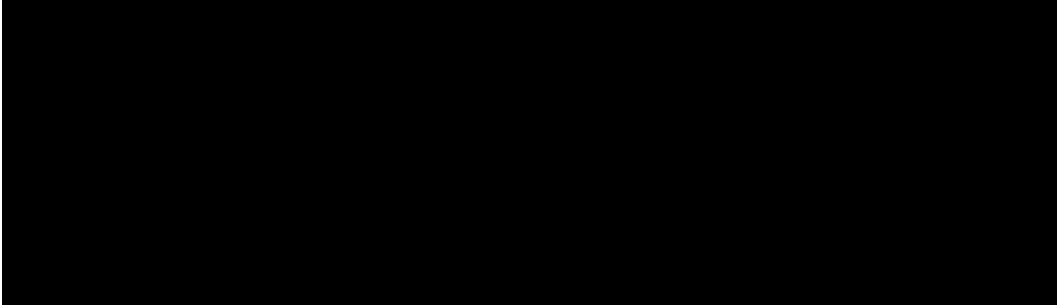

-----Original Message-----

**From:** Vazquez, Adrian (A.)  
**Sent:** Tuesday, July 22, 2014 10:21 AM Eastern Standard Time  
**To:** Galindo, Ruben (R.D.); Fernandez vergara, Miguel (M.); Ortiz Guerrero, Enrique (E.O.); Maynez, Sergio (S.); Tellez, Felipe (F.); Villalobos, Luisa (L.); Solorzano blanco, Susell (S.)  
**Subject:** RE: Warranty - B299 trend

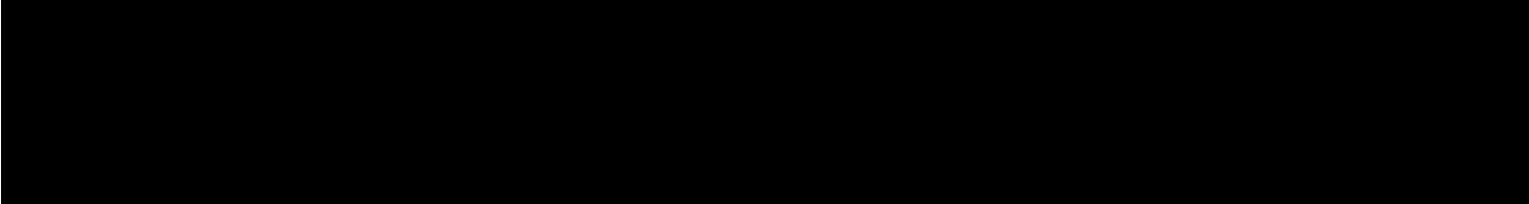

**From:** Galindo, Ruben (R.D.)  
**Sent:** martes, 22 de julio de 2014 09:17 a.m.  
**To:** Vazquez, Adrian (A.); Fernandez vergara, Miguel (M.); Ortiz Guerrero, Enrique (E.O.); Maynez, Sergio (S.); Tellez, Felipe (F.); Villalobos, Luisa (L.); Solorzano blanco, Susell (S.)  
**Subject:** Re: Warranty - B299 trend

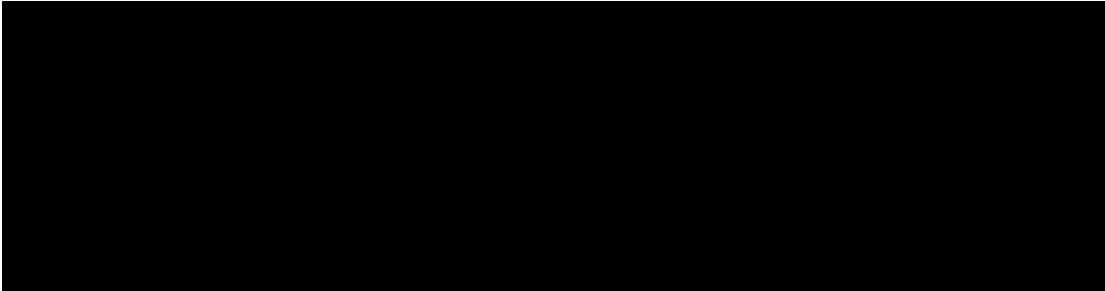

-----Original Message-----

**From:** Vazquez, Adrian (A.)  
**Sent:** Monday, July 21, 2014 04:46 PM Eastern Standard Time  
**To:** Galindo, Ruben (R.D.); Fernandez vergara, Miguel (M.); Ortiz Guerrero, Enrique (E.O.); Maynez, Sergio (S.); Tellez, Felipe (F.); Villalobos, Luisa (L.); Solorzano blanco, Susell (S.)  
**Subject:** RE: Warranty - B299 trend

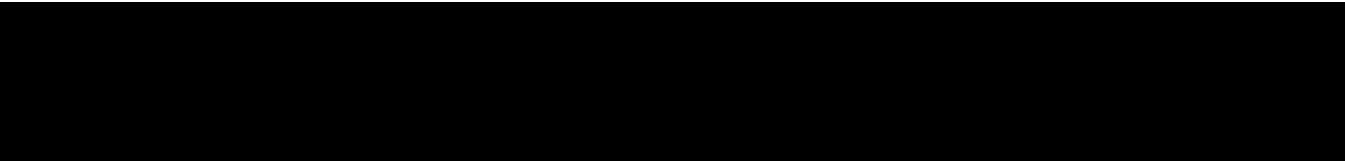



---

**From:** Vazquez, Adrian (A.)

**Sent:** jueves, 17 de julio de 2014 05:17 p.m.

**To:** Galindo, Ruben (R.D.); Fernandez vergara, Miguel (M.); Ortiz Guerrero, Enrique (E.O.)

**Cc:** Maynez, Sergio (S.); Tellez, Felipe (F.); Villalobos, Luisa (L.); Solorzano blanco, Susell (S.)

**Subject:** RE: Warranty - B299 trend



---

**From:** Galindo, Ruben (R.D.)

**Sent:** jueves, 17 de julio de 2014 05:10 p.m.

**To:** Vazquez, Adrian (A.); Fernandez vergara, Miguel (M.); Ortiz Guerrero, Enrique (E.O.)

**Cc:** Maynez, Sergio (S.); Tellez, Felipe (F.); Villalobos, Luisa (L.); Solorzano blanco, Susell (S.)

**Subject:** RE: Warranty - B299 trend

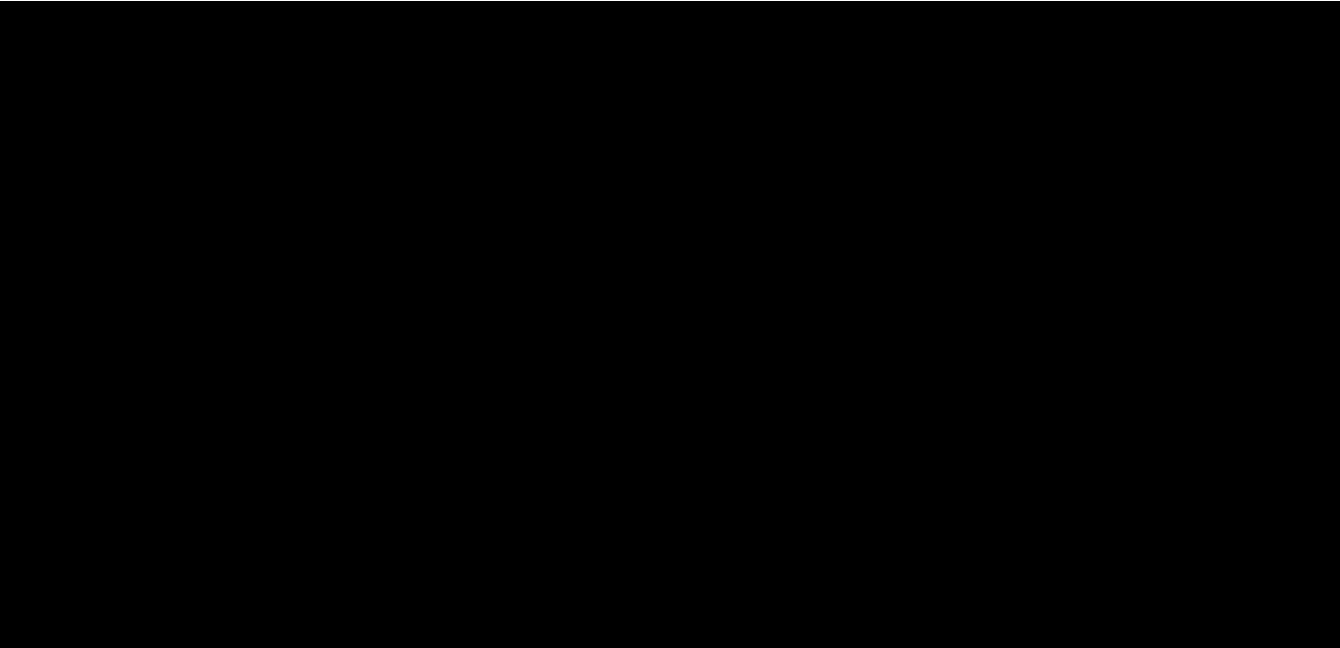

**From:** Vazquez, Adrian (A.)

**Sent:** jueves, 17 de julio de 2014 04:34 p.m.

**To:** Fernandez vergara, Miguel (M.)

**Cc:** Maynez, Sergio (S.); Galindo, Ruben (R.D.); Tellez, Felipe (F.)

**Subject:** RE: Warranty - B299 trend

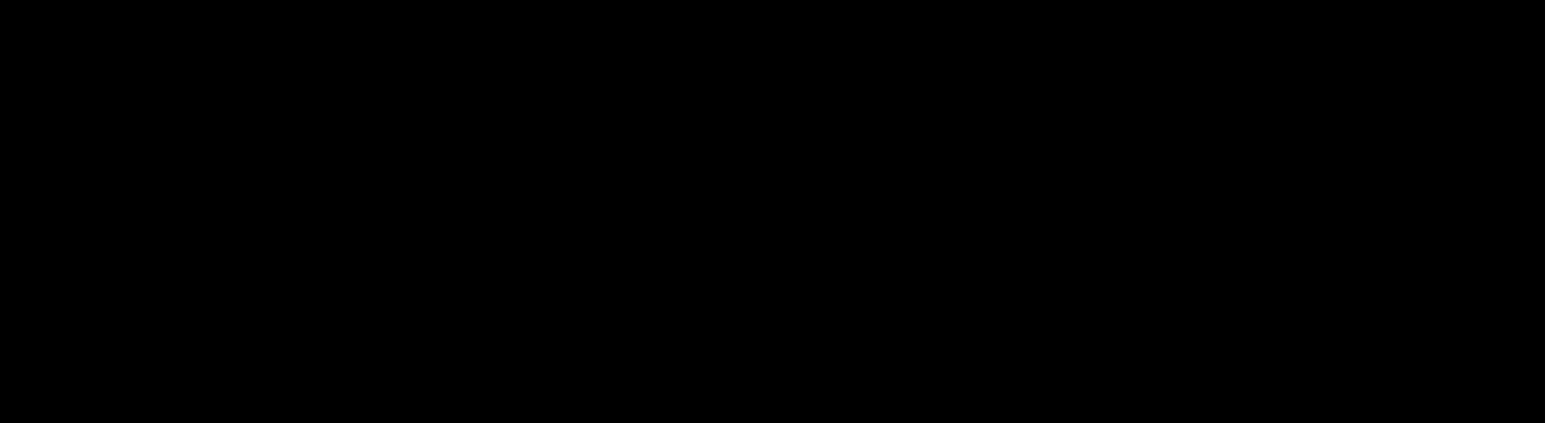



---

**From:** Fernandez vergara, Miguel (M.)  
**Sent:** jueves, 17 de julio de 2014 04:32 p.m.  
**To:** Vazquez, Adrian (A.)  
**Subject:** RE: Warranty - B299 trend

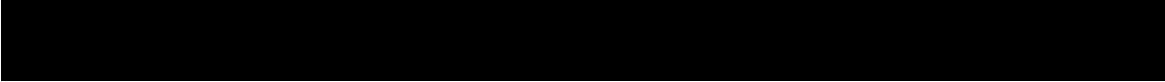

**Miguel Ángel Fenández Vergara**  
PVT BE Mechanisms  
Ford Motor Company  
Cuautitlan Stamping and Assembly Plant  
Mobile. 044 (55) 2754 – 8430

Tel. +52-55-1334-7018

Ford Net 943 - 7018

\*~\*~\*~\*~\*~\*~\*~\*~\*~\*



Sergio Maynez  
CSAP - PVT Body Exterior  
Ford Net 943 - 7069

-----Original Message-----

**From:** Vazquez, Adrian (A.)  
**Sent:** Thursday, July 17, 2014 04:40 PM Eastern Standard Time  
**To:** Villalobos, Luisa (L.); Tellez, Felipe (F.); [roberto.pereira@kiekert.com](mailto:roberto.pereira@kiekert.com);  
[paul.martinez@kiekert.com](mailto:paul.martinez@kiekert.com); [Alan.Arrieta@kiekert.com](mailto:Alan.Arrieta@kiekert.com); [Arturo.Robles@kiekert.com](mailto:Arturo.Robles@kiekert.com); Maynez, Sergio  
(S.)  
**Subject:** Warranty - B299 trend

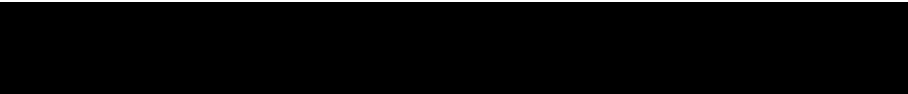



---

**From:** Latimer, Ron <Ron.Latimer@kiekert.com>  
**Sent:** Friday, September 19, 2014 1:42 PM  
**To:** Papanikolaou, Kosta (K.D.); Mullins, Ernie; Brown, Scott  
**Cc:** Greenisen, Matt (M.J.)  
**Subject:** RE: Latch build dates  
**Attachments:** C1A Lower Housing Pawl Spring Tab Broken Tracking Matrix CY12 13 14.xlsx

Hi Kosta

Please see attached Tracking Matrix. I also provided this matrix to Matt G and Bradley M. on Thursday.

Best Regards!

Ron Latimer  
Warranty Engineer  
Keykert USA, Inc.  
46941 Liberty Drive  
Wixom, MI 48393 United States  
T: +1 248 960 5354  
M: +1 248 756 6731  
F: +1 248 960 5390  
[Ron.Latimer@kiekert.com](mailto:Ron.Latimer@kiekert.com)  
[www.kiekert.com](http://www.kiekert.com)

---

**From:** Papanikolaou, Kosta (K.D.) [<mailto:kpapanik@ford.com>]  
**Sent:** Friday, September 19, 2014 10:59 AM  
**To:** Latimer, Ron; Mullins, Ernie; Brown, Scott  
**Cc:** Greenisen, Matt (M.J.)  
**Subject:** Latch build dates

Ron,

Have you recorded all the latch build dates of the parts you have received back with the pawl spring tab issue?  
Can you send me those?

*Do not go where the path may lead, go instead where there is no path and leave a trail. -Ralph Waldo Emerson*

Kosta Papanikolaou

Technical Specialist -Latching Body Hardware

Body Engineering

(313) 805-5616

---

**From:** Brown, Scott <Scott.Brown@kiekert.com>  
**Sent:** Wednesday, March 05, 2014 1:30 PM  
**To:** Puscas, Dorin (L.D.)  
**Cc:** Papanikolaou, Kosta (K.D.)  
**Subject:** C1A Pawl spring

**Categories:** Supplier Team

Hey Dorin,

I talked to Ron and he's going to measure some of the return parts for the 3.2 dimension. Should have some data for you later this afternoon. I also talked briefly with Hector and I'll send a note to Mr. Strathmann regarding the potential for contact to the ALH (pawl lifter).

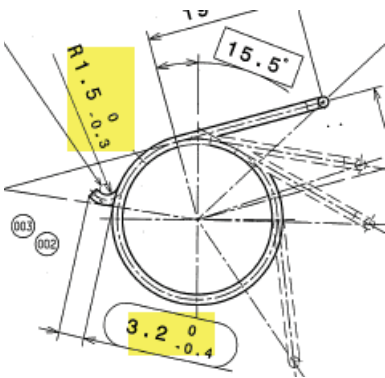

Scott Brown  
Project Engineer / Ford Development  
Keykert USA, Inc.  
46941 Liberty Drive  
Wixom, MI 48393 United States  
T: +1 248 960 5380  
M: +1 734 223 5162  
F: +1 248 960 5390  
[Scott.Brown@kiekert.com](mailto:Scott.Brown@kiekert.com)  
[www.kiekert.com](http://www.kiekert.com)

Headquarters: Kiekert AG, Hoeseler Platz 2, 42579 Heiligenhaus/Germany  
T: +49-2056-15-0; [www.kiekert.com](http://www.kiekert.com)  
Registered in Heiligenhaus; Company Register Wuppertal HRB No 17915  
Executive Board: Dr. Karl Krause (Chairman), Stephan Espelage, Ulrich-Nicolaus Kranz,  
Juergen Wenzel  
Supervisory Board: Xizeng Li (Chairman)  
IBAN : DE72 3307 0090 0484 1300 01  
BIC : DEUTDEDWXXX

>

This email contains confidential and/or privileged information. If you are not the intended recipient or have received this email in error, please notify the sender and destroy this email. Any unauthorized copying, disclosure or distribution of this email is strictly forbidden.

[kpapanik@ford.com](mailto:kpapanik@ford.com)

Headquarters: Kiekert AG, Hoeseler Platz 2, 42579 Heiligenhaus/Germany

T: +49-2056-15-0; [www.kiekert.com](http://www.kiekert.com)

Registered in Heiligenhaus; Company Register Wuppertal HRB No 17915

Executive Board: Dr. Karl Krause (Chairman), Stephan Espelage, Ulrich-Nicolaus Kranz,  
Juergen Wenzel

Supervisory Board: Xizeng Li (Chairman)

IBAN : DE72 3307 0090 0484 1300 01

BIC : DEUTDEDWXXX

>

This email contains confidential and/or privileged information. If you are not the intended recipient or have received this email in error, please notify the sender and destroy this email. Any unauthorized copying, disclosure or distribution of this email is strictly forbidden.

---

**From:** Jimenez Dagoberto <Dagoberto.Jimenez@kiekert.com>  
**Sent:** Thursday, August 28, 2014 1:34 PM  
**To:** Fernandez vergara, Miguel (M.)  
**Cc:** Montano, Javier (J.); Maynez, Sergio (S.); Tellez, Felipe (F.); Robles Arturo; Morales Miriam  
**Subject:** RE: [REDACTED]

Enviado desde mi Windows Phone

---

**De:** [Fernandez vergara, Miguel \(M.\)](#)

**Enviado el:** 27/08/2014 01:53 p. m.

**Para:** [Jimenez Dagoberto](#)

**CC:** [Montano, Javier \(J.\)](#); [Maynez, Sergio \(S.\)](#); [Tellez, Felipe \(F.\)](#); [Robles Arturo](#)

**Asunto:** Revisión de material

T: +49-2056-15-0; [www.kiekert.com](http://www.kiekert.com)

Registered in Heiligenhaus; Company Register Wuppertal HRB No 17915

Executive Board: Dr. Karl Krause (Chairman), Stephan Espelage, Ulrich-Nicolaus Kranz, Juergen Wenzel

Supervisory Board: Xizeng Li (Chairman)

IBAN : DE72 3307 0090 0484 1300 01

BIC : DEUTDEDWXXX

>

This email contains confidential and/or privileged information. If you are not the intended recipient or have received this email in error, please notify the sender and destroy this email. Any unauthorized copying, disclosure or distribution of this email is strictly forbidden.

---

**From:** Tellez, Felipe (F.)  
**Sent:** Monday, May 26, 2014 9:35 AM  
**To:** Fernandez vergara, Miguel (M.)  
**Subject:** FW: Cerradura C1A del dealer en Bogotá, Colombia  
**Attachments:** Claim Key [REDACTED] 21May14.pptx

Latches

*Felipe Tellez A.*  
*Resident STA/CSAP*  
*Fordnet 9431834*  
*Mobile +(52)5548330694*  
[ftellez1@ford.com](mailto:ftellez1@ford.com)  
*Regards!*

---

**From:** Robles Arturo [<mailto:Arturo.Robles@kiekert.com>]  
**Sent:** Wednesday, 21 de May de 2014 04:17 p.m.  
**To:** Tellez, Felipe (F.)  
**Cc:** Arrieta Alan; Morales Miriam; Encarnacion Ramiro  
**Subject:** FW: [REDACTED]

Arturo Robles | Warranty Engineer | Kiekert de Mexico | Chachapa Industrial Park | Amozoc, Pba 72990 Mexico  
Phone: +52 (222)223-9616 | Mobile: +52 (222)766-2277 | Email: [arturo.robles@kiekert.com](mailto:arturo.robles@kiekert.com)

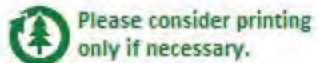



**From:** Robles Arturo  
**Sent:** viernes, 09 de mayo de 2014 09:26 a.m.  
**To:** Tellez, Felipe ([ftellez1@ford.com](mailto:ftellez1@ford.com))  
**Cc:** Morales Miriam; Arrieta Alan  
**Subject:** [REDACTED]

Arturo Robles | Warranty Engineer | Kiekert de Mexico | Chachapa Industrial Park | Amozoc, Pba 72990 Mexico  
Phone: +52 (222)223-9616 | Mobile: +52 (222)766-2277 | Email: [arturo.robles@kiekert.com](mailto:arturo.robles@kiekert.com)

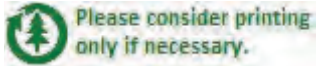

Headquarters: Kiekert AG, Hoeseler Platz 2, 42579 Heiligenhaus/Germany

T: +49-2056-15-0; [www.kiekert.com](http://www.kiekert.com)

Registered in Heiligenhaus; Company Register Wuppertal HRB No 17915

Executive Board: Dr. Karl Krause (Chairman), Stephan Espelage, Ulrich-Nicolaus Kranz, Juergen Wenzel

Supervisory Board: Xizeng Li (Chairman)

IBAN : DE72 3307 0090 0484 1300 01

BIC : DEUTDEDWXXX

>

This email contains confidential and/or privileged information. If you are not the intended recipient or have received this email in error, please notify the sender and destroy this email. Any unauthorized copying, disclosure or distribution of this email is strictly forbidden.



Ford CSAP Claim Key 879640

Claim Key: 879640 Ford CSAP

Model Year: 2014	Document Number: 122388 1
Market Derived: F - FORD	Repair Date: 17-MAR-2014
Body/Cab Type: C/AD - 5 DOOR SEDAN-8 LITE	Distance: 872
Version/Series: C/QC-MID VERSION - CAR	TIS: 3
Drive Type: C/A-2 WHL L/H FRONT DRIVE	AWS Load Date: 22-APR-2014
Vehicle Line: C/CT-B299 MCA FNA [14-15]	
Warranty Start Date: 28-DEC-2013	
Production Date: 29-OCT-2013	
VIN: 3FADP4EJ1EM [REDACTED]	

**Dealer Information:**

Dealer Name: AUTOMOTORES COMAGRO  
 Dealer Code: 00911 - SZ  
 Address: CALLE 98 NO. 48D-51  
 City: BOGOTA D.C.  
 State: \* Zip Code: \*  
 Country: COL Region Code: SA  
 Phone: (091)139-3982

**Expense Information**

Customer Paid Amount:	.00
Deductible Amount:	.00
Dealer Paid Amount:	.00
Labor Cost:	.00
Misc. Expense Amount:	130.00
Part Markup Amount:	.00
Material Cost:	79.94
Total Cost Gross:	225.93

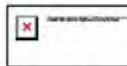

Cust. Concern Code: L06 - EXT. DOOR LOCK CONTROLS-MANUAL

Condition Code: 6J -

Technician Comment: Diagnostico LA CHAPA PRESENTA DA?OS INTERNOS Y PROBLEMAS DE AJUSTE CON LAS BISAGRAS DEFECTO DE PRODUCTO; Reparación CAMBIO CERRADURA PUERTA DEL. RH

Customer Comment: CLIENTE REPORTA QUE LA PUERTA DEL CONDUCTOR EN VARIAS OCACIONES SE A ABIERTO SOLA ESTANDO EN MOVIMIENTO EL VEHICULO



Customer states: Sometimes driver door opens unexpectedly when vehicle is in movement

Technician comment: Latch shows internal damages and misadjustment issues with the hinges (it is believed the misalignment problems is against the door striker)

Kiekert de Mexico manufacturing controls to ensure the modules sent to Ford CSAP are fully tested and functional, are described below:



End of Line tester:



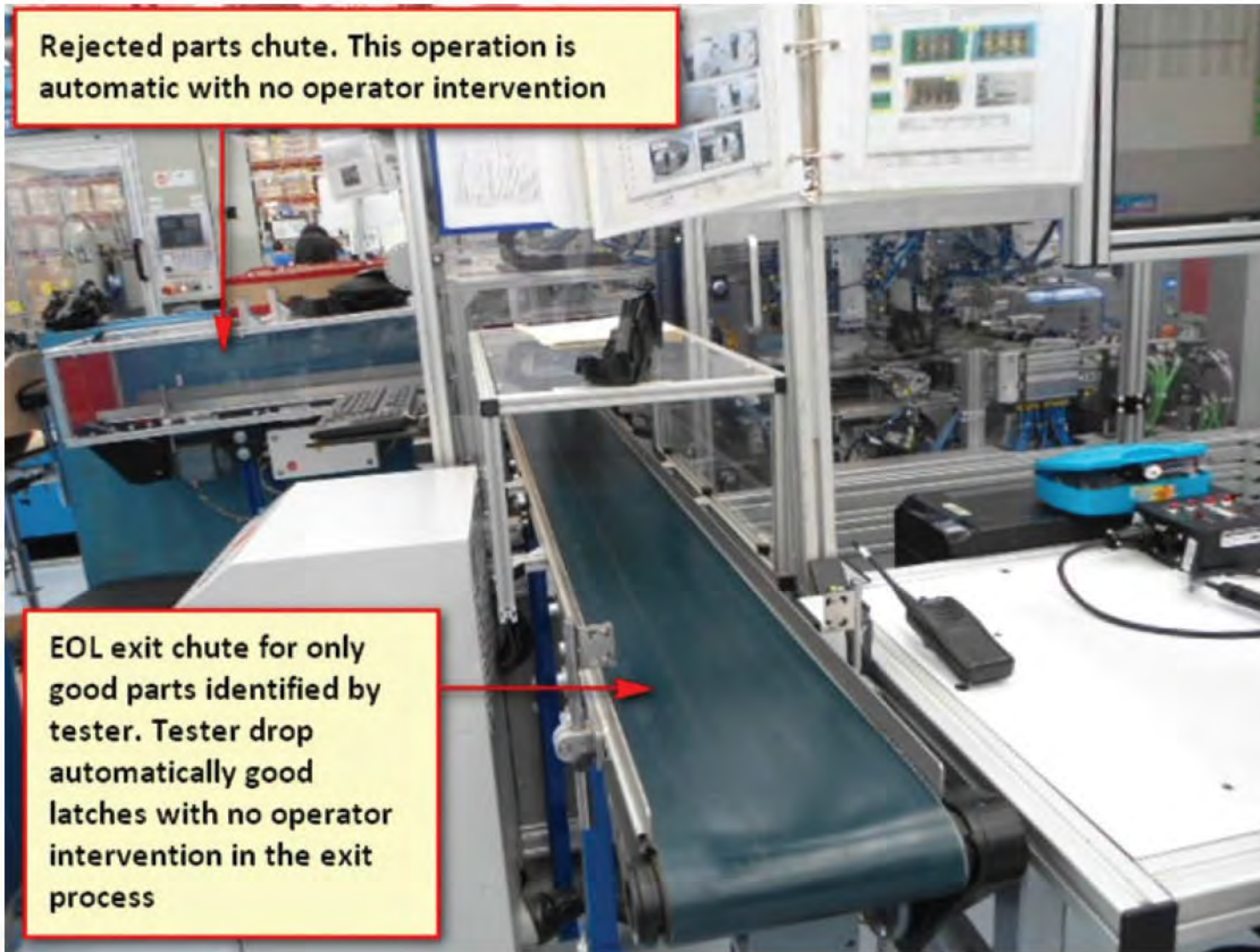

**Rejected parts chute. This operation is automatic with no operator intervention**

**EOL exit chute for only good parts identified by tester. Tester drop automatically good latches with no operator intervention in the exit process**





100% of latches are re-tested again, just after coming out from good parts chute. Catch Lock / Unlock and door ajar functions are re-verified

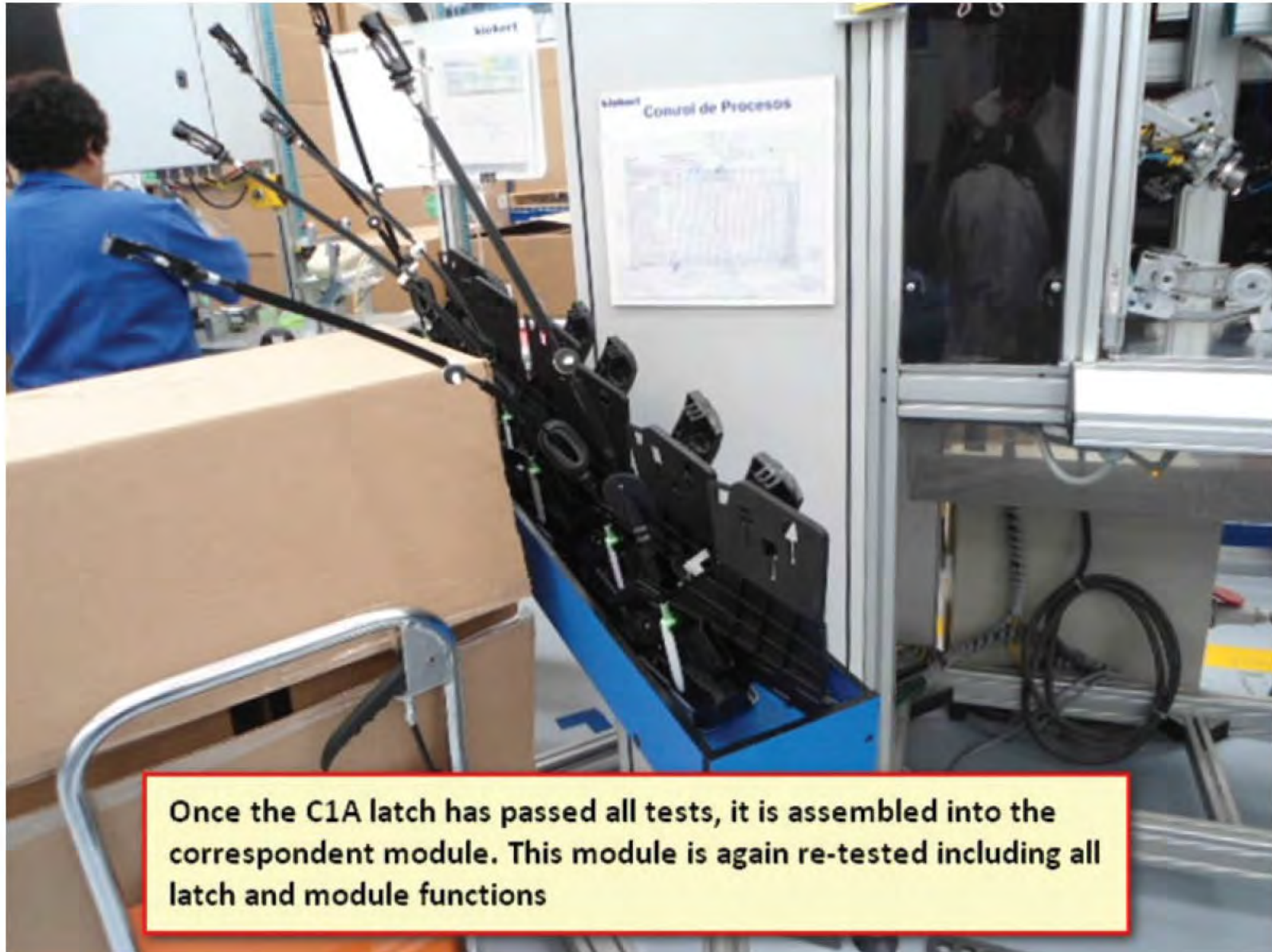

Once the C1A latch has passed all tests, it is assembled into the correspondent module. This module is again re-tested including all latch and module functions



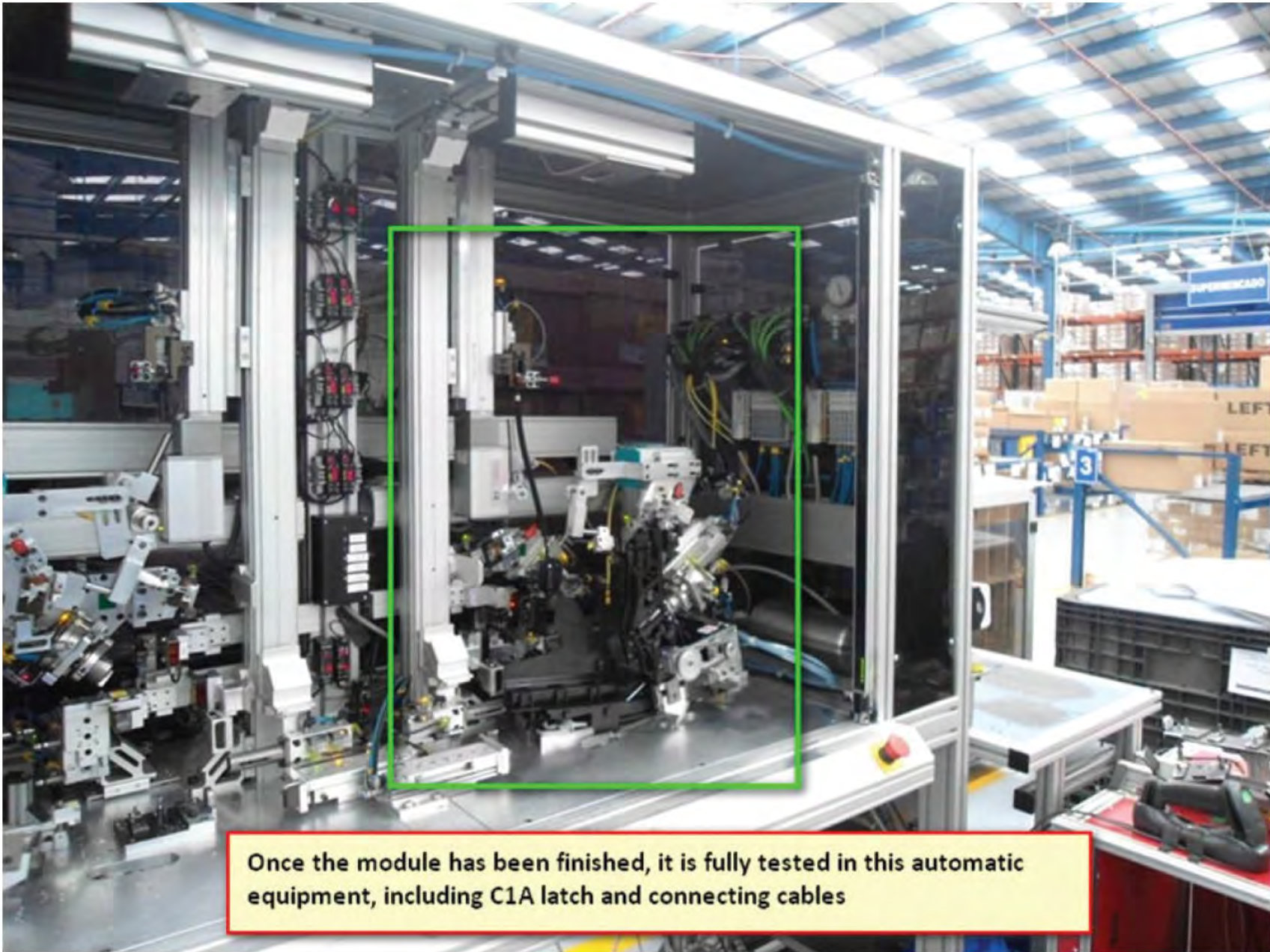

Once the module has been finished, it is fully tested in this automatic equipment, including C1A latch and connecting cables



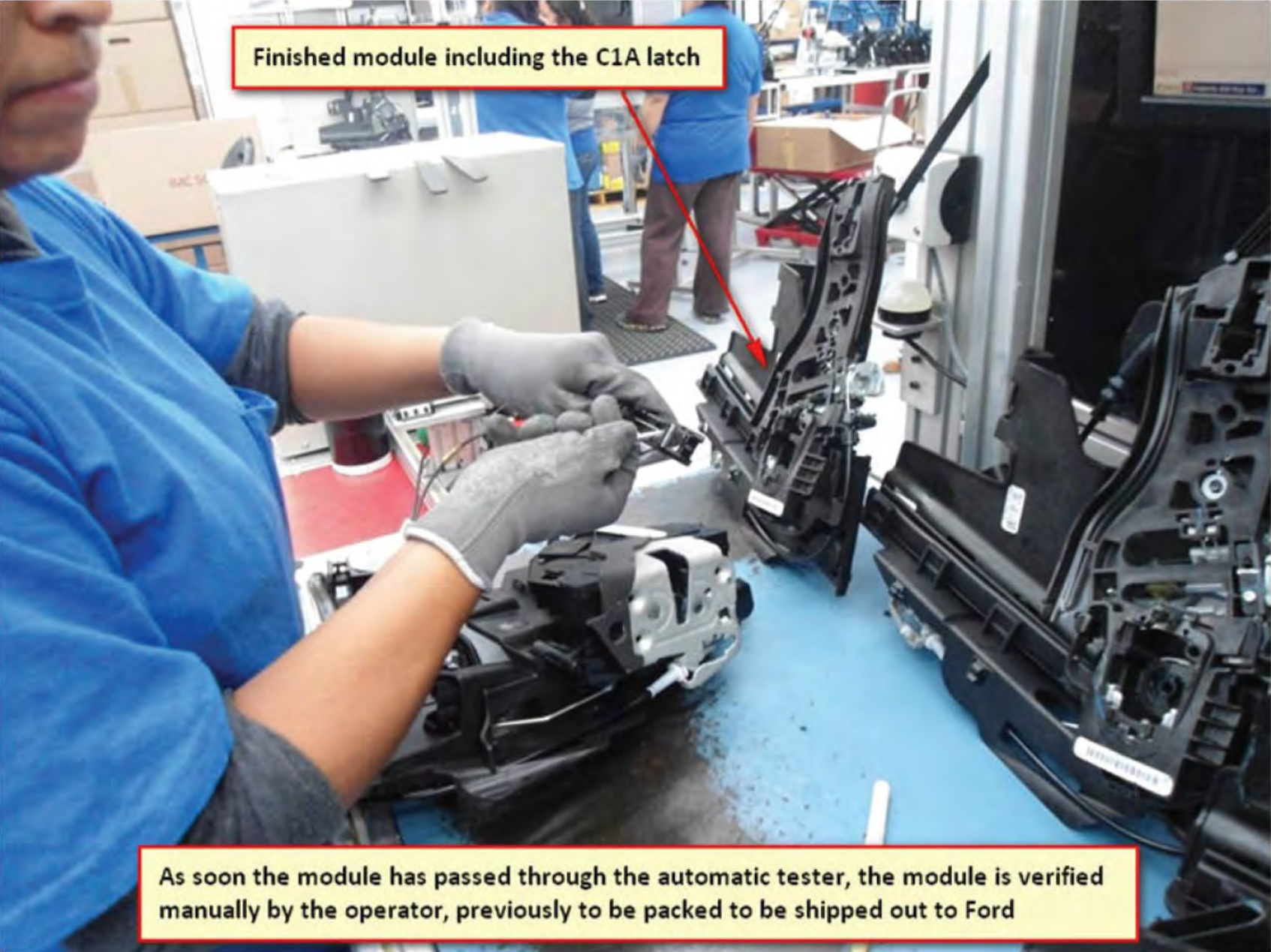

Finished module including the C1A latch

As soon the module has passed through the automatic tester, the module is verified manually by the operator, previously to be packed to be shipped out to Ford









Latch was received on 19-May-14 and has been fully tested using Handbox and End of Line tester.

Conclusion:

Latch has been tested since 19-May-2014 and no trouble has been found



Latch is being tested at EOL tester

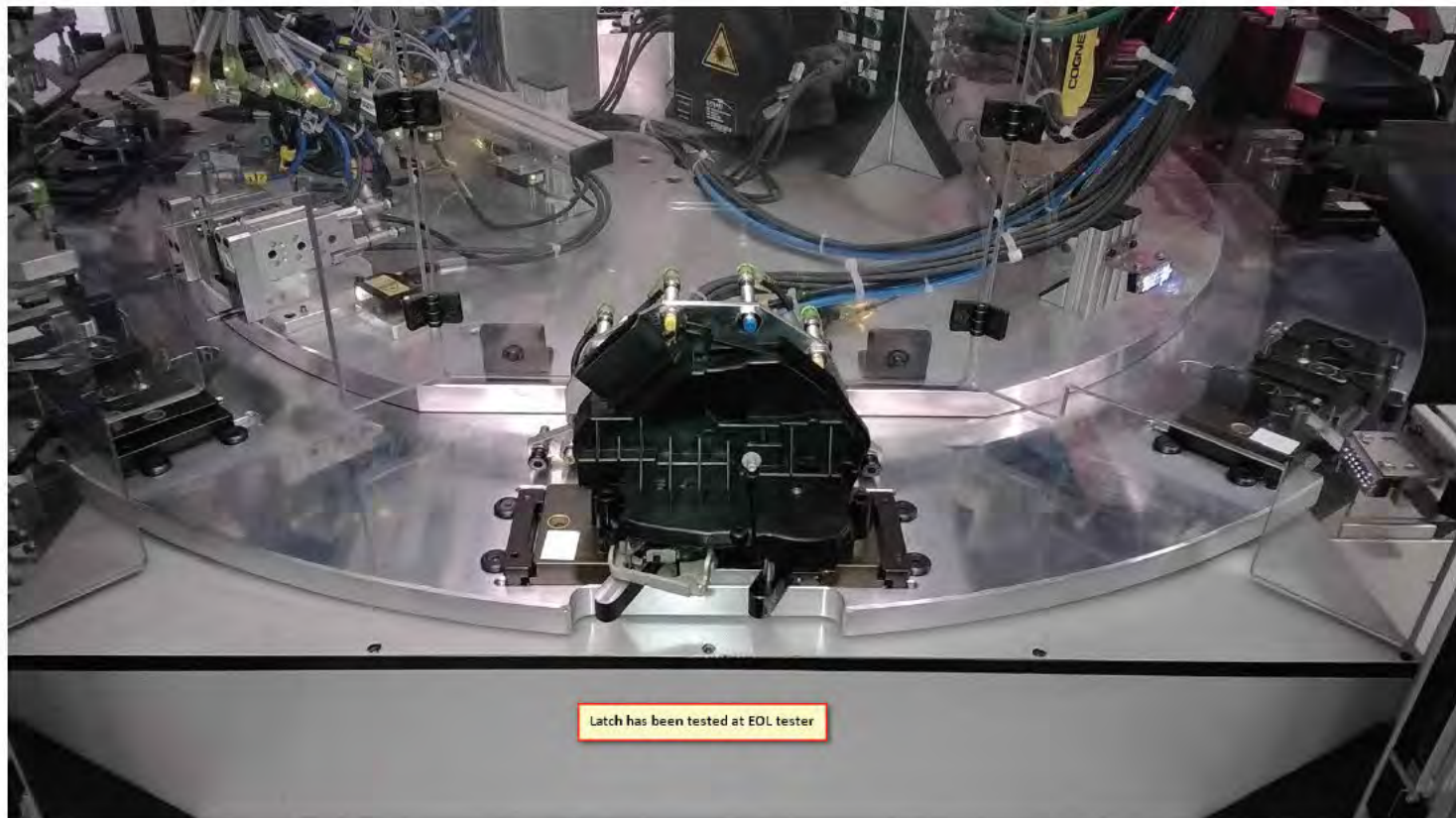



## Test screen result for Latch under test at EOL tester

